

# WELLINGTON

## MODE D'EMPLOI BEDIENUNGSANLEITUNG

WP26HD11BU

**HD**

1080i

**HDMI**



TELEVISEUR COULEUR A TELECOMMANDE  
FARBFERNSEHGERÄT MIT FERNBEDIENUNG



**HOT LINE CONSOMMATEUR**

**02 33 89 69 14**

**Du Lundi au Vendredi de 9h00 à 12h30  
et de 13h30 à 18h00**

[www.vestel-france.fr](http://www.vestel-france.fr)

# Table des matières

|   |    |  |    |
|---|----|--|----|
| Caractéristiques.....                                 | 2  | Gestion des chaînes : Liste des chaînes.....       | 14 |
| Introduction.....                                     | 2  | Gestion des chaînes : Favoris.....                 | 16 |
| Préparation.....                                      | 2  | Fonctions des boutons.....                         | 16 |
| Précautions de sécurité.....                          | 2  | Gestion des chaînes : Trier une liste de chaînes.. | 16 |
| Branchement à un système de distribution de           |    | Information à l'écran.....                         | 16 |
| télévision (télévision par câble, etc.) à partir d'un |    | Lecture de medias via navigateur média.....        | 16 |
| tuner.....  | 4  | Affichage de photos via USB.....                   | 17 |
| Contenu du carton.....                                | 4  | Réglages du navigateur média.....                  | 18 |
| Boutons de la télécommande.....                       | 5  | Changement de la taille d'une image : Formats      |    |
| TV LCD et boutons de commande.....                    | 6  | d'image.....                                       | 18 |
| Affichage des branchements latéraux arrière.....      | 6  | Configuration des réglages d'image.....            | 19 |
| Affichage des branchements - Connecteurs              |    | Fonctionnement des éléments du menu                |    |
| latéraux.....   | 7  | Réglages d'image.....                              | 20 |
| Alimentation électrique.....                          | 8  | Éléments du menu Réglages d'image.....             | 20 |
| Branchement de l'antenne.....                         | 8  | Réglages de l'image du PC.....                     | 20 |
| Utilisation des connecteurs multimédia                |    | Configuration des réglages sonores.....            | 21 |
| numériques.....                                       | 8  | Fonctionnement des éléments du menu                |    |
| Branchement de la clé à mémoire USB.....              | 8  | Réglages sonores.....                              | 21 |
| Connexion du téléviseur LCD à un PC.....              | 8  | Éléments du menu Réglages sonores.....             | 21 |
| Utilisation des connecteurs AV latéraux.....          | 8  | Configuration des paramètres de votre téléviseur   | 21 |
| Connexion du téléviseur à un lecteur de DVD via       |    | Fonctionnement des éléments du menu                |    |
| HDMI.....   | 9  | Réglages.....                                      | 21 |
| Connexion du téléviseur à un lecteur de DVD via       |    | Éléments du menu Réglage.....                      | 21 |
| les prises en composantes (YPbPr) ou via le câble     |    | Utilisation du module d'accès conditionnel.....    | 22 |
| péritel.....  | 9  | Affichage du menu Accès conditionnel (*).....      | 22 |
| Télécommande.....                                     | 10 | Configuration des préférences linguistiques.....   | 22 |
| Installation des piles.....                           | 10 | Paramètres de Langue.....                          | 23 |
| Mise sous/hors tension.....                           | 10 | Contrôle parental.....                             | 23 |
| Mise sous tension du téléviseur.....                  | 10 | Fonctionnement du menu Réglage parental.....       | 23 |
| Éteindre le téléviseur.....                           | 10 | Minuterias.....                                    | 24 |
| Sélection d'entrée.....                               | 10 | Réglage de la minuterie sommeil.....               | 24 |
| Opérations de Base.....                               | 10 | Réglages des minuterias de programmes.....         | 24 |
| Utilisation des boutons du téléviseur.....            | 10 | Configurer le réglage Date/Heure.....              | 24 |
| Réglage du volume.....                                | 10 | Configuration des paramètres source.....           | 25 |
| Sélection de programme.....                           | 11 | Configuration des autres réglages.....             | 25 |
| Mode AV.....  | 11 | Fonctionnement.....                                | 25 |
| Utilisation des touches de la télécommande.....       | 11 | Autres Fonctions.....                              | 26 |
| Réglage du volume.....                                | 11 | Télétexte.....                                     | 26 |
| Sélection de programme (programme                     |    | Conseils.....                                      | 27 |
| précédent ou suivant).....                            | 11 | Annexe A : Modes d'affichage typiques d'une entrée |    |
| Sélection de programme (accès direct).....            | 11 | de PC.....   | 28 |
| Affichage du guide électronique de programmes         |    | Annexe B : Compatibilité des signaux AV et HDMI    |    |
| (EPG).....  | 11 | (types de signal d'entrée).....                    | 28 |
| Première installation.....                            | 12 | Annexe C: Résolutions DVI prises en charge.....    | 29 |
| Installation.....                                     | 13 | Annexe D : Formats de fichier pris en charge pour  |    |
| Fonctionnement du menu Recherche                      |    | le mode USB.....                                   | 29 |
| automatique de chaînes.....                           | 13 | Annexe E: Mise à jour du logiciel.....             | 30 |
| Réglage manuel.....                                   | 14 | Spécifications.....                                | 31 |
| Recherche manuelle numérique.....                     | 14 |  |    |
| Recherche manuelle analogique.....                    | 14 |  |    |
| Réglage fin (analogique).....                         | 14 |  |    |
| Effacer la liste des chaînes (*).....                 | 14 |  |    |

## Caractéristiques

- Télévision LCD couleur avec télécommande.
- Télévision numérique terrestre entièrement intégrée (DVB-T - MPEG2, MPEG4)
- Prise HDMI pour vidéo et audio numériques. Ce branchement est également conçu pour accepter des signaux haute définition.
- Entrée USB.
- 1000 programmes (analogiques+numériques).
- Menu de paramétrage OSD.
- Tuner MPEG2, MPEG4 intégré compatible.
- Prise péritel pour appareils externes (appareil vidéo, jeu vidéo, appareil audio, etc.).
- Système de son stéréo. (Allemand+Nicam)
- Télétexte, Fastext, TOP text.
- Branchement du casque.
- Système d'auto programmation.
- Réglage manuel vers l'avant ou vers l'arrière.
- Minuterie Sommeil / Verrouillage enfants.
- Coupure du son automatique quand il n'y a aucune transmission.
- Lecture NTSC.
- AVL (Limitation Automatique du Volume).
- Arrêt automatique.
- PLL (Recherche de Fréquence).
- Entrée PC.
- Plug&Play (branchement et utilisation instantanée) pour Windows 98, Windows 7, ME, 2000, XP, Vista.
- Mode jeu

## Introduction

Veillez lire les consignes correspondantes de ce manuel avant toute première utilisation de cet appareil, même lorsque vous êtes familier avec l'utilisation des appareils électroniques. Veillez surtout prêter attention au chapitre intitulé CONSIGNES DE SECURITE. Veillez conserver ce manuel pour une utilisation ultérieure. Au moment de vendre ou de donner cet appareil à quelqu'un, il est absolument important de l'accompagner de ces consignes d'utilisation.

Merci d'avoir choisi cet appareil. Ce manuel vous guidera pour une utilisation appropriée de votre téléviseur. Avant d'utiliser le téléviseur, lisez ce manuel minutieusement. Veillez le conserver dans un endroit sûr car vous pourrez à nouveau en avoir besoin.

Le présent appareil a été conçu pour recevoir et afficher les programmes de télévision. Les



différentes options de connexion offrent une possibilité supplémentaire pour la réception et l'affichage des sources disponibles (récepteur, lecteur de DVD, enregistreur de DVD, magnétoscope, PC, etc.) Le fonctionnement de cet appareil doit se faire uniquement à l'abri de l'humidité. Il a été fabriqué exclusivement pour être utilisé à titre privé et ne peut par conséquent être utilisé ni à titre commercial, ni à titre industriel. Toute utilisation non prévue ou toute modification non autorisée annule de fait la garantie. Le fait de faire fonctionner votre téléviseur LCD dans des conditions ambiantes extrêmes peut l'endommager.

## Préparation

Pour la ventilation, laissez un espace d'au moins 10 cm autour du poste. Pour éviter toute panne ou situation périlleuse, ne placez aucun objet au-dessus du poste. Utilisez cet appareil sous des climats modérés.

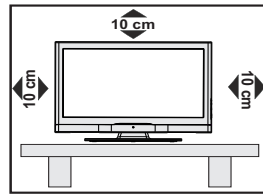

## Précautions de sécurité

Lisez les consignes de sécurité recommandées ci-après pour votre sécurité.

### Source d'alimentation

Ce téléviseur ne doit fonctionner qu'à partir d'une prise de courant 220-240 V AC 50 Hz. Assurez-vous de sélectionner la tension appropriée pour votre convenance.

### Cordon d'alimentation

Ne placez pas l'appareil, ou une pièce de mobilier, etc. sur le cordon d'alimentation (alimentation secteur); évitez tout pincement du cordon. Le câble d'alimentation et la prise de raccordement au réseau doivent être aisément accessibles. Tenez le cordon d'alimentation par sa fiche. Ne débranchez pas l'appareil en tirant sur le cordon d'alimentation et ne touchez jamais au cordon d'alimentation avec des mains mouillées car ceci pourrait causer un court-circuit ou une décharge électrique. Ne nouez jamais le cordon ni ne l'attachez à d'autres cordons. Les cordons d'alimentation doivent être placés de façon à ne pas risquer d'être piétinés. Un cordon de raccordement endommagé peut causer un incendie ou vous infliger une décharge électrique. Lorsque endommagé le cordon doit être remplacé, ceci doit être effectué par un personnel qualifié.



## Humidité et eau

N'utilisez pas cet appareil dans un endroit humide et moite (évituez la salle de bain, l'évier de la cuisine, et la proximité de la machine à laver). N'exposez pas cet équipement à la pluie ou à l'eau, ceci pouvant s'avérer dangereux, et ne placez aucun objet rempli de liquide, comme un vase par exemple, au dessus. Ne pas exposer à des suintements ou à des éclaboussures.



Si un objet solide ou un liquide tombe à l'intérieur du poste, débranchez-le et faites-le vérifier par un personnel qualifié avant de continuer à l'utiliser.

## Nettoyage

Avant de nettoyer, débranchez le poste TV de la prise murale. N'utilisez pas de nettoyant en liquide ou en aérosol. Utilisez un chiffon doux et sec.



## Ventilation

Les fentes et les orifices du téléviseur sont prévus pour la ventilation et pour assurer un fonctionnement fiable. Pour éviter la surchauffe, ces orifices ne doivent pas être obstrués ni couverts de quelque façon que ce soit.

## Chaleur et flammes

L'appareil ne doit pas être placé à côté des flammes nues ou des sources de chaleur, comme un radiateur. Assurez-vous qu'aucune source de flamme vive, telle que des bougies allumées, ne soit placée sur le poste TV. Les piles ne doivent pas être exposées à une chaleur excessive telle que le rayonnement solaire ou similaire.



## Foudre

En cas d'orage et de foudre ou lorsque vous partez en vacances, débranchez le cordon d'alimentation de la prise murale.



## Pièces de rechange

Lorsque des pièces de rechange sont requises, assurez-vous que le technicien de maintenance utilise les pièces de rechange qui sont préconisées par le fabricant ou ayant les mêmes caractéristiques techniques que les pièces originales. Des substitutions non autorisées peuvent causer un incendie, une décharge électrique ou d'autres risques.

## Maintenance

Veillez confier toute la maintenance à du personnel qualifié. Ne retirez pas le couvercle vous-même car ceci peut entraîner une décharge électrique.



## Mise au rebut

• Instructions pour la mise au rebut:

L'emballage et les éléments qui aident dans l'emballage sont recyclables et doivent être recyclés. Les matériaux d'emballage, comme le sac en feuille d'aluminium, doivent être tenus hors de portée des enfants. Les piles, même celles ne contenant pas de métal lourd, ne doivent pas être jetées avec les déchets ménagers. Veuillez éliminer les piles usagées de manière écologique. Consultez la réglementation applicable dans votre région.

• Évitez d'essayer de recharger les piles. Si vous le faites, elles peuvent exploser. Ne remplacez les piles qu'avec celles de même type ou de type équivalent.

Ce symbole sur l'appareil ou sur son emballage indique que votre appareil électrique ou électronique doit être jeté à la fin de sa durée de vie séparément de vos déchets ménagers. Il existe des systèmes de collecte séparés pour le recyclage au sein de l'UE. Pour plus d'informations, veuillez contacter les autorités locales ou le distributeur chez qui vous avez acheté l'article.



## Débranchement de l'appareil

La prise d'alimentation est utilisée pour débrancher le téléviseur de l'alimentation secteur et doit donc rester facilement opérable.

## Volume du casque

Une pression sonore excessive provenant des écouteurs et du casque peut provoquer une perte auditive.



## Installation

Pour éviter toute blessure, cet appareil doit être solidement fixé au mur conformément aux instructions d'installation lors d'un montage mural (si l'option est disponible).

## Écran LCD

L'écran LCD est un produit de très haute technologie avec un film fin d'environ un million de transistors, vous offrant des détails d'image raffinés. Occasionnellement, quelques pixels non actifs peuvent apparaître à l'écran comme un point fixe bleu, vert ou rouge. Veuillez noter que ceci n'affecte pas les performances de votre appareil.

Avertissement ! Ne laissez pas votre téléviseur en veille ou en fonctionnement lorsque vous quittez votre domicile.

## Branchement à un système de distribution de télévision (télévision par câble, etc.) à partir d'un tuner

Un périphérique raccordé à la mise à la terre protectrice de l'installation du bâtiment à travers le branchement secteur ou à travers un autre appareil avec branchement à la mise à la terre protectrice et sur un système de distribution de télévision utilisant un câble coaxial peut, dans certaines circonstances, provoquer un incendie.

Le branchement à un système de distribution par câble doit donc être assuré à travers un dispositif fournissant l'isolation électrique inférieure à une certaine plage de fréquence (isolateur galvanique, voir EN 60728-11).

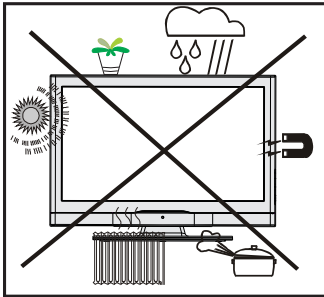

### La notification de licence (optionnelle)

**SRSO**  
TruSurround HD est la marque de SRS Labs, Inc. La technologie de TruSurround est fabriquée sous licence par SRS Labs, Inc.

### Notification de licence (optionnelle)

Fabriqué sous licence de Dolby Laboratories.

## RECONNAISSANCE DE MARQUE COMMERCIALE

« Dolby » et le symbole du double D sont des marques commerciales de Dolby Laboratories.



Le bouton Marche/Arrêt ne sépare pas complètement cet appareil du secteur. De plus, l'appareil continue de consommer de l'électricité en mode veille. Pour couper complètement l'alimentation de l'appareil du secteur, débranchez sa fiche de la prise secteur. Pour cette raison, l'appareil doit être installé de manière à garantir un libre accès à la prise secteur, de sorte la fiche secteur puisse être débranchée en cas d'urgence. Pour éviter un éventuel incendie, le cordon d'alimentation doit absolument être débranché de la prise secteur avant une longue période de non utilisation comme pendant les vacances, par exemple.

## Installez les appareils électriques hors de portée des enfants

Ne laissez jamais les enfants utiliser les appareils électriques sans assistance. Les enfants ne peuvent pas toujours bien reconnaître les dangers qu'ils encourent. Les piles/accumulateurs peuvent être dangereux pour la santé si avalés. Mettez les piles hors de portée des tous petits. Consultez un médecin dans les plus brefs délais si quelqu'un autour de vous avale une pile. Veuillez également conserver les matériaux d'emballage hors de portée des enfants pour éviter tout risque de suffocation.

**Remarque:** La connexion HDMI entre le PC et le téléviseur peut entraîner une interférence radio. Dans ce cas, nous vous recommandons de recourir à la connexion VGA (DSUB-15).

## Contenu du carton



Télécommande

Téléviseur LCD

Manuel d'utilisation

1 X Câble de connexion du composant vidéo

**Remarque:** Vous devez vérifier les accessoires après avoir acheté l'appareil. Assurez-vous que chaque accessoire est inclus.

## Informations à caractère environnemental

- Ce téléviseur a été fabriqué pour consommer moins d'énergie nécessaire à la préservation de l'environnement.

Grâce à l'option d'économie d'énergie du présent téléviseur, vous participez à la préservation de l'environnement en même que vous réalisez des économies en réduisant vos factures d'électricité. Pour réduire votre consommation d'énergie, vous devez procéder comme suit :

- Vous pouvez utiliser le mode d'économie d'énergie du menu Option. Si vous activez le mode d'économie d'énergie, le téléviseur basculera en mode d'économie d'énergie et le niveau de luminance du téléviseur se réduira jusqu'au niveau optimum. Veuillez remarquer que certains réglages d'image ne seront pas disponibles pour modification lorsque le téléviseur est en mode d'économie d'énergie.

**Mode Économie d'énergie**

< Arrêt >

- Veuillez mettre le téléviseur hors tension ou le débrancher de la prise secteur lorsqu'il n'est pas en marche. Cette précaution réduira également la consommation d'énergie.
- Débranchez-le complètement au moment de vous y éloigner pendant une durée prolongée.
- Remarquez qu'en un an, l'utilisation du téléviseur en mode d'économie d'énergie est moins économique que son débranchement de la prise secteur contrairement au mode Veille. Nous vous recommandons donc vivement d'activer le mode d'économie d'énergie afin de réduire votre consommation annuelle d'électricité. De même, nous vous conseillons de débrancher votre poste de télévision du secteur pour plus d'économie d'énergie lorsqu'il n'est pas en cours d'utilisation.
- Veuillez nous aider à préserver l'environnement en suivant ces conseils.

### Informations relatives à la réparation

Veuillez confier toute la maintenance à un technicien qualifié. Seuls les techniciens qualifiés doivent réparer le téléviseur. Veuillez contacter le magasin dans lequel vous avez acheté l'appareil pour de plus amples informations.

## Boutons de la télécommande

1. Veille
2. Touche jaune
3. Touche bleue
4. Retour / Quitter menu / Page d'index (en mode TXT)
5. Les boutons de navigation
6. OK
7. Sélection du mode Image
8. EPG (Guide de programme)
9. Programme vers le haut/bas
10. Touches numériques
11. Programme précédent
12. Sous-titre Marche-Arrêt
13. Minuteur de mise en veille
14. Télétexte / Mix
15. Aucune fonction
16. Touche verte
17. Touche rouge / Liste des chaînes
18. Menu Marche/Arrêt
19. Source / AV
20. Info
21. Augmenter/Diminuer le volume
22. Muet
23. Mode préféré
24. Mono-Stéréo/Dual I-II
25. Taille de l'image
26. Navigateur média
27. Aucune fonction

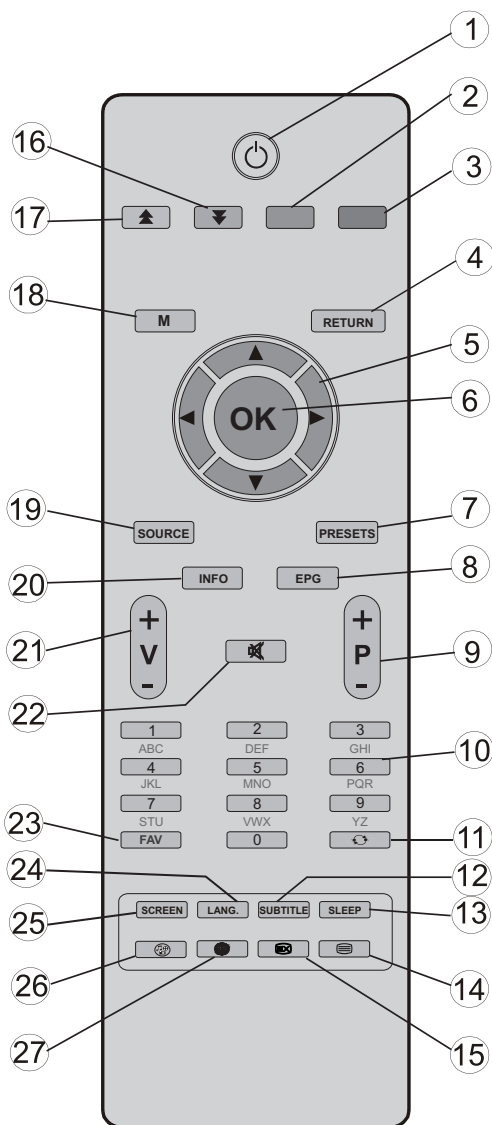

## TV LCD et boutons de commande

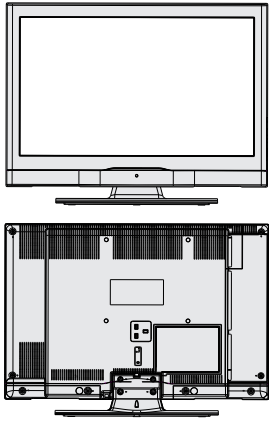
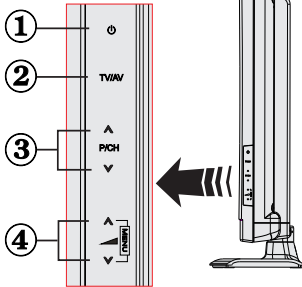
| VUE AVANT et ARRIÈRE   | AFFICHAGE des boutons de commande   | Boutons de contrôle   |
|--|---|---|
|  |  | <ol style="list-style-type: none"> <li>1. Bouton Veille / Marche</li> <li>2. Bouton TV/AV</li> <li>3. Boutons programme suivant/précédent</li> <li>4. Boutons de volume haut/bas</li> </ol> <p><i>Remarque: appuyez au même moment sur “-▲” et ▲+ sur les touches “” pour afficher le menu principal.</i></p> |

## Affichage des branchements latéraux arrière

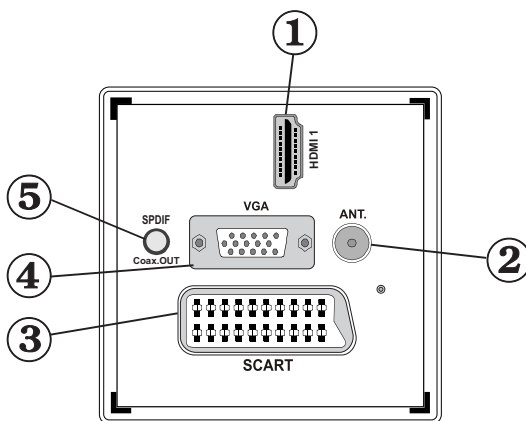

### 1. HDMI 1: Entrée HDMI

Les **entrées HDMI** sont réservées à un périphérique doté d'une prise **HDMI**. Votre téléviseur LCD peut afficher des images haute définition à partir de périphériques tels qu'un récepteur de satellite haute définition ou un lecteur de DVD. Ces périphériques doivent être connectés via les prises HDMI ou les prises en composantes. Ces prises peuvent accepter les signaux 720p ou 1080p. Aucun branchement audio n'est nécessaire pour une connexion HDMI à HDMI.

### 2. L'entrée RF se connecte à un système d'antenne.

Remarque que si vous utilisez un décodeur ou un enregistreur média, vous devez brancher un câble aérien qui va de l'appareil au téléviseur, avec un câble d'antenne approprié, tel qu'illustré ci-dessous.

### 3. Entrée ou sortie **PÉRITEL** pour périphériques externes. Connecter le câble Péritel entre la prise Péritel de la TV et la prise Péritel de votre appareil externe (comme un décodeur, un magnétoscope ou un lecteur DVD).

*Remarque: Si un dispositif externe est branché à l'aide d'une prise PERITEL, le téléviseur passera automatiquement au mode AV.*

*Remarque: Le signal S-VHS est pris en charge par la prise péritel.*

4. **L'entrée PC** sert à connecter un ordinateur personnel au poste TV.  
Branchez le câble de PC entre l'**ENTRÉE PC** sur la TV et la sortie PC sur votre ordinateur.
5. La **Sortie coaxiale S/PDIF** envoie les signaux audio numériques de la source en cours.  
Utilisez un **câble coaxial SPDIF** pour transférer des signaux audio en direction d'un périphérique disposant d'une entrée S/PDIF

## Affichage des branchements - Connecteurs latéraux

1. La fente CI sert à insérer une carte CI. Une carte CI vous permet de regarder toutes les chaînes auxquelles vous êtes abonné(e). Pour plus d'informations, référez-vous à la section « Accès conditionnel ».
2. Entrée USB latérale.
3. L'entrée vidéo est utilisée pour connecter les signaux vidéo des périphériques externes. Branchez le câble vidéo entre l'ENTREE S-VIDEO du téléviseur et la SORTIE S-Vidéo de votre appareil.  
*Remarque: Si vous branchez un périphérique au téléviseur via l'ENTRÉE VIDÉO (VIDEO INPUT), vous devez également brancher votre périphérique à l'aide d'un câble audio aux ENTRÉES AUDIO (AUDIO INPUTS) du téléviseur pour activer le son.*
5. **L'entrée vidéo en composante (YPbPr)** est utilisée pour connecter une vidéo en composante.  
Vous pouvez connecter les vidéos en composantes et les prises audio avec un périphérique disposant d'une sortie en composantes. Pour ce faire, vous devez utiliser le câble de connexion vidéo en composante fourni pour activer la connexion. Tout d'abord, branchez l'unique jack du câble à la prise YPbPr (sur le côté) de l'appareil. Ensuite, insérez vos connecteurs de câble du composant (non fourni) dans le câble de connexion de la vidéo en composante. Les couleurs des prises jack doivent correspondre les unes aux autres.
6. La prise jack du casque s'utilise pour brancher un casque externe au système.  
Raccordez au port du CASQUE pour écouter le son du téléviseur en provenance des casques (optionnel).

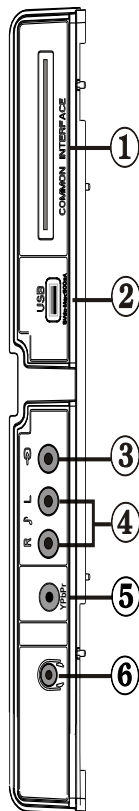

## Alimentation électrique

**IMPORTANT:** Le téléviseur a été conçu uniquement pour fonctionner en 220-240V AC, 50 Hz.

- Après avoir retiré la TV de l'emballage, attendez un moment pour que la TV atteigne la température ambiante avant de brancher la TV à la prise de courant. Branchez le câble d'alimentation à la prise secteur.

## Branchement de l'antenne

- Branchez l'antenne ou le câble du téléviseur à la prise d'ENTRÉE DE L'ANTENNE située à l'arrière du téléviseur.

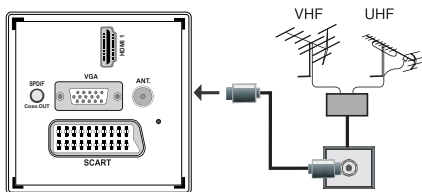

## Utilisation des connecteurs multimédia numériques

- Vous pouvez brancher les périphériques USB à votre téléviseur à l'aide de l'entrée USB du téléviseur. Cette fonction vous donne la possibilité d'afficher/de lire les fichiers JPG, vidéo et MP3 enregistrés dans un périphérique USB.
- Il est possible que certains types de périphériques USB (à l'exemple des lecteurs MP3) soient incompatibles avec ce téléviseur.
- Vous pouvez sauvegarder vos fichiers avant d'effectuer tout branchement au téléviseur afin d'éviter de probables pertes de données. Veuillez remarquer que la responsabilité du fabricant ne saurait être engagée en cas de dommage de fichier ou de perte de données.
- Ne jamais enlever l'USB durant la lecture d'un fichier.

**ATTENTION :** Il est très dangereux de brancher et de débrancher les périphériques USB avec une certaine rapidité. Évitez surtout de brancher et de débrancher le lecteur avec une certaine rapidité. Ceci peut physiquement endommager le lecteur USB et surtout le périphérique USB lui-même.

AFFICHAGE LATÉRAL MEMOIRE USB

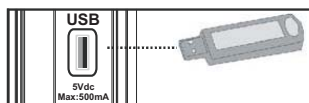

## Branchement de la clé à mémoire USB

**IMPORTANT:** Eteignez le téléviseur avant de brancher ou de débrancher un périphérique USB. Branchez vos périphériques USB à l'entrée USB du téléviseur. Vous pouvez brancher un périphérique USB à votre téléviseur à l'aide de l'entrée USB du téléviseur.

*Remarque:* Il est possible que certains types de lecteurs de disque dur ne soient pas pris en charge.

## Connexion du téléviseur LCD à un PC

Afin d'afficher l'image de l'écran de votre ordinateur sur votre téléviseur LCD, vous pouvez connecter votre ordinateur au poste de télévision. Débranchez l'ordinateur et le téléviseur avant de faire les branchements. Utilisez le câble de 15 broches pour brancher le PC au téléviseur LCD. Une fois le branchement effectué, passez à la source du PC. Voir la section « Sélection d'entrée ». Réglez la résolution qui correspond à vos besoins d'affichage. Pour les informations relatives à la résolution, se reporter à l'annexe.

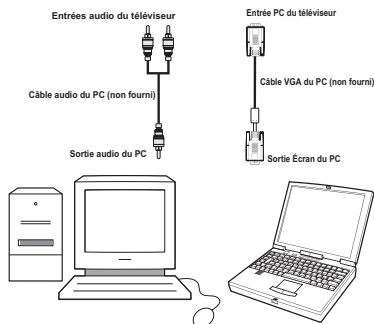

## Utilisation des connecteurs AV latéraux

Vous pouvez brancher une gamme d'équipement optionnel à votre TV LCD.

- Pour raccorder un caméscope, branchez une prise VIDEO IN, ainsi que les PRISES AUDIO. Ne branchez pas la caméscope aux prises VIDEO IN au même moment, dans la mesure où ce branchement peut entraîner des bruits dans l'image. Pour sélectionner la source correspondante, se reporter à la section « Sélection d'entrée » dans les paragraphes suivants.
- Pour écouter le son du téléviseur en provenance des casques, branchez le port dudit CASQUE au téléviseur.

## Connexion du téléviseur à un lecteur de DVD via HDMI

**Veillez consulter le manuel d'utilisation de votre lecteur de DVD pour plus d'informations. Débranchez le téléviseur et l'appareil avant d'effectuer les branchements.**

**Remarque:** Notez que tous les câbles présentés dans l'illustration ne sont pas fournis.

- Si votre lecteur de DVD est doté d'une prise **HDMI**, vous pouvez le brancher via **HDMI** pour une meilleure qualité vidéo et audio.

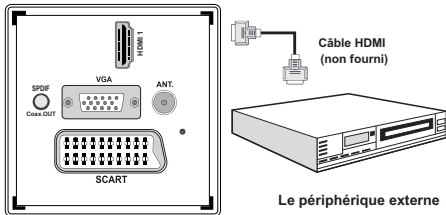

- Lorsque vous vous branchez au lecteur de DVD tel qu'illustré ci-dessus, passez à la source **HDMI** connectée. Reportez-vous à la section **Sélection d'entrée** pour de plus amples informations relatives au changement de sources.

## Connexion du téléviseur à un lecteur de DVD via les prises en composantes (YPbPr) ou via le câble péritel

- Certains lecteurs de DVD sont branchés via des **PRISES EN COMPOSANTES (YPbPr)**. Dans ce cas, vous devez utiliser le câble de connexion vidéo en composante fourni pour activer la connexion. Pour commencer, branchez la seule fiche du câble à la prise YPbPr (sur le côté) de l'appareil. Ensuite, insérez vos connecteurs de câble du composant (non fourni) dans le câble de connexion du composant vidéo (Voir l'illustration ci-dessous). Les couleurs des prises jack doivent correspondre les unes aux autres.
- Pour activer une connexion audio, utilisez le **câble VGA/audio du composant**. Tout d'abord, branchez l'unique jack du câble au téléviseur. Ensuite, insérez les connecteurs de câble audio du lecteur de DVD (non fourni) dans le **câble de connexion du composant audio du PC (fourni)/VGA (comme dans l'illustration ci-après)**. Les couleurs des prises jack doivent correspondre les unes aux autres.

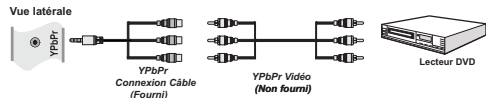

- Une fois le branchement effectué, passez en source **YPbPr**. Voir la section **Sélection d'entrée**.
- **Remarque:** Pour brancher le périphérique YPbPr, vous devez utiliser le câble de connexion (YPbPr) du composant fourni.
- Vous pouvez également brancher à travers le **PERITEL**.

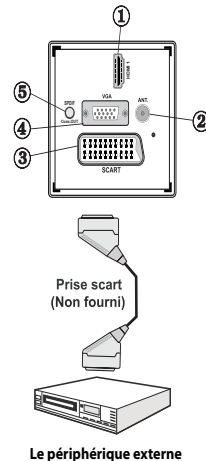

- **Remarque:** Ces trois procédés de branchement réalisent la même fonction mais à des niveaux de qualité différents. Il n'est pas nécessaire d'effectuer la connexion en recourant à toutes les trois méthodes.



## Télécommande

### Installation des piles

- Retirez le couvercle du compartiment des piles situé au dos de la télécommande en poussant doucement vers l'arrière à partir de la partie indiquée.
- Insérer à l'intérieur deux piles de type AAA/R3 ou équivalent. Respectez la bonne polarité (+/-) pendant l'insertion des piles et replacez le couvercle du compartiment des piles à la fin de l'opération.

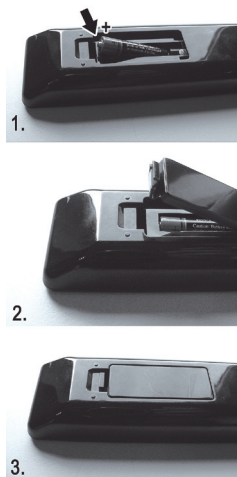

**Remarque:** Retirez les piles de la télécommande lorsqu'elle n'est pas utilisée durant une longue période. Sinon une fuite possible des piles peut l'endommager. Le rayon d'action est approximativement de 7 m / 23 pieds.

## Mise sous/hors tension

### Mise sous tension du téléviseur

- Branchez le cordon d'alimentation à une prise de courant alternatif 220-240V AC 50 Hz. La DEL de veille s'allume ensuite. (Ce voyant clignotera pendant la marche et la mise en veille)
- Pour allumer le téléviseur à partir du mode veille, vous pouvez soit:
- Presser le bouton "⏻", **-P/CH / P/CH+** ou un bouton numérique sur la télécommande.
- Appuyez sur le bouton "⏻", - ou + ou sur le bouton du téléviseur. Le téléviseur s'allumera ensuite.

**Remarque:** Si vous allumez votre TV via les boutons PROGRAMME SUIVANT/ PRÉCÉDENT de la télécommande ou du poste de télévision, le dernier programme que vous regardiez sera sélectionné à nouveau.

Quelle que soit la méthode, le téléviseur s'allumera.

## Éteindre le téléviseur

- Pressez le bouton "⏻" sur la télécommande ou pressez le commutateur "⏻" le téléviseur, et la TV passera ainsi en mode veille.
- Pour éteindre complètement le téléviseur, débranchez le cordon d'alimentation de la prise secteur.**

**Remarque:** Lorsque le téléviseur est en mode veille, le voyant lumineux du mode veille clignote pour signifier que des options comme Recherche en mode veille, téléchargement automatique ou Minuterie sont actives.

## Sélection d'entrée

Après avoir branché les systèmes externes à votre téléviseur, vous pouvez passer à différentes sources d'entrée. Appuyez consécutivement sur la touche "**SOURCE**" de la télécommande pour changer directement de source.



## Opérations de Base

Vous pouvez faire fonctionner votre téléviseur en utilisant indifféremment les boutons de la télécommande et ceux du téléviseur.

### Utilisation des boutons du téléviseur

#### Réglage du volume

- Appuyez sur le bouton "◀" pour diminuer le volume ou sur le bouton "▶" pour l'augmenter. Lorsque vous procédez ainsi, une échelle indiquant le niveau du volume ( curseur) s'affiche à l'écran.

#### Sélection de programme

- Pressez le bouton "**P/CH +**" pour sélectionner le programme suivant ou "**P/CH -**" pour sélectionner le programme précédent.

#### Affichage du menu principal

- Pressez "**V+ / V-**" les boutons simultanément pour afficher le menu principal. Dans le menu principal, sélectionnez le sous-menu à l'aide des touches "◀" et entrez dans le sous-menu grâce aux

touches “▲+”. Pour vous familiariser avec l'utilisation des menus, consultez les sections consacrées au système de menu.

## Mode AV

- Pressez le bouton “AV” sur le panneau de contrôle de la TV pour commuter entre des modes AV.

## Utilisation des touches de la télécommande

- La télécommande de votre téléviseur est conçue pour contrôler toutes les fonctions du modèle sélectionné. Les fonctions seront décrites conformément au système de menu de votre téléviseur.

## Réglage du volume

- Appuyez sur le bouton “V+” pour augmenter le volume. Appuyez sur la touche “V-” pour diminuer le volume. Une échelle indiquant le niveau du volume ( curseur ) s'affiche à l'écran.

## Sélection de programme (programme précédent ou suivant)

- Pressez le bouton “P -” pour sélectionner le programme précédent.
- Pressez le bouton “P +” pour sélectionner le programme suivant.

## Sélection de programme (accès direct)

- Appuyez sur les touches numériques de la télécommande pour sélectionner les programmes compris entre 0 et 9. Le téléviseur basculera vers le programme sélectionné. Pour sélectionner les programmes à deux chiffres, appuyez consécutivement sur les touches numériques. Lorsque la durée d'appui est expirée pour le deuxième numéro, seul le premier programme numérique s'affichera. Appuyez directement sur le numéro de programme pour sélectionner à nouveau les programmes à un chiffre.

# Affichage du guide électronique de programmes (EPG)

Vous pouvez afficher le guide de programme électronique (EPG) pour lire les informations concernant les programmes disponibles. Pour afficher le menu EPG, veuillez appuyer sur la touche **EPG** de la télécommande.

- Appuyez sur les touches “▼▲” pour parcourir les chaînes.
- Appuyez sur le bouton “◀▶” pour parcourir la liste des chaînes.
- Le menu EPG affiche les informations disponibles concernant toutes les chaînes.
- Veuillez noter que les renseignements relatifs aux événements sont automatiquement mis à jour. Si les chaînes ne proposent pas d'informations sur les événements, la page de l'EPG sera vierge.



**OK (OPTIONS):** Affiche les options de programme, dont l'option “Sélectionner une chaîne”.

**INFO (Détails):** affiche les programmes dans les moindres détails.

**Touche verte:** La liste des programmes s'affiche

**Touche jaune:** Affiche les informations de l'EPG en fonction du programme linéaire

**Touche bleue (Filtre):** Affiche les options de filtrage.



**Touche Rouge (Intervalle de temps précédent):** affiche les programmes du jour précédent.

**Touche verte (Intervalle de temps suivant):** Affiche les programmes de l'intervalle de temps suivant.

**Bouton Jaune (Jour précédent):** affiche les programmes du jour précédent.

**Bouton BLEU (jour suivant):** affiche les programmes du jour suivant.

**Boutons numériques (Sauter):** aller directement à la chaîne préférée via des boutons numériques.

**OK (OPTIONS):** Affiche les options de programme, dont l'option "**Sélectionner une chaîne**".

**Touche Texte (Filtre):** Affiche les options de filtrage.

**INFO (Détails):** affiche les programmes dans les moindres détails.



**Touche rouge (Jour précédent):** affiche les programmes du jour précédent.

**Touche verte (Jour suivant):** affiche les programmes du jour suivant.

**Touche jaune (Zoom):** Affiche davantage d'informations concernant le programme.

**Touche bleue (Filtre):** Affiche les options de filtrage.

**INFO (Détails):** affiche les programmes dans les moindres détails.

**Boutons numériques (Sauter):** aller directement à la chaîne préférée via des boutons numériques.

**OK (OPTIONS):** Affiche les options de programme, dont l'option "**Sélectionner une chaîne**".

**Texte (Chercher):** Affiche le menu "**Recherche guide**".

**SUBTTL:** Appuyez sur la touche **SUBTITLE** pour voir le menu du genre sélectionné. En utilisant cette fonctionnalité vous pouvez interroger la base de données du guide de programme selon le genre sélectionné. Les informations disponibles dans le guide des programmes seront recherchées et les résultats correspondants à vos critères seront listés.

**OK (Maintenant) :** Affiche le programme en cours.

## Première installation

**IMPORTANT: Assurez-vous que l'antenne est branchée avant d'allumer le téléviseur pour la première fois.**

Pendant la première installation de votre téléviseur, un assistant d'installation vous guidera tout au long du processus. Tout d'abord, il vous sera demandé de saisir et de confirmer un code PIN. Le code PIN en question devra être un chiffre différent de 0000. Saisissez-en un et confirmez-le en le saisissant à nouveau. Appuyez sur OK pour continuer. Si les deux codes PIN correspondent l'un à l'autre, votre code PIN d'installation sera activé. Ensuite, l'écran de sélection de la langue s'affichera :

• Lorsque vous allumez votre téléviseur pour la première fois, un assistant d'installation vous guidera tout au long du processus. Avancé, l'écran de sélection de la langue s'affichera :



• Utilisez les touches "▼" ou "▲" pour sélectionner votre langue et appuyez sur le bouton **OK** pour choisir la langue et continuer.

• Après avoir sélectionné la langue de votre choix, "**Bienvenue!**" s'affiche à l'écran, vous invitant ainsi à régler les options **Pays, Langue du télétexte et Balayage des chaînes cryptées**.



• En appuyant sur le bouton "◀" ou "▶", sélectionnez le **pays** de votre choix et appuyez sur le bouton "▼" pour mettre l'option **Langue télétexte** en surbrillance. Pressez le bouton "◀" ou "▶" pour sélectionner Langue télétexte.

- Appuyez sur la touche “▼” après avoir défini l’option Langue télétexte. L’option **Balayage des chaînes cryptées** sera alors sélectionnée. Vous pouvez définir l’option **Balayage des chaînes cryptées** sur **Oui** si vous souhaitez rechercher les chaînes codées. Ensuite, sélectionnez la langue de télétexte de votre choix.
- Pressez le bouton **OK** sur la télécommande pour continuer et le message suivant s’affichera à l’écran:

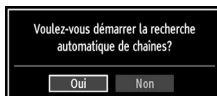

Pour sélectionner l’option “Oui” ou “Non”, placez l’élément en surbrillance en utilisant les boutons “◀” ou “▶”, puis appuyez sur le bouton **OK**.

Ensuite, l’OSD ci-après s’affichera à l’écran et le téléviseur numérique recherchera les diffusions terrestres numériques disponibles.



*Remarque: Vous pouvez appuyez sur la touche “M” pour annuler.*

- Une fois toutes les stations disponibles enregistrées, la liste des chaînes s’affichera à l’écran. Si les chaînes triées vous intéressent, en fonction de la LCN, veuillez sélectionner “Oui”, puis “OK”.



- Appuyez sur le bouton **OK** pour quitter la liste des chaînes et regarder la télé.

## Installation

Appuyez sur la touche “M” de la télécommande et sélectionnez l’option **Installation** à partir de la touche “◀” ou “▶”. Appuyez sur la touche **OK** pour afficher l’écran de menu suivant.



*Sélectionnez l’option Balayage de chaînes automatique en appuyant sur la touche “▼”/“▲” et sur **OK**. Les options de recherche automatique de chaînes s’afficheront. Vous pouvez sélectionner l’option Antenne numérique, Antenne analogique, ou Antenne numérique-analogique en appuyant sur les touches “▼”/“▲” et **OK**.*

### Fonctionnement du menu Recherche automatique de chaînes

**Numérique:** Recherche et enregistre les chaînes DVB.

**Analogique:** Recherche et mémorise les stations analogiques.

**Complet:** Recherche et enregistre à la fois les chaînes analogiques et les chaînes DVB.

- Chaque fois que vous sélectionnez une recherche automatique et appuyez sur la touche **OK**, un écran de confirmation apparaît à l’écran. Pour démarrer le processus d’installation, sélectionnez **Oui**. Pour annuler, sélectionnez **Non** en appuyant sur la touche “◀” ou “▶” et la touche **OK**.
- Après avoir réglé, sélectionné et confirmé la recherche automatique de chaînes, le processus d’installation commencera et la barre de progression commencera à évoluer. Appuyez sur la touche “M” pour annuler le processus. En pareille situation, les chaînes repérées ne sont pas mémorisées.

## Réglage manuel

**ASTUCE:** Cette fonction peut être utilisée pour une entrée de diffusion directe.

- Sélectionnez l'option **Recherche manuelle de chaînes** à partir du menu d'installation à l'aide des boutons "▼"/"▲" et **OK**. L'écran d'options de recherche manuelle s'affichera.
- Sélectionnez l'option **Type de Recherche** de votre choix à l'aide de la touche "◀" ou "▶". Les options de recherche manuelle changeront en conséquence. Appuyez sur la touche "▼"/"▲" pour mettre un élément en surbrillance, et appuyez sur la touche "◀" ou "▶" pour régler une option. Vous pouvez appuyer sur la touche "**M**" pour annuler.

### Recherche manuelle numérique

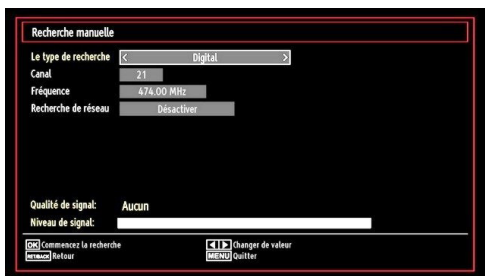

Au cours de la recherche manuelle des chaînes, le numéro du multiplex ou de la fréquence est entré manuellement et seul ce multiplex ou fréquence est recherché pour les chaînes. Après avoir sélectionné l'option **Numérique** comme type de recherche, vous pouvez saisir le numéro multiplex à l'aide des touches numériques et appuyer sur le bouton **OK** pour lancer la recherche.

### Recherche manuelle analogique

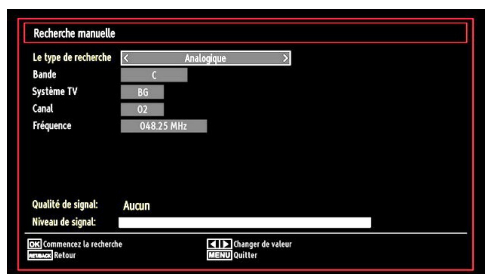

Après avoir sélectionné l'option Analogique comme type de recherche, vous pouvez utiliser la touche "▼"/"▲" pour mettre un élément en surbrillance, et appuyer sur la touche "◀" ou "▶" pour régler une option.

Entrez le numéro ou la fréquence de la chaîne à l'aide des touches numériques. Vous pouvez maintenant appuyer sur le bouton **OK** pour commencer la

recherche. Une fois le multiplex repéré, toute nouvelle chaîne ne figurant pas sur la liste sera mémorisée.

### Réglage fin (analogique)

- Sélectionnez l'option **Réglage fin analogique** à partir du menu d'installation à l'aide des boutons "◀" ou "▶" et **OK**. L'écran de réglage fin s'affichera. La fonction de réglage fin analogique ne sera pas disponible en cas d'absence de chaînes analogiques, de chaînes numériques et de sources externes mémorisées.
- Appuyez sur la touche **OK** pour continuer. Utilisez le bouton "◀" ou "▶" pour régler l'option Réglage fin. À la fin, appuyez à nouveau sur le bouton **OK**.

### Première installation

Sélectionnez la ligne Première installation et appuyez sur le bouton **OK**. Saisissez le code PIN que vous avez créé pendant la première installation. Une fois le code PIN approprié saisi, le processus d'installation commence immédiatement.

Reportez-vous à la section "Première installation" au début du mode d'emploi pour de plus amples informations relatives au processus.

### Effacer la liste des chaînes (\*)

(\*) Ce réglage est visible uniquement lorsque l'option de pays est réglée sur Danemark, Suède, Norvège ou Finlande.

Utilisez cette option pour effacer les chaînes mémorisées. Appuyez sur la touche "▼" ou "▲" pour sélectionner l'option Effacer la liste des chaînes, puis appuyez sur **OK**. L'OSD suivant s'affichera à l'écran

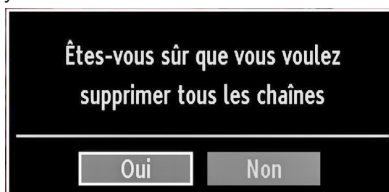

Appuyez sur la touche **OK** pour sélectionner. Sélectionnez "Oui" en appuyant sur la touche "◀" ou "▶" et appuyez sur **OK** pour supprimer toutes les chaînes.

### Gestion des chaînes : Liste des chaînes

Le téléviseur trie toutes les stations mémorisées dans la liste des chaînes. Vous pouvez modifier cette liste de chaînes, configurer les favoris ou les stations actives à inclure dans la liste en utilisant les options Liste de chaînes.

- Pressez le bouton "**M**" pour afficher le menu Principal. Sélectionnez la rubrique Liste des chaînes en utilisant le bouton "◀" ou "▶". Appuyez sur **OK** pour afficher le contenu du menu.



Sélectionnez l'option **Modifier la liste des chaînes** pour gérer toutes les chaînes mémorisées. Utilisez les boutons «◀» ou «▶» et **OK** pour sélectionner l'option Modifier la liste des chaînes.

## Fonctionnement de la liste des chaînes

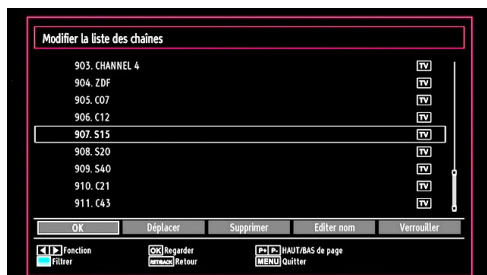

- Appuyez sur le bouton «▼» ou «▲» pour sélectionner la chaîne à utiliser. Appuyez sur les touches «◀» ou «▶» pour sélectionner une fonction dans le menu Tableau des programmes.
- Utilisez les touches **P+/P-** pour faire défiler les pages.
- Appuyez sur la touche **BLEUE** pour afficher les options de filtrage.
- Appuyez sur la touche «**M**» pour quitter.

## Déplacer une chaîne

- Commencez par sélectionner la chaîne souhaitée. Sélectionnez l'option Déplacer dans la liste de chaînes et appuyez sur le bouton **OK**.
- L'écran Modifier numéro s'affichera. Saisissez le numéro de chaîne souhaité à l'aide des touches numériques de la télécommande. S'il existe une chaîne précédemment mémorisée à ce numéro, un écran d'avertissement s'affichera. Sélectionnez Oui si vous voulez déplacer la chaîne et appuyez sur **OK**.
- Appuyez sur la touche **OK** pour continuer. La chaîne sélectionnée est à présent déplacée.

## Supprimer une chaîne

*Vous pouvez appuyer sur le bouton **VERT** pour sélectionner/désélectionner toutes les chaînes; appuyer sur le bouton **JAUNE** pour sélectionner/désélectionner une seule chaîne.*

- Sélectionnez la chaîne à supprimer et sélectionnez l'option **Supprimer**. Appuyez sur la touche **OK** pour continuer.

- Un écran d'avertissement apparaîtra. Sélectionnez **OUI** pour supprimer, ou **NON** pour annuler la sélection. Appuyez sur la touche **OK** pour continuer.

## Renommer une chaîne

- Choisissez la chaîne à renommer et sélectionnez l'option **Modifier Nom**. Appuyez sur la touche **OK** pour continuer.
- Le fait d'appuyer sur le bouton «◀» ou «▶» déplace vers le caractère précédent ou suivant. En appuyant sur les touches «▼» ou «▲», vous changez le caractère en surbrillance : par exemple, le « b » devient un « a » «▼» ou un « c » «▲». Le fait d'appuyer sur les touches numériques «0...9» remplace un à un le caractère sélectionné par ceux imprimés au-dessus du bouton, à mesure que la touche est appuyée.
- Une fois terminé, appuyez sur le bouton **OK** pour mémoriser. Appuyez sur «**M**» pour annuler.

## Verrouiller une chaîne

*Vous pouvez appuyer sur le bouton **VERT** pour sélectionner/désélectionner toutes les chaînes; appuyer sur le bouton **JAUNE** pour sélectionner/désélectionner une seule chaîne.*

- Sélectionnez la chaîne à verrouiller et choisissez l'option **Verrouiller**. Appuyez sur la touche **OK** pour continuer.
- Vous serez invité à saisir le code de contrôle parental. Le code PIN que vous avez précédemment défini au cours de la première installation. Saisissez le code PIN.



- Appuyez sur le bouton **OK** une fois la chaîne souhaitée mise en surbrillance afin de verrouiller/déverrouiller la chaîne. Le symbole de verrouillage s'affichera tout près de la chaîne sélectionnée.



## Gestion des chaînes : Favoris

Vous pouvez créer une liste de programmes favoris.

- Pressez le bouton “**M**” pour afficher le menu Principal. Sélectionnez la rubrique Liste des chaînes en utilisant le bouton “◀” ou “▶”. Appuyez sur **OK** pour afficher le contenu du menu.
- Sélectionnez l’option **Favoris** pour gérer la liste des favoris. Utilisez les boutons “▼”/“▲” et **OK** pour sélectionner l’option **Favoris**.
- Vous pouvez définir plusieurs chaînes comme favorites de façon à ne naviguer que parmi ces dernières.



- Sélectionnez une chaîne à l’aide de la touche “▼” ou “▲”. Appuyez sur la touche **OK** pour ajouter la chaîne sélectionnée à la liste des favoris. Appuyez à nouveau sur la touche **OK** pour supprimer.

### Fonctions des boutons

- **OK**: Ajoute/supprime une station.
- **JAUNE**: Sélectionne/désélectionne une chaîne.
- **VERT**: Sélectionne/désélectionne toutes les chaînes.
- **BLEU**: Affiche les options de filtrage.

## Gestion des chaînes : Trier une liste de chaînes

Vous pouvez sélectionner les émissions à inclure dans la liste des chaînes. Pour afficher les types de diffusions spécifiques, vous devez utiliser l’option Liste de chaîne active.

Sélectionnez Liste de chaînes actives à partir du menu Liste de chaînes en utilisant le bouton “◀” ou “▶”. Appuyez sur la touche **OK** pour continuer.



Vous pouvez sélectionner un type de diffusion à partir de la liste en utilisant les boutons “▼”/“▲” et **OK**.

## Information à l’écran

Vous pouvez appuyer sur le bouton “**INFO**” pour afficher les informations à l’écran. Les détails de la station et du programme en cours seront affichés dans le bandeau d’informations.



Le bandeau d’informations donne des informations sur la chaîne sélectionnée ainsi que sur les programmes de cette dernière. Le nom de la chaîne s’affiche, avec le numéro qui l’accompagne. *Astuce: Toutes les chaînes ne diffusent pas les données liées au programme. Si le nom et l’heure ne sont pas disponibles, le bandeau d’informations affiche une page vierge.*

Si la chaîne sélectionnée est verrouillée, vous devez saisir le bon mot de passe numérique à 4 chiffres pour voir la chaîne (Si vous avez oublié le code PIN choisi lors de la première installation, utilisez le code 4725.). “**Saisir code PIN**” s’affiche à l’écran dans ce cas:

## Lecture de medias via navigateur média

Si la clé USB n’est pas reconnue après mise hors tension / sous tension ou après une première installation, débranchez la clé USB et éteignez/rallumez le téléviseur. Branchez à nouveau l’appareil.

Pour afficher la fenêtre du navigateur média, appuyez sur la touche “**M**” de la télécommande et sélectionnez Navigateur média en appuyant sur le bouton “◀” ou “▶”. Appuyez sur la touche **OK** pour continuer. Les options du menu Navigateur média s’affiche.

**De même, lorsque vous branchez un périphérique USB, l’écran du navigateur média s’affiche automatiquement:**

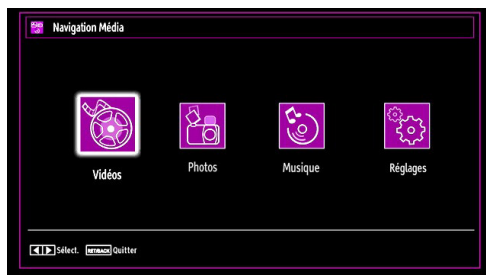

Vous pouvez lire des fichiers de musique, d’image et de vidéo à partir de la carte mémoire USB connectée. Utilisez le bouton “◀” ou “▶” pour sélectionner les options Vidéos, Photos, Musiques ou Réglages.

## Affichage de vidéo via USB



Lorsque vous sélectionnez Vidéos à partir des options principales, les fichiers vidéos disponibles seront filtrés et présentés à l'écran. Vous pouvez utiliser le bouton "▼" ou "▲" pour sélectionner un fichier vidéo et appuyer sur le bouton **OK** pour lire une vidéo. Si vous sélectionnez un fichier de sous-titre et appuyez sur le bouton **OK**, vous pouvez sélectionner ou désélectionner ce fichier de sous-titre.

**Sauter (Touches numériques):** le téléviseur sélectionnera les fichiers en commençant par celui portant la lettre que vous avez saisie grâce aux touches numériques de la télécommande.

**Lire ceci (Touche OK) :** lit le fichier sélectionné.

**Lecture (Touche verte) :** lit tous les fichiers multimédia à commencer par celui qui a été sélectionné.

**Lang (Aperçu Lecture) :** affiche le fichier sélectionné dans un petit écran d'aperçu.

**INFO :** change les options de filtre.

**FAV :** trie les fichiers par nom.

Le menu suivant s'affichera pendant la lecture d'un fichier vidéo:

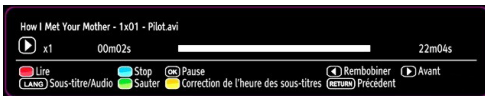

**Lecture (Bouton Rouge):** Démarre la lecture vidéo.

**Stop (Bouton Bleu):** Arrête la lecture vidéo.

**Pause (Bouton OK):** Suspend la lecture vidéo.

**Rembobiner (touche ◀):** Revient en arrière.

**Avancer (touche ▶):** Avance.

**Sous-titre/Audio (Bouton LANG.):** Règle le sous-titre/Audio.

**Jaune:** Ouvre le menu de correction de l'heure du sous-titre

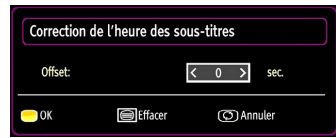

Appuyez sur la touche **RETURN** pour revenir au menu précédent.

## Affichage de photos via USB

Lorsque vous sélectionnez Photos à partir des options principales, les fichiers d'image disponibles seront filtrés et présentés à l'écran.

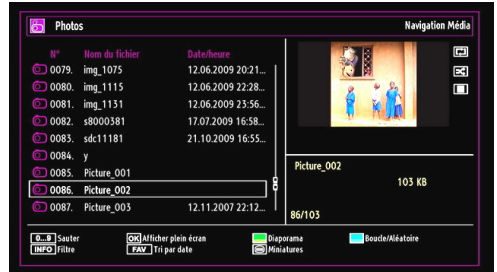

**Sauter (Touches numériques):** saute le fichier sélectionné en utilisant les touches numériques.

**OK :** affiche l'image sélectionnée en plein écran.

**Diaporama (touche verte):** Démarre le diaporama en utilisant toutes les images.

**Boucle/Lecture aléatoire (touche Bleue):** Appuyez une fois pour activer l'option Boucle. Appuyez à nouveau pour activer les options Boucle et Aléatoire. Appuyez une nouvelle fois pour activer uniquement la lecture aléatoire. Appuyez encore pour désactiver tout. Vous pouvez suivre les fonctions désactivées avec le changement d'icônes.

**FAV :** Trie les fichiers par date.

**TEXT :** Affiche les images en mode Miniatures.

**INFO :** Change les options de filtrage.

### Options de diaporama



**Pause (Bouton Jaune) :** Met le diaporama en pause.

**Continuer (Touche verte) :** Poursuit la lecture du diaporama.

**Zoom (Bouton Rouge) :** Agrandit l'image.

**Remarque:** si une image est agrandie/affichée en plein écran, il vous sera impossible de la parcourir avec les boutons Haut/Bas/Gauche/Droite.



**Précédent/Suivant (Boutons Gauche/Droit)**: Passe au fichier du diaporama précédent ou suivant.

**Pivoter (Boutons Suivant/Précédent)**: Pivote l'image à l'aide des touches directionnelles Haut/Bas.

**Boucle/Lecture aléatoire (touche Bleue)**: Appuyez une fois pour désactiver la boucle. Appuyez à nouveau pour désactiver les options Boucle et Lecture aléatoire. Appuyez à nouveau pour activer uniquement la lecture aléatoire. Appuyez encore pour activer tout. Vous pouvez suivre les fonctions désactivées avec le changement d'icônes.

**RETURN**: Retour à la liste des fichiers.

**INFO**: Affiche l'écran d'aide.

### Afficher la musique via USB

Lorsque vous sélectionnez Musique à partir des options principales, les fichiers audio disponibles seront filtrés et présentés à l'écran.



**0..9 (Touches numériques)**: le téléviseur sélectionnera les fichiers en commençant par celui portant la lettre que vous avez saisie grâce aux touches numériques de la télécommande.

**Lire ceci ( Touche OK )**: Lit le fichier sélectionné.

**Lecture ( Touche verte )**: Lit tous les fichiers à commencer par le fichier sélectionné.

**Stop (Bouton Rouge)**: Arrête la lecture du disque.

**Pause (Bouton Jaune)**: Pause la lecture sélectionnée.

**Précédent/Suivant (Boutons Gauche/Droit)**: Passe à la lecture du fichier précédent ou suivant.

**FAV**: Tri les fichiers par Titre, artiste, ou album.

**Remarque**: Si le style d'affichage est défini sur Dossier dans les réglages du navigateur multimédia, le dossier Musique sera affiché comme trié et vous n'aurez plus besoin de trier les fichiers en appuyant sur la touche FAV.

**INFO**: Change les options de filtrage.

**Boucle/Lecture aléatoire (touche Bleue)**: Appuyez une fois pour désactiver la boucle. Appuyez à nouveau pour désactiver les options Boucle et Aléatoire. Appuyez une nouvelle fois pour activer uniquement

la lecture aléatoire. Appuyez encore pour activer tout. Vous pouvez suivre les fonctions désactivées avec le changement d'icônes.

### Réglages du navigateur média



Vous pouvez régler les préférences de votre navigateur média grâce à la boîte de dialogue Réglages. Appuyez sur “▼” ou sur le bouton “▲” pour mettre une option en surbrillance, puis utilisez “◀” ou “▶” pour effectuer le réglage.

**Afficher le style**: Règle le mode de navigation par défaut.

**Intervalle de diaporama**: Définit l'intervalle de temps du diaporama.

**Afficher le sous-titre**: Règle la préférence d'activation du sous-titre.

**Langue de sous-titrage**: Règle la langue de sous-titre prise en charge.

**Position du sous-titre**: Définit la position du sous-titre en tant que haut ou bas.

**Taille de police du sous-titre**: Définit la taille de police du sous-titre (max.54pt).

### Changement de la taille d'une image : Formats d'image

- Vous pouvez modifier le format de l'image (la taille de l'image) du téléviseur pour afficher l'image dans des modes zoom différents.
- Appuyez sans interruption sur le bouton “SCREEN” pour modifier la taille de l'image. Les modes zoom disponibles sont listés ci-dessous.

### Automatique

Lorsque l'option AUTO est sélectionnée, le format d'écran est ajusté grâce aux informations fournies par la source sélectionnée (si disponible)

Le format affiché en mode AUTO est complètement indépendant des informations WSS qui pourraient être incluses dans le signal de diffusion ou dans le signal en provenance d'un appareil externe.

**Remarque**: Seul le mode automatique sera disponible en sources HDMI, YPbPr et DTV.

## 16:9

Ceci étend uniformément les côtés gauche et droit d'une image normale (format d'image 4 :3) pour remplir l'écran de TV large.

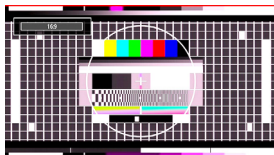

- Pour les images de format 16 :9 qui ont été pressées en une image normale (format d'image 4 :3), utilisez le mode **16:9** pour restaurer l'image à sa forme originale.

## Sous-titre

Ce mode agrandit l'image (format d'image 16:9) avec les sous-titres en plein écran.



**Remarque:** Vous pouvez passer à l'option *Ecran Haut ou Bas* en appuyant sur les touches "▼" / "▲" tandis que *Zoom d'images* est sélectionné ainsi qu'il suit: *Panoramique, Zoom 14:9, Cinéma ou Sous-titres*.

## 14:9

Ce mode agrandit l'image (format d'image 14:9) vers les limites supérieure et inférieure de l'écran.

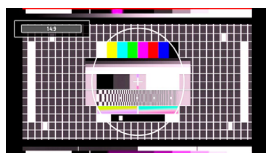

## Zoom 14:9

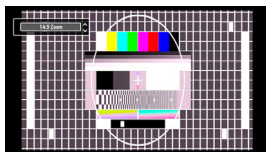

Cette option augmente le zoom de l'image 14:9.

## 4:3

Utilisez ce mode pour visualiser une image normale (format d'image 4:3) puisqu'il s'agit ici de sa taille originale.

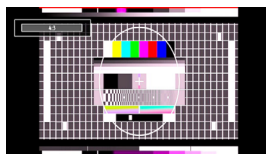

## Panoramique

Ceci étend les côtés gauche et droit d'une image normale (format d'image 4 :3) pour remplir l'écran, sans que l'image apparaisse dénatuée.

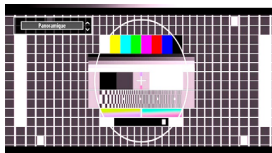

La partie supérieure et la partie inférieure de l'image sont légèrement coupées.

## Cinéma

Ce mode agrandit l'image (format d'image 16:9) pour en faire un plein écran.

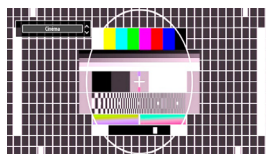

## Configuration des réglages d'image

Vous pouvez utiliser différentes configurations de paramètres d'image dans les détails.

Appuyez sur la touche "M" et sélectionnez l'icône Image grâce à la touche "◀" ou "▶". Appuyez sur **OK** pour afficher le menu Paramètres d'image.

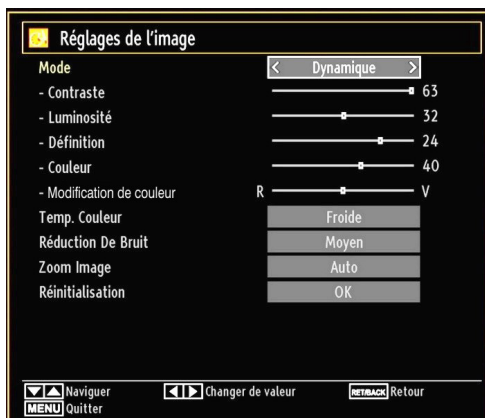

## Fonctionnement des éléments du menu

### Réglages d'image

- Appuyez sur le bouton “▼” ou “▲” pour sélectionner un élément du menu.
- Utilisez le bouton “◀” ou “▶” pour sélectionner une rubrique.
- Appuyez sur la touche “M” pour quitter.

### Éléments du menu Réglages d'image

**Mode:** Pour vos besoins de visualisation, vous pouvez régler l'option de Mode y afférente. Le mode Image peut être réglé sur l'une de ces options: **Cinéma, Jeu, Dynamique** et **Naturel**.

**Contraste:** Règle les valeurs de l'éclairage et de l'obscurité de l'écran.

**Luminosité:** Règle la valeur de luminosité de l'écran.

**Définition:** Définit la valeur de netteté des objets affichés à l'écran.

**Couleur:** Règle la valeur de la couleur, règle les couleurs.

**Changer de couleur:** Règle le ton de la couleur désirée.

**Température de couleur:** Règle le ton de la couleur désirée.

*Le paramétrage sur l'option **Froid** donne aux couleurs blanches une accentuation légèrement bleue.*

*Pour des couleurs normales, sélectionnez l'option **Normal**.*

*Un réglage sur l'option **Chaud** donne aux couleurs un accent légèrement rouge.*

**Réduction du bruit:** Si le signal de diffusion est faible et que l'image est bruyante, utilisez le réglage de **Réduction de bruit** pour réduire l'intensité du bruit. Le mode Réduction de bruit peut être réglé sur l'une de ces options: **Faible, Moyen, Haut** ou **Désactivé**.

**Mode jeu:** Lorsque le mode Jeu est réglé sur **Activé**, les réglages du mode jeu, qui sont optimisés pour une meilleure qualité vidéo, seront chargés.

*Remarque: Quand le mode Jeu est activé, certains éléments du menu Réglage de l'image ne seront pas disponibles pour être affichés.*

**Zoom Image:** Cette option définit la taille de l'image sur **Auto, 16:9, Sous-titre, 14:9, 14:9 Zoom, 4:3, Panoramique** ou **Cinéma**.

**Réinitialisation:** Réinitialise les paramètres d'image aux valeurs par défaut.

*En mode VGA (PC), certains éléments du menu Image seront indisponibles. Au contraire, les paramètres du mode VGA seront ajoutés aux paramètres Image en mode PC.*

## Réglages de l'image du PC

Pour ajuster les éléments de l'image du PC, procédez comme suit:

Appuyez sur la touche “◀” ou “▶” pour sélectionner l'icône Image. Le menu image apparaît à l'écran.

Les paramètres de **Contraste, Luminosité, Couleur, Temp. Couleur et Image Zoom** contenus dans ce menu sont identiques aux réglages définis dans le menu Image TV sous “Système de menu principal”.

*Les paramètres **Son, Réglages** et **Source** sont identiques aux paramètres expliqués dans le système de menu principal.*

**Position du PC:** Sélectionnez cette option pour afficher les éléments du menu Position du PC.

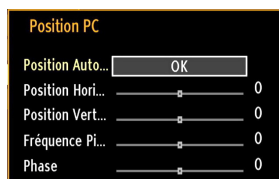

**Position automatique:** Optimise automatiquement l'affichage. Appuyez sur **OK** pour optimiser.

**Position H:** Cette rubrique change l'image horizontalement vers le côté droit ou gauche de l'écran.

**Position V:** Cet élément déplace l'image verticalement vers le haut ou le bas de l'écran.

**Fréquence pilote:** Les réglages de la fréquence pilote corrigent les interférences qui apparaissent comme des lignes verticales dans l'image pour des présentations telles que les feuilles de calcul, les paragraphes ou les textes dans des polices plus petites.

**Phase:** Selon la résolution et la fréquence de balayage que vous saisissez pour le téléviseur, vous pouvez voir une image voilée ou bruitée à l'écran. Dans un tel cas vous pouvez utiliser cet élément pour obtenir une image claire par essais et erreurs.

## Configuration des réglages sonores

Les paramètres sonores peuvent être configurés en fonction de vos préférences personnelles.

Appuyez sur le bouton “M” et sélectionnez la deuxième icône en utilisant le bouton “◀” ou “▶”. Appuyez sur OK pour afficher le menu Paramètres du son.



### Fonctionnement des éléments du menu Réglages sonores

- Appuyez sur le bouton “▼” ou “▲” pour sélectionner un élément du menu.
- Utilisez le bouton “◀” ou “▶” pour sélectionner une rubrique.
- Appuyez sur la touche “M” pour quitter.

### Éléments du menu Réglages sonores

**Volume:** Ajuste le niveau du volume.

**Égaliseur:** Appuyez sur les touches OK pour afficher le sous-menu Égaliseur.



Dans le menu égaliseur, le préréglage peut être changé pour **Musique**, **Film**, **Voix**, **Plat**, **Classique** et **Utilisateur**. Appuyez sur la touche “M” pour retourner au menu précédent.

**Remarque:** Les réglages du menu *Egaliseur* (Equalizer) ne peuvent être modifiés manuellement

que lorsque le **mode Egaliseur** se trouve à **Utilisateur**.

**Balance:** Ce paramètre s'utilise pour accentuer la balance des haut-parleurs gauche ou droit.

**Casque d'écoute:** Règle le volume du casque.

**AVL:** La fonction de limitation automatique de volume AVL règle le son dans le but d'obtenir un niveau de sortie fixe entre les programmes (par exemple, le niveau de volume des publicités tend à être plus élevé que celui des programmes).

**Basse dynamique:** La basse dynamique est utilisée pour augmenter l'effet de la basse du téléviseur.

**Sortie Digitale:** Règle le type de sortie audio numérique.

## Configuration des paramètres de votre téléviseur

Les paramètres détaillés peuvent être configurés en fonction de vos préférences personnelles.

Appuyez sur la touche “M” et sélectionnez l'icône Paramètres à l'aide de la touche “◀” ou “▶”. Appuyez sur la touche OK pour afficher le menu.



### Fonctionnement des éléments du menu Réglages

- Appuyez sur le bouton “▼” ou “▲” pour sélectionner un élément du menu.
- Appuyez sur le bouton OK pour sélectionner une option.
- Appuyez sur la touche “M” pour quitter.

### Éléments du menu Réglage

**Accès conditionnel:** Contrôle les modules d'accès conditionnel lorsqu'ils sont disponibles.

**Langue:** Configure les paramètres linguistiques.

**Parental:** Configure les réglages parentaux.

**Minuteries:** Règles les minuteries des programmes sélectionnés.

**Date/Heure:** Sélectionne la date et l'heure.

**Sources:** Active ou désactive les options sources sélectionnées.

**Autres réglages:** Affiche les autres options de réglage du téléviseur.

## Utilisation du module d'accès conditionnel

**IMPORTANT: Insérez ou effacez le module CI uniquement lorsque le téléviseur est ETEINT.**

- Afin de regarder certaines chaînes numériques, il peut s'avérer nécessaire d'avoir un module d'accès conditionnel (CAM). Ce module doit être inséré dans la fente CI de votre téléviseur.
- Vous obtiendrez le module d'accès conditionnel CAM et la carte de visualisation en vous abonnant à une société de chaîne payante, puis insérez ces derniers dans la TV en utilisant la procédure suivante.
- Insérez le module CAM puis la carte dans la fente située dans le couvercle du terminal à l'arrière du téléviseur.
- Le CAM doit être correctement inséré; il est impossible de l'insérer entièrement s'il est inversé. Vous pouvez endommager le CAM ou le terminal TV si le premier est inséré avec une certaine pression.

Branchez le téléviseur à la prise de courant, allumez-la et attendez un moment jusqu'à ce que la carte soit activée.

- Lorsqu'aucun module n'est inséré, le message "**Aucun module d'interface commun détecté**" apparaît à l'écran.
- Consultez le manuel d'instructions du module pour plus d'informations sur les réglages.

### Affichage du menu Accès conditionnel (\*)

(\*) Ces réglages de menu peuvent varier en fonction du prestataire de services.

Appuyez sur le bouton "**M**" et sélectionnez la deuxième icône en utilisant le bouton "◀" ou "▶". Appuyez sur **OK** pour afficher le menu Paramètres. Utilisez le bouton "▼" ou "▲" pour sélectionner **Accès Conditionnel** et appuyez sur **OK** pour afficher les éléments du menu.

## Configuration des préférences linguistiques

Vous pouvez faire fonctionner les paramètres linguistiques du téléviseur grâce à ce menu.

Appuyez sur le bouton "**M**" et sélectionnez la deuxième icône en utilisant le bouton "◀" ou "▶". Appuyez sur **OK** pour afficher le menu Paramètres. Utilisez "◀" ou "▶" pour sélectionner **Langue** et appuyez sur la touche **OK** pour continuer:

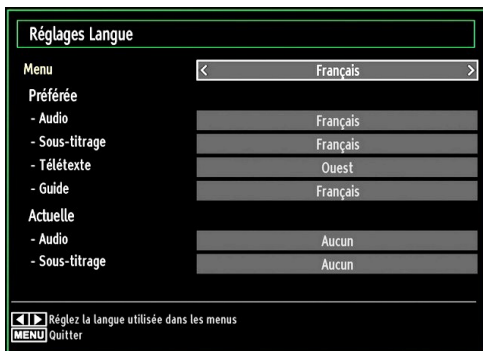

Utilisez le bouton "▼" ou "▲" pour sélectionner une rubrique. Les modifications sont mémorisées automatiquement.

**Menu:** affiche la langue du système.

### Préfééré

Ces réglages seront utilisés s'ils sont disponibles. Sinon, les réglages courants seront utilisés.

- **Audio:** Sélectionne la langue audio préférée.
- **Sous-titre:** Règle la langue de sous-titre. La langue choisie sera vue dans les sous-titres.
- **Télétexte:** Règle la langue du télétexte.
- **Guide:** Définit la langue de guide préférée.

### En cours (\*)

(\*) Ces réglages ne peuvent être modifiés que si le diffuseur les prend en charge. Dans le cas contraire, ils ne seront pas disponibles pour être modifiés.

**Audio:** Change la langue audio de la chaîne en cours.

- **Sous-titre:** Règle la langue de sous-titre de la chaîne en cours.

*Remarque: Si l'option de Pays est réglée sur une des options Danemark, Suède, Norvège ou Finlande, Le Menu des réglages de langue fonctionnera comme ci-dessous :*

## Paramètres de Langue

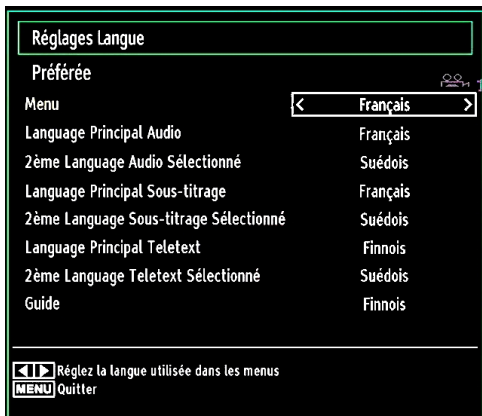

Dans le Menu Configuration, mettez en surbrillance la rubrique Paramètres de langue en appuyant sur les boutons "▼" ou "▲". Appuyez sur OK et le sous-menu « Définition de la Langue » sera affiché sur l'écran.

Pour utiliser la recherche en mode de veille, veuillez vous assurer d'avoir activé cette option en sélectionnant Activé.

Remarques:

- La langue de système détermine la langue des menus sur écran.
- Langue Audio est utilisée pour sélectionner la bande de son des chaînes.
- Les réglages initiaux constituent la première priorité lorsque de nombreux choix sont disponibles. Lorsque les premières options sont disponibles, les réglages secondaires sont relégués au second plan.

## Contrôle parental

*Pour éviter que certains programmes soient regardés, des chaînes et des menus peuvent être verrouillés grâce au système de contrôle parental.*

*Cette fonction active, désactive le système de protection de menu et permet le changement du mot de passe.*

Appuyez sur le bouton "M" et sélectionnez la deuxième icône en utilisant le bouton "◀" ou "▶". Appuyez sur OK pour afficher le menu Paramètres. Utilisez le bouton "▼" ou "▲" pour sélectionner **Parental** et appuyez sur OK pour continuer:

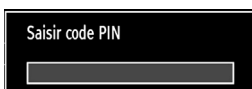

Pour afficher les options du menu de verrouillage, saisissez le code PIN. Par défaut, ce code est réglé en usine à **4725**. Une fois le code approprié saisi, le menu Réglage parental s'affichera:



## Fonctionnement du menu Réglage parental

- Sélectionnez une rubrique en utilisant le bouton "▼" ou "▲".
- Utilisez le bouton "◀" ou "▶" pour sélectionner une rubrique.
- Appuyez sur la touche **OK** pour afficher plus options.

**Verrouillage Menu:** L'option Verrouillage Menu active ou désactive l'accès au menu. Vous pouvez désactiver l'accès au menu d'installation ou tout le système de menu.

**Verrouillage Maturité:** Après installation, cette option recherche l'information relative aux émissions parentales et si ce niveau parental a été inactivé, l'accès à la diffusion n'est pas activé. La valeur par défaut est définie sur 18 ans.

**Verrouillage parental:** Lorsque l'option Verrouillage Parental est sélectionnée, le téléviseur peut uniquement être contrôlé à l'aide de la télécommande. Dans ce cas, les boutons du panneau de contrôle ne fonctionneront pas, en dehors du bouton Veille/Arrêt/Marche. Lorsque le verrouillage enfants est activé, vous pouvez faire passer le téléviseur en mode Veille en appuyant sur le bouton Veille/Arrêt/Marche. Pour allumer le téléviseur à nouveau, il vous faut utiliser la télécommande. Ainsi, si l'un de ces boutons est pressé, **Verrouillage parental activé** s'affiche à l'écran lorsque la fenêtre de menu n'est pas visible.

**Paramétrage du code PIN:** Définit un nouveau code PIN. Utilisez les boutons numériques pour saisir un nouveau mot de passe. Vous aurez à saisir votre nouveau mot de passe pour une deuxième fois afin de le confirmer.

**IMPORTANT:** Le code PIN d'usine par défaut est **4725**. Si vous le modifiez, assurez-vous de le noter et de le conserver en lieu sûr.



## Minuteries

Pour afficher le menu *Minuteries*, appuyez sur la touche **"M"** et sélectionnez l'icône *Liste des chaînes* grâce à la touche **"◀"** ou **"▶"**. Appuyez sur le bouton **OK** pour afficher le menu *Liste des chaînes*. Utilisez le bouton **"▼"** ou **"▲"** pour sélectionner l'option *Minuteries* et appuyez sur **OK** pour continuer:

### Réglage de la minuterie sommeil

Ce réglage sert à paramétrer le téléviseur de sorte qu'il s'éteigne après un certain temps.

- Sélectionnez l'option *Minuterie Sommeil* à l'aide du bouton **"▼"** ou **"▲"**.
- Utilisez le bouton **"◀"** ou **"▶"** pour régler. Le minuteur peut être programmé entre **Désactivé** et **2,00** heures (120 minutes) par intervalle de 30 minutes.

### Réglages des minuteries de programmes

Vous pouvez régler les minuteries de programme pour un programme précis à l'aide de cette option.

Appuyez sur le bouton **"▼"** pour régler les minuteries sur un événement. Les boutons de fonction de la minuterie du programme TV apparaîtront à l'écran.

### Ajout d'une minuterie

- Pour ajouter un minuteur, pressez le bouton **JAUNE** sur la télécommande. Le menu suivant apparaît à l'écran:

**Chaîne:** Change le type de réseau grâce à **"◀"** ou **"▶"**.

**Type de minuterie:** Ce fonction n'est pas disponible pour réglage.

**Date:** Saisissez une date en appuyant sur les touches numériques.

**Démarrage:** Saisissez une heure de démarrage en appuyant sur les touches numériques.

**Fin:** Saisissez une heure de fin en appuyant sur les touches numériques.

**Durée:** Affiche la durée entre l'heure de démarrage et l'heure de fin.

**Répétition:** Règle une minuterie suivant les options ci-après : Une fois, Quotidien, ou Hebdomadaire. Utilisez le bouton **"◀"** ou **"▶"** pour sélectionner une option.

- Appuyez sur le bouton **VERT** pour mémoriser la minuterie. Appuyez sur la touche **ROUGE** pour annuler.

**Changement/Effacer:** Règle les paramètres parentaux sur les minuteries.

### Modification d'une minuterie

- Sélectionnez la minuterie à modifier en appuyant sur le bouton **"▼"** ou **"▲"**.

- Appuyez sur la touche **VERTE**. L'écran *Modifier minuterie* s'affichera.

- Une fois la modification terminée, appuyez sur le bouton **VERT** pour mémoriser. Vous pouvez appuyez sur la touche **"M"** pour annuler.

### Suppression d'une minuterie

- Sélectionnez la minuterie à supprimer en appuyant sur le bouton **"▼"** ou **"▲"**.
- Appuyez sur le bouton **ROUGE**.
- Sélectionnez **OUI** en utilisant les boutons **"◀"** ou **"▶"** pour supprimer la minuterie. Sélectionnez **NON** pour annuler.

## Configurer le réglage Date/Heure

Sélectionnez l'option **Date/Heure** dans le menu *Réglages* pour configurer l'option *Réglage date / heure* Pressez le bouton **OK**.



- Utilisez le bouton **"▼"** ou **"▲"** pour sélectionner **Date/Heure**.

Les options *Date*, *Heure*, *Mode de réglage heure* et *Fuseau horaire* seront disponibles.

Utilisez la touche **"▲"** ou **"▼"** pour mettre le mode *Paramètre heure* en surbrillance. Le mode *Paramètre heure* est défini à l'aide de la touche **"◀"** ou **"▶"**. Il peut être paramétré sur **AUTO** ou **MANUEL**.

Lorsque **AUTO** est sélectionné, les options *Heure* et *Fuseau horaire* ne seront pas disponibles pour être réglées. Si l'option **MANUELLE** est sélectionnée, le fuseau horaire peut en pâtir.

- En appuyant sur le bouton **"▲"** ou **"▼"**, vous sélectionnez l'option « *Fuseau horaire* ».

Utilisez les boutons **"◀"** ou **"▶"** pour changer le fuseau horaire entre **GMT-12** et **GMT+12**. L'heure qui s'affiche au-dessus de la liste de menu changera selon le fuseau horaire sélectionné.

- Les modifications sont mémorisées automatiquement. Appuyez sur **"M"** pour quitter.

## Configuration des paramètres source

Vous pouvez activer ou désactiver les options source sélectionnées. Le téléviseur ne basculera pas vers les options de source désactivées quand vous appuyez sur le bouton "SOURCE".

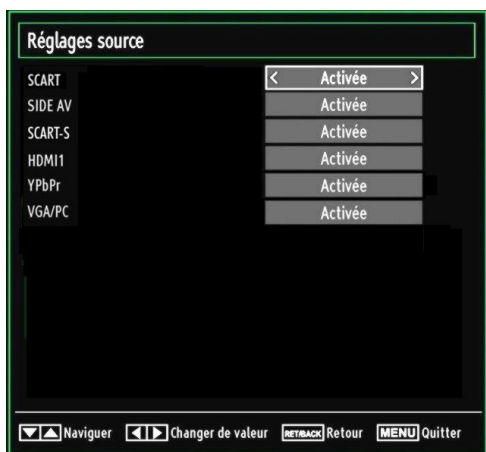

- Sélectionnez **Sources** dans le menu Réglages et appuyez sur le bouton **OK**.
- Pressez le bouton "▼" ou "▲" pour sélectionner une source.
- Utilisez le bouton "◀" ou "▶" pour activer ou désactiver une source sélectionnée. Les modifications sont mémorisées automatiquement.

**Remarque:** Vous pouvez recourir au mode YPbPr uniquement lorsque vous raccordez un appareil doté d'une sortie YPbPr à travers l'entrée PC avec le câble YPbPr pour PC.

## Configuration des autres réglages

Pour afficher les préférences de configuration générale, sélectionnez **Autres réglages** dans le menu Réglages et appuyez sur le bouton **OK**.

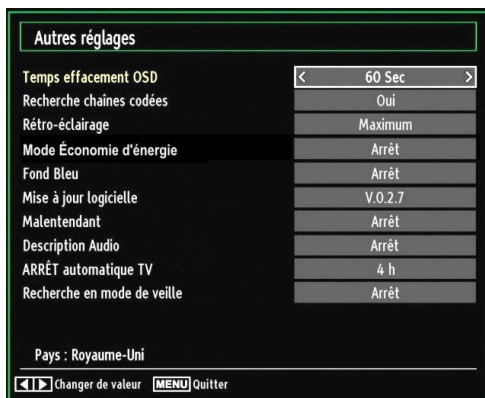

### Fonctionnement

- Appuyez sur le bouton "▼" ou "▲" pour sélectionner une option.
- Utilisez le bouton "◀" ou "▶" pour sélectionner une option.
- Appuyez sur **OK** pour afficher un sous-menu.

**Temporisation du menu:** Change la durée de temporisation des écrans de menu.

**Balayage des chaînes cryptées:** Lorsque ce paramètre est activé, le processus de recherche localisera également les chaînes cryptées. Si le réglage est paramétré sur **Désactivé**, les chaînes cryptées ne seront pas localisées en recherche automatique ou manuelle.

**Rétroéclairage:** Cette option contrôle le niveau de rétroéclairage qui peut être défini sur les modes Maximum, Minimum, Moyen, et Eco (en option).

**Mode d'économie d'énergie:** Utilisez le bouton "▼" ou "▲" pour sélectionner le mode d'économie d'énergie. Appuyez sur le bouton "◀" ou "▶" pour activer ou désactiver le mode d'économie d'énergie. Reportez-vous à la section « Informations à caractère environnemental » du présent manuel pour de plus amples informations relatives au mode d'économie d'énergie.

**Remarque:** La fonction de rétroéclairage ne sera pas visible lorsque le mode d'économie d'énergie est activé.

**Fond bleu:** Active ou désactive le système du fond bleu quand le signal est faible ou absent.



**Mise à jour du logiciel:** Pour vous assurer que votre téléviseur dispose en permanence des dernières informations de mise à niveau, vous pouvez utiliser ce réglage. Pour un bon fonctionnement, veuillez vous assurer que le téléviseur est réglé en mode de veille.

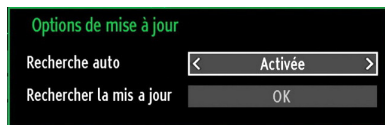

Vous pouvez activer ou désactiver la mise à jour automatique en réglant l'option **Recherche automatique**.

Vous pouvez rechercher manuellement de nouveaux logiciels en sélectionnant l'option **Rechercher les mises à jour**.

**Faible Son:** Si le diffuseur active un quelconque signal particulier concernant le son, vous pouvez activer ce paramètre afin de recevoir de tels signaux.

**Description Audio:** La description audio renvoie à une piste de narration supplémentaire réservée aux déficients visuels et malentendants. Le narrateur de la description accompagne la présentation, décrivant ainsi ce qui se passe à l'écran pendant les pauses naturelles (et parfois pendant les dialogues, s'il le juge nécessaire). Vous ne pouvez utiliser cette option que si le diffuseur la prend en charge.

**Mise hors tension automatique du téléviseur:** Vous pouvez définir la valeur de délai d'attente de la fonction de mise hors tension automatique. Une fois cette valeur de délai d'attente atteinte et le téléviseur ne reçoit aucune commande relative à l'heure sélectionnée, le téléviseur s'arrête.

### Recherche en mode de veille (en option)

Utilisez les touches "▼" ou "▲" pour sélectionner « Recherche en mode de veille » et appuyez sur le bouton "◀" ou "▶" pour activer ou désactiver. Si vous passez de l'option Recherche en mode de veille à l'option Arrêt, cette fonction ne sera pas disponible. Pour utiliser la recherche en mode de Veille, veuillez vous assurer de l'activer.

Si l'option Recherche en mode de veille est définie sur Activé, lorsque le téléviseur est en mode de veille, les chaînes disponibles seront recherchées. Si le téléviseur trouve des chaînes manquantes ou nouvelles, un écran de menu s'affichera, vous demandant si vous souhaitez appliquer ou non ces changements.

## Autres Fonctions

**Affichage des informations TV:** Les informations relatives au numéro du programme, nom du programme, indicateur de son, heure, télétexte, type

de chaîne, et résolution sont affichées à l'écran quand un nouveau programme est saisi ou lorsque le bouton "INFO" est pressé.

**Fonction Muet:** Appuyez sur la touche "⊗" pour désactiver le son. L'indicateur de coupure de son s'affiche dans le coin supérieur de l'écran. Pour annuler la coupure du son, il existe deux alternatives ; la première est de presser le bouton "⊗" et la seconde est d'augmenter le niveau de volume.

**Sélection du mode image:** En pressant le bouton **PRESETS**, vous pouvez modifier les paramètres du **Mode Image** selon vos besoins. Les options disponibles sont Dynamique, Naturel, et Cinéma.

**Affichage des sous-titres:** Vous pouvez activer les sous-titres en appuyant sur la touche **SOUS-TITRE** de la télécommande. Appuyez à nouveau sur le bouton **SOUS-TITRE** pour désactiver la fonction sous-titre.

## Télétexte

Le télétexte transmet des informations portant sur l'actualité, le sport et la météo sur votre téléviseur. Notez que si le signal se dégrade, par exemple dans des conditions météorologiques mauvaises ou défavorables, certaines erreurs textuelles peuvent se produire ou le mode télétexte peut être interrompu.

**Les boutons de fonction télétexte** sont listés ci-dessous:

**☰** **Télétexte / Mix :** Active le mode télétexte lorsque vous l'appuyez une fois. Appuyez à nouveau pour installer l'écran du télétexte au-dessus du programme (mix). Le fait d'appuyer à nouveau vous amènera à quitter le mode télétexte.

**"RETURN" - Sommaire:** Sélectionne la page d'index du télétexte.

**"INFO" - Révéler:** Révèle les informations cachées (par ex. solutions de jeux).

**"OK" Retenir:** Retient une page de texte au moment opportun. Appuyez à nouveau pour reprendre.

**◀/▶** **Pages de sous-code :** Sélectionne les pages de signaux d'affichage quand le télétexte est activé.

**P+ / P- et numéros de (0 à 9):** Appuyez pour sélectionner une page.

**Remarque:** La plupart des stations TV utilisent le code 100 pour leurs pages d'index.

### Touches de couleur (ROUGE/VERTE/JAUNE/BLEUE)

Votre TV supporte à la fois les systèmes **FASTEXT** et **TOP text**. Lorsque ces systèmes sont disponibles, les pages sont divisées en groupes ou en sujets.

Lorsque le système **FASTEXT** est disponible, certaines sections d'une page de télétexte prennent un code de couleur et peuvent être sélectionnées en appuyant sur les boutons colorés. Appuyez sur un bouton de couleur correspondant à vos besoins. Les textes colorés apparaîtront, indiquant quels boutons colorés utiliser lorsque la transmission **TOP text** est présente. Le fait d'appuyer sur les touches "▼" ou "▲" nécessitera la page suivante ou précédente respectivement.

## Conseils

**Entretien de l'écran:** Nettoyez l'écran avec un chiffon doux légèrement humecté. N'utilisez pas de solvants abrasifs parce qu'ils peuvent endommager la couche de revêtement de l'écran du téléviseur. Pour votre sécurité, débranchez la prise d'alimentation lors du nettoyage du poste. Quand vous déplacez le téléviseur, tenez-le de façon appropriée par le bas.

**Persistance d'image:** Veuillez remarquer que des images fantômes peuvent s'afficher en même temps qu'une image persistante. La persistance de l'image du téléviseur LCD peut disparaître après quelque temps. Essayez d'éteindre le téléviseur pendant un moment.

Pour éviter qu'une telle situation ne se produise, ne laissez pas l'écran en image fixe pendant longtemps.

**Pas d'alimentation:** Si votre téléviseur n'est pas alimenté, veuillez vérifier le câble d'alimentation principal et le branchement du câble d'alimentation à la prise secteur.

**Mauvaise image:** Avez-vous sélectionné le système de TV approprié ? Est-ce que votre téléviseur ou votre antenne sont très proches d'un appareil audio qui n'est pas branché à la terre ou d'une lumière au néon, etc. ? Des montagnes ou de hauts bâtiments peuvent être à l'origine des images doubles et des images fantômes. Parfois, vous pouvez améliorer la qualité de l'image en changeant la direction de l'antenne. Est-ce que l'image ou le télétexte sont méconnaissables ? Vérifiez si vous avez introduit la fréquence appropriée. Veuillez régler à nouveau les chaînes. La qualité de l'image peut se dégrader lorsque deux périphériques sont connectés au téléviseur au même moment. Dans ce cas, débranchez l'un des périphériques.

**Pas d'image:** Est-ce que l'antenne est correctement branchée ? Est-ce que les prises sont correctement branchées à la prise d'antenne ? Est-ce que le câble d'antenne est endommagé ? Les fiches appropriées sont-elles utilisées pour brancher l'antenne ? En cas d'incertitudes, veuillez contacter votre fournisseur. Aucune image signifie que votre téléviseur ne reçoit aucune transmission. Avez-vous appuyé sur les boutons appropriés de la télécommande ? Essayez

une nouvelle fois. Assurez-vous également que la bonne source d'entrée a été sélectionnée.

**Son:** Vous ne pouvez entendre aucun son. Avez-vous coupé le son en appuyant sur le bouton  ? Le son sort d'un seul haut-parleur. Est-ce que la balance est à l'extrémité d'une direction ? Consultez le menu **Son**.

**Télécommande:** Votre téléviseur ne répond pas à la télécommande. Il se peut que les piles soient usagées. Si tel est le cas, vous pouvez utiliser les boutons du téléviseur.

**Sources d'entrée:** Si vous ne pouvez sélectionner aucune source d'entrée, il est possible qu'aucun périphérique ne soit connecté. Vérifiez les câbles AV et les branchements si vous avez essayé de brancher un appareil.

## Annexe A : Modes d'affichage typiques d'une entrée de PC

L'affichage présente une résolution maximale de 1360 x 768. Le tableau ci-après est une illustration de quelques modes d'affichage vidéo typiques. Votre téléviseur ne peut pas prendre en charge différentes résolutions. Les modes de résolution pris en charge figurent sur la liste ci-dessous. Si vous faites passer votre PC à un mode non pris en charge, un message d'avertissement apparaît à l'écran.

| Index | Résolution | Fréquence |
|-------|------------|-----------|
| 1     | 640x400    | 70 Hz     |
| 2     | 640x480    | 60 Hz     |
| 3     | 640x480    | 75 Hz     |
| 4     | 800x600    | 60 Hz     |
| 5     | 800x600    | 75 Hz     |
| 6     | 1024x768   | 60 Hz     |
| 7     | 1024x768   | 70 Hz     |
| 8     | 1024x768   | 75 Hz     |
| 9     | 1152x864   | 75 Hz     |
| 10    | 1280x768   | 60 Hz     |
| 11    | 1280x1024  | 60 Hz     |
| 12    | 1360x768   | 60 Hz     |

## Annexe B : Compatibilité des signaux AV et HDMI (types de signal d'entrée)

| Source         | Signaux pris en charge |       | Disponible |
|----------------|------------------------|-------|------------|
| EXT<br>(SCART) | PAL 50/60              |       | O          |
|                | NTSC 60                |       | O          |
|                | RGB 50                 |       | O          |
|                | RGB 60                 |       | O          |
| AV latéral     | PAL 50/60              |       | O          |
|                | NTSC 60                |       | O          |
| YPbPr          | 480I                   | 60Hz  | O          |
|                | 480P                   | 60Hz  | O          |
|                | 576I                   | 50Hz  | O          |
|                | 576P                   | 50Hz  | O          |
|                | 720P                   | 50Hz  | O          |
|                | 720P                   | 60Hz  | O          |
|                | 1080I                  | 50Hz  | O          |
|                | 1080I                  | 60Hz  | O          |
|                | 1080P                  | 50Hz  | O          |
|                | 1080P                  | 60Hz  | O          |
| HDMI1          | 480I                   | 60Hz  | O          |
|                | 480P                   | 60Hz  | O          |
|                | 576I                   | 50Hz  | O          |
|                | 576P                   | 50Hz  | O          |
|                | 720P                   | 50Hz  | O          |
|                | 720P                   | 60Hz  | O          |
|                | 1080I                  | 50Hz  | O          |
|                | 1080I                  | 60Hz  | O          |
|                | 1080P                  | 50Hz  | O          |
|                | 1080P                  | 60Hz  | O          |
|                | 1080P                  | 24 HZ | O          |

**(X: Non disponible, O: Disponible)**

*Dans certains cas, un signal sur l'écran du téléviseur LCD peut ne pas s'afficher correctement. Le problème peut être une incompatibilité avec les normes de l'équipement source (DVD, décodeur, etc.). Si vous rencontrez un tel problème, veuillez contacter votre fournisseur et le fabricant de l'appareil source.*

## Annexe C: Résolutions DVI prises en charge

Reportez-vous aux résolutions suivantes au moment de raccorder les connecteurs à votre téléviseur à l'aide des câbles DVI (non fournis).

|       | 24Hz                                | 25Hz                                | 30Hz                                | 50Hz                                | 60Hz                                |
|-------|-------------------------------------|-------------------------------------|-------------------------------------|-------------------------------------|-------------------------------------|
| 480i  |                                     |                                     |                                     |                                     | <input checked="" type="checkbox"/> |
| 480p  |                                     |                                     |                                     |                                     | <input checked="" type="checkbox"/> |
| 576i  |                                     |                                     |                                     | <input checked="" type="checkbox"/> |                                     |
| 576p  |                                     |                                     |                                     | <input checked="" type="checkbox"/> |                                     |
| 720p  |                                     |                                     |                                     | <input checked="" type="checkbox"/> | <input checked="" type="checkbox"/> |
| 1080i |                                     |                                     |                                     | <input checked="" type="checkbox"/> | <input checked="" type="checkbox"/> |
| 1080p | <input checked="" type="checkbox"/> | <input checked="" type="checkbox"/> | <input checked="" type="checkbox"/> | <input checked="" type="checkbox"/> | <input checked="" type="checkbox"/> |

## Annexe D : Formats de fichier pris en charge pour le mode USB

| Média   | Extension de fichier                                      | Format              |                                    | Remarques   |
|---------|---|---------------------|------------------------------------|---|
|         |   | Vidéo               | Audio                              | (Résolution maximale/Débit binaire, etc.)                 |
| Lecture | .mpg / .dat /<br>.vob / mkv /<br>rmvb / ts /<br>trp / tp/ | MPEG1               | MPEG Layer 1/2/3                   | 20Mbit/sec  |
|         |   | MPEG2               | MPEG2                              |   |
|         |   | XviD/ 3ivx          | PCM/MP3                            | Version XviD jusqu'à: 1.1.2                               |
|         |   | Mpeg2-TS<br>H264-TS | EAC3/ AC3                          | 20Mbit/sec  |
|         |   | RMVB                | IMA/LBR                            | 10Mbit/sec  |
|         | MPEG4   | PCM/MP3             |                                    |   |
| Musique | .avi  | MS ISO<br>MPEG4     | PCM/MP3                            | Prend en charge SP et ASP                                 |
|         |   | MJPEG               | PCM                                | 30fps@VGA   |
|         | m4a-  | -                   | -                                  | Fréquence de test: 8K ~ 48KHz<br>Bit Rate: 24kbps~384Kbps |
|         | .mp3  | -                   | MPEG 1/2<br>Layer 1/ 2/<br>3 (MP3) | Fréquence de test: 8K ~ 48KHz<br>Bit Rate: 128bps~320Kbps |
| Photo   | .jpg  | JPEG de base        |                                    | WxH = 15360x8640  |
|         |   | JPEG Progressif     |                                    | WxH = 1024x768  |

## Annexe E: Mise à jour du logiciel

- Votre téléviseur a la possibilité de rechercher et d'effectuer la mise à jour de nouveaux logiciels sur les chaînes de télévision.
- Pour rechercher les chaînes de diffusion, le téléviseur cherche les chaînes disponibles mémorisées dans vos paramètres. Avant toute recherche de mise à jour de logiciel donc, il est conseillé d'effectuer une recherche automatique et d'effectuer la mise à jour de toutes les chaînes disponibles.

### 1) Recherche de mise à jour de logiciels à travers l'interface utilisateur

- Il est possible d'effectuer une recherche manuelle pour vérifier si une nouvelle mise à jour de logiciel est disponible pour votre téléviseur.
- Parcourez simplement le menu principal. Choisissez **Paramètres** et sélectionnez le menu **Autres paramètres**. Dans le menu **Autres paramètres**, sélectionnez l'élément **Mise à jour de logiciel** et appuyez sur le bouton **OK** pour ouvrir le menu **Options de mise à jour**.
- Dans le menu **Options de mise à jour**, sélectionnez l'élément **Rechercher les mises à jour** et appuyez sur le bouton **OK**.
- Si une mise à jour est disponible, il commence à la télécharger. Une barre de progression indique le temps de téléchargement restant. Lorsque le téléchargement est effectué avec succès, un message s'affiche et vous invite à redémarrer pour activer le nouveau logiciel. Appuyez sur **OK** pour poursuivre l'opération de redémarrage.

### 2) Recherche à 3 :00 H et mode de mise à jour

- Si l'option **Recherche automatique** du menu **Options de mise à jour** est active, le téléviseur se met automatiquement en marche à 3 heures du matin et lance la recherche de chaînes de diffusion pour la mise à jour du nouveau logiciel. Si un nouveau logiciel est trouvé et téléchargé avec succès, le téléviseur commence à fonctionner avec la nouvelle version du logiciel au prochain démarrage.

**Remarque relative au redémarrage:** Le redémarrage est la dernière étape du processus de mise à jour d'un logiciel lorsque le téléchargement de celui-ci a été effectué avec succès. Pendant le redémarrage, le téléviseur réalise des initialisations finales. Pendant l'opération de redémarrage, le panneau d'alimentation se ferme et le DEL avant le signale par un clignotement. Environ 5 minutes plus tard, le téléviseur redémarre avec un nouveau logiciel activé.

- Si celui-ci ne démarre pas après 10 minutes, débranchez-le, patientez 10 autres minutes, puis branchez-le à nouveau. Il devrait s'ouvrir en toute sécurité, doté d'un nouveau logiciel. Si le téléviseur ne se remet toujours pas en marche, veuillez encore débrancher et brancher un certain nombre de fois encore. Si votre appareil ne parvient toujours pas à fonctionner, veuillez contacter le service d'assistance à la clientèle pour obtenir de l'aide.

**Attention :** Évitez de débrancher le téléviseur lorsque le voyant DEL clignote pendant le redémarrage. Si vous le faites, votre téléviseur peut ne plus fonctionner correctement et vous aurez à le confier à un technicien agréé uniquement.

# Spécifications

## TÉLÉDIFFUSION

PAL/SECAM B/G D/K K' I/I' L/L'

## RÉCEPTION DE CANAUX

VHF (BANDE I/III)

UHF (BANDE U)

HYPERBANDE

## NOMBRE DE CANAUX PRÉRÉGLÉS

1000

## INDICATEUR DE CHAÎNE

Affichage à l'écran

## ENTRÉE D'ANTENNE RF

75 Ohms (Non équilibré)

## TENSION DE FONCTIONNEMENT

220-240V AC, 50 Hz.

## AUDIO

German + Nicam Stereo

## PUISSANCE DE SORTIE AUDIO ( $W_{RMS.}$ ) (10% THD)

2 x 6 W

## CONSOMMATION ÉLECTRIQUE (W)

90 W (max)

< 1 W (Veille)

## PANNEAU

Écran 16:9, Taille de l'écran 26"

## DIMENSIONS (mm)

PxLxH (Avec pied): 164,75 x 645,40 x 48,70

Poids (en Kg): 8,45

PxLxH (Sans pied): 88,70 x 645,40 x 43,00

Poids (en Kg): 8,00

|                            |  |            |
|----------------------------|--|------------|
| <b>Réception numérique</b> | APPAREIL MHEG-5 conforme à l'ISO / IEC 13522-5 UK engine Profile 1 | Pour le RU |
|                            | Support conforme à l'ISO/IEC 135818-6 et au profil UK DTT          |            |
|                            | Gamme de fréquence 474-850 MHz pour les modèles du RU              |            |
|                            | 170-862 MHz pour les modèles de l'UE.                              |            |
|                            | Normes de transmission : DVB-T. MPEG-2, MPEG-4                     |            |
|                            | Démodulation COFDM avec mode 2K/8K FFT                             |            |
|                            | FEC: tous les modes DVB  |            |
|                            | Vidéo: MP@ML, PAL, 4:3/16:9  |            |
|                            | Audio: MPEG Layer I&II 32/44.148kHz.                               |            |

# Inhalt

|   |    |   |    |
|---|----|---|----|
| Funktionen.....   | 34 | Kanäle umbenennen .....   | 48 |
| Einleitung.....   | 34 | Kanäle sperren .....  | 48 |
| Vorbereitung.....   | 34 | Sender verwalten: Favoriten.....  | 48 |
| Sicherheitsvorkehrungen.....  | 34 | Tastenfunktionen.....   | 48 |
| Inhalt der Verpackungseinheit .....   | 36 | Sender verwalten: Kanalliste sortieren.....                               | 48 |
| Umweltinformationen .....   | 37 | OSD-Informationen.....  | 49 |
| Reparaturinformationen.....   | 37 | Medien-Wiedergabe durch Benutzen des<br>Medienbrowsers .....              | 49 |
| Tasten der Fernbedienung.....   | 38 | Anzeigen von Fotos über USB .....   | 50 |
| LCD-TV und Bedientasten.....  | 39 | Medienbrowser-Einstellungen .....   | 51 |
| Ansicht der Anschlüsse – Anschlüsse an der<br>Rückseite.....                                    | 39 | Bildgröße ändern: Bildformate.....  | 51 |
| Ansicht der Anschlüsse – Anschlüsse an der<br>Seite .....                                       | 40 | Bildeinstellungen konfigurieren.....                                      | 52 |
| Netzanschluss .....   | 41 | Steuerung des Menüs Bildeinstellungen .....                               | 52 |
| Antennenanschluss .....   | 41 | Optionen des Menüs Bildeinstellungen .....                                | 52 |
| Verwendung der Multimedia-Anschlüsse .....  | 41 | PC-Bildeinstellungen .....  | 53 |
| Anschluss von USB-Speichern.....  | 41 | Klangeinstellungen konfigurieren .....                                    | 53 |
| Anschließen des LCD-TVs an einen PC .....   | 41 | Steuerung des Menüs Klangeinstellungen .....                              | 53 |
| Verwendung der seitlichen Anschlüsse .....  | 42 | Optionen des Menüs Klangeinstellungen .....                               | 53 |
| Anschluss eines DVD-Players über HDMI .....   | 42 | Konfiguration der Einstellungen.....                                      | 54 |
| Anschluss eines DVD-Players über die Component-<br>Anschlüsse (YPbPr) oder ein Scart-Kabel..... | 42 | Steuerung des Menüs Einstellungen.....                                    | 54 |
| Fernbedienung .....   | 43 | Optionen des Menüs Einstellungen.....                                     | 54 |
| Einsetzen der Batterien .....   | 43 | Verwendung eines Moduls .....   | 54 |
| Ein-/Ausschalten.....   | 43 | Anzeigen des Menüs (*) .....  | 54 |
| Einschalten des TV-Geräts .....   | 43 | Spracheinstellungen.....  | 55 |
| TV-Gerät ausschalten.....   | 43 | Jugendschutz .....  | 55 |
| Eingangsauswahl .....   | 43 | Steuerung des Menüs Jugendschutz .....                                    | 56 |
| Grundlegende Bedienung.....   | 43 | Timer .....   | 56 |
| Bedienung mit den Tasten am TV-Gerät.....   | 43 | Einstellen des Ausschalttimers .....                                      | 56 |
| Einstellung der Lautstärke .....  | 43 | Einstellen von Programmtimern.....  | 56 |
| Programmauswahl.....  | 43 | Einen Timer hinzufügen .....  | 56 |
| Ansicht des Hauptmenüs.....   | 43 | Einen Timer bearbeiten.....   | 57 |
| AV-Modus.....   | 44 | Einen Timer löschen .....   | 57 |
| Bedienung mit den Tasten der Fernbedienung.....   | 44 | Einstellen von Datum und Uhrzeit .....                                    | 57 |
| Einstellung der Lautstärke .....  | 44 | Quellen-Einstellungen .....   | 57 |
| Programmauswahl (Vorheriges oder nächstes<br>Programm).....                                     | 44 | Andere Einstellungen .....  | 57 |
| Programmwahl (Direktzugriff) .....  | 44 | Steuerung .....   | 58 |
| Elektronischer Programmführer (EPG).....  | 44 | Andere Funktionen .....   | 58 |
| Erste Installation .....  | 45 | Teletext .....  | 59 |
| Installation .....  | 46 | Tipps.....  | 59 |
| Steuerung des Menüs Automatische<br>Sendersuche.....  | 46 | Anhang A: Typische Anzeigemodi PC-Eingang....                             | 60 |
| Manuelle Einstellung .....  | 46 | Anhang B: AV- und HDMI-Signalkompatibilität<br>(Eingangssignaltypen)..... | 60 |
| Manuelle Digitale Suche.....  | 46 | Anhang C: Unterstützte DVI-Auflösungen .....                              | 61 |
| Manuelle Analoge Suche.....   | 47 | Anhang D: Im USB-Modus unterstützte<br>Dateiformate .....                 | 61 |
| Analoge Feineinstellung .....   | 47 | Anhang E: Softwareaktualisierung .....                                    | 62 |
| Erstinstallation .....  | 47 | Technische Daten .....  | 63 |
| Sender verwalten: Kanalliste .....  | 47 |   |    |
| Steuern der Kanalliste .....  | 47 |   |    |
| Kanäle verschieben .....  | 48 |   |    |
| Kanäle löschen .....  | 48 |   |    |

## Funktionen

- LCD-Farbfernsehgerät mit Fernbedienung.
- Vollintegriertes terrestrisches Digital-TV (DVB-T - MPEG-2, MPEG4)
- HDMI-Anschlüsse für Digital-Video und -Audio sind vorhanden. Dieser Anschluss kann außerdem HighDefinition-Signale empfangen.
- USB-Eingang.
- 1000 Programme (analog + digital).
- OSD-Menüsystem.
- Integrierter Tuner, MPEG-2, MPEG4 kompatibel.
- Scart-Anschluss für externe Geräte (wie Video, Videospiele, Stereoanlage etc.).
- Stereo-Audiosystem (German+Nicam)
- Teletext, FasText, TOP text.
- Kopfhöreranschluss.
- Autoprogrammierung.
- Manuelle Sendersuche (vorwärts und rückwärts).
- Ausschalttimer / Kindersicherung.
- Automatische Stummschaltung, wenn keine Übertragung stattfindet.
- NTSC-Wiedergabe.
- AVL (Automatische Tonbegrenzung).
- Automatische Abschaltung.
- PLL (Frequenzsuche).
- PC-Eingang.
- Plug&Play für Windows 98, Windows 7, ME, 2000, XP, Vista, Windows 7.
- Spielmodus

## Einleitung

Wir danken Ihnen für den Kauf dieses Produkts. Dieses Handbuch führt Sie in die richtige Bedienung Ihres TV-Geräts ein. Bitte lesen Sie die entsprechenden Hinweise in diesem Handbuch, bevor Sie das Gerät in Betrieb nehmen, auch wenn Sie mit dem Gebrauch elektronischer Geräte bereits vertraut sind. Beachten Sie besonders das Kapitel SICHERHEITSHINWEISE. Bewahren Sie das Handbuch für die weitere Verwendung gut auf. Bitte geben Sie das Handbuch unbedingt auch weiter, wenn Sie das Gerät verkaufen oder weitergeben.

Dieses Gerät dient zum Empfang und zur Anzeige von TV-Programmen. Die verschiedenen Anschlussmöglichkeiten ermöglichen eine Erweiterung der Empfangs- und Anzeigequellen (Receiver, DVD-Player, DVD-Recorder, VCR, PC etc.) Dieses Gerät ist nur für den Betrieb in trockenen Innenräumen geeignet. Das Gerät dient ausschließlich für den privaten Gebrauch und darf nicht für industrielle

oder gewerbliche Zwecke verwendet werden. Wir lehnen prinzipiell jegliche Haftung ab, wenn das Gerät nicht bestimmungsgemäß verwendet wird oder unerlaubte Änderungen daran vorgenommen wurden. Ein Betrieb des LCT-TV-Geräts unter extremen Umgebungsbedingungen kann zur Beschädigung des Geräts führen.

## Vorbereitung

Halten Sie um das Fernsehgerät mindestens 10 cm Abstand zu Möbeln etc. ein, um eine ausreichende Luftzirkulation zu gewährleisten. Vermeiden Sie gefährliche Situationen und Defekte, indem Sie keine Gegenstände auf dem Gerät abstellen. Verwenden Sie dieses Gerät nur in gemäßigten Klimabedingungen.

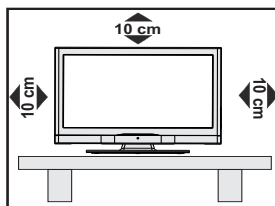

## Sicherheitsvorkehrungen

**Lesen Sie bitte zu Ihrer eigenen Sicherheit die folgenden Sicherheitshinweise sorgfältig durch.**

### Stromquelle

Das Gerät darf nur an einer Netzsteckdose mit 220-240 V Wechselspannung und einer Frequenz von 50 Hz betrieben werden. Stellen Sie sicher, dass Sie die richtige Spannung auswählen.

### Netzkabel

Stellen Sie keine Gegenstände auf das Netzkabel (weder das Gerät selbst, noch Möbel usw.) und klemmen Sie das Kabel nicht ein. Das Netzkabel darf nur am Stecker gehandhabt werden. Stecken Sie das Gerät niemals durch Ziehen am Kabel aus und berühren Sie das Netzkabel niemals mit nassen Händen, da dies zu einem Kurzschluss oder zu einem Stromschlag führen kann. Machen Sie niemals Knoten in das Kabel, und binden Sie es nie mit anderen Kabeln zusammen. Das Netzkabel muss so verlegt werden, dass niemand auf das Kabel treten kann. Beschädigungen am Netzkabel können zu Bränden oder Stromschlägen führen. Wenn das Netzkabel beschädigt ist und ausgetauscht werden muss, darf dies nur durch qualifizierte Personen erfolgen.

### Feuchtigkeit und Wasser

Verwenden Sie dieses Gerät nicht in feuchter oder dunstiger Umgebung (vermeiden Sie das Badezimmer,





die Spüle in der Küche oder die Umgebung der Waschmaschine). Achten Sie darauf, dass dieses Gerät niemals Regen oder Wasser ausgesetzt ist, und stellen Sie keine mit Flüssigkeit gefüllten Gefäße, wie zum Beispiel Blumenvasen, auf dem Gerät ab. Meiden Sie Tropf- und Spritzwasser.

Sollte ein harter Gegenstand auf das Gerät fallen oder Flüssigkeit in das Gerät eindringen, müssen Sie das Gerät ausstecken und durch eine qualifizierte Fachkraft überprüfen lassen, bevor es wieder betrieben werden kann.

## Reinigung

Ziehen Sie vor der Reinigung des Geräts den Netzstecker aus der Steckdose. Verwenden Sie keine flüssigen oder Sprühreiniger. Benutzen Sie ein weiches und trockenes Tuch.



## Belüftung

Die Schlitze und Öffnungen des Empfängers dienen der Belüftung und sollen einen reibungslosen Betrieb gewährleisten. Um eine Überhitzung zu vermeiden, sollten diese Öffnungen niemals blockiert oder abgedeckt werden.

## Hitze und offenes Feuer

Das Gerät darf weder offenem Feuer noch anderen Quellen intensiver Hitzestrahlung, wie elektrischen Radiatoren, ausgesetzt werden. Stellen Sie sicher, dass keine offenen Flammen, wie z. B. brennende Kerzen, auf das Gerät gestellt werden. Batterien dürfen niemals zu großer Hitze wie direkter Sonneneinstrahlung, Feuer od. dgl. ausgesetzt werden.



## Gewitter

Trennen Sie das Netzkabel von der Steckdose, falls es Sturm oder Gewitter gibt oder das Gerät längere Zeit nicht benutzt wird (z. B., wenn Sie in den Urlaub fahren).



## Ersatzteile

Falls Ihr Gerät ein Ersatzteil benötigt, stellen Sie sicher, dass die Person, die die Reparatur vornimmt, Teile verwendet, die vom Hersteller spezifiziert wurden oder die gleiche Spezifikation haben wie das Originalteil. Nicht zugelassene Ersatzteile könnten Brand, elektrische Schläge oder andere Gefahren verursachen.

## Servicearbeiten

Überlassen Sie alle Wartungsarbeiten dem qualifizierten Kundendienstpersonal. Öffnen Sie das Gehäuse nicht selbst, da dies einen elektrischen Schlag nach sich ziehen kann.



## Entsorgung

- Hinweise zur Entsorgung:

Verpackung und Verpackungshilfen sind recyclebar und sollten grundsätzlich wiederverwertet werden. Verpackungsmaterial, wie z.B. Plastiktüten, darf nicht in die Reichweite von Kindern gelangen. Batterien, auch solche die frei von Schwermetallen sind, dürfen nicht mit dem normalen Haushaltsmüll entsorgt werden. Bitte entsorgen Sie gebrauchte Batterien auf umweltgerechte Weise. Erkundigen Sie sich nach den gesetzlichen Vorschriften, die in Ihrem Gebiet gültig sind.

- Versuchen Sie niemals, normale Batterien wieder aufzuladen. Explosionsgefahr! Ersetzen Sie Batterien stets durch den gleichen oder einen gleichwertigen Typ.

Dieses Symbol auf der Verpackung zeigt an, dass das elektrische oder elektronische Gerät am Ende seiner Lebensdauer getrennt vom normalen Haushaltsmüll entsorgt werden muss. Innerhalb der EU gibt es getrennte Sammel- und Recyclingsysteme. Für weitere Informationen wenden Sie sich bitte an die örtlichen Behörden oder an den Händler, bei dem Sie das Produkt gekauft haben.



## Trennen des Geräts vom Netz

Der Netzstecker wird verwendet, um das TV-Gerät vom Netz zu trennen und muss daher stets gut zugänglich sein.

## Kopfhörer-Lautstärke

Zu hoher Schalldruck oder zu hohe Lautstärken von Kopfhörern können zu Gehörschäden führen.



## Installation

Um Verletzungen zu vermeiden, muss dieses Gerät in Übereinstimmung mit den Installationsanweisungen sicher an der Wand befestigt werden (wenn diese Option verfügbar ist).

## LCD-Bildschirm

Das LCD-Panel ist ein Hochtechnologieprodukt mit etwa einer Million Dünnschicht-Transistoren, die selbst feine Bilddetails auflösen. Gelegentlich können einige inaktive Pixel als unveränderlich blaue, grüne oder rote Punkte erscheinen. Wir möchten ausdrücklich darauf hinweisen, dass dies die Leistung oder Funktionsfähigkeit Ihres Produkts aber in keiner Weise beeinträchtigt.

Warnung! Lassen Sie das TV-Gerät nicht im Standby- oder aktiven Modus, wenn Sie weggehen.

## Anschluss an ein TV-Verteilersystem (Kabel-TV etc.) vom Tuner aus:

Der Anschluss von Geräten, die über die Netzverbindung oder andere Geräte an die Schutzerdung des Gebäudes angeschlossen sind, an ein TV-Verteilersystem über Koaxialkabel kann unter bestimmten Umständen eine mögliche Feuergefahr darstellen.

Der Anschluss an ein Kabel-Verteilersystem muss daher über ein Gerät erfolgen, dass eine elektrische Trennung unter einem bestimmten Frequenzbereich sicherstellt (galvanischer Isolator, siehe EN 60728-11)

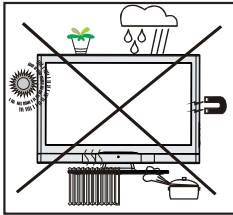

### Lizenzhinweise (optional)



ist ein Warenzeichen der SRS Lab, Inc. Die TruSurround-Technologie wird unter Lizenz der SRS Labs, Inc. verwendet.

### Lizenzhinweise (optional)

Hergestellt unter Lizenz der Dolby Laboratories.

### INHABER DER MARKENZEICHEN

„Dolby“ und das Doppel-D-Symbol sind Warenzeichen der Dolby Laboratories.



Mit dem Standby-Aus-/Ein-Schalter kann das Gerät nicht vollständig vom Netz getrennt werden. Außerdem verbraucht das Gerät auch im Standby-Betrieb Strom. Um das Gerät vollständig vom Netz zu trennen, muss der Netzstecker aus der Steckdose gezogen werden. Aus diesem Grund muss das Gerät so aufgestellt werden, dass der ungehinderte Zugang zur Steckdose garantiert ist, damit im Notfall der Netzstecker sofort gezogen werden kann. Um Brandgefahr auszuschließen, sollte das Netzkabel bei längerer Nichtverwendung des Geräts, zum

Beispiel im Urlaub, unbedingt von der Steckdose getrennt werden.

### Elektrische Geräte nicht in Kinderhand

Lassen Sie Kinder niemals unbeaufsichtigt ein Elektrogeräte verwenden! Kinder können mögliche Gefahren nicht richtig erkennen! Das Verschlucken von Batterien oder Akkus kann lebensgefährlich sein. Bewahren Sie Batterien stets für kleine Kinder unerreichbar auf. Wird eine Batterie verschluckt, müssen Sie sofort ärztliche Hilfe suchen. Bewahren Sie auch Verpackungsfolien für Kinder unerreichbar auf. Es besteht Erstickungsgefahr.

**Hinweis :** Die HDMI-Verbindung zwischen PC und TV-Gerät kann Funkstörungen verursachen. In diesem Fall empfehlen wir, den Anschluss über VGA (DSUB-15) vorzunehmen.

## Inhalt der Verpackungseinheit



**Hinweis:** Bitte überprüfen Sie nach dem Kauf die Zubehörteile. Stellen Sie sicher, dass alle vorhanden sind.

## Umweltinformationen

- Dieses TV-Gerät wurde so konstruiert, dass es die Umwelt schützt und weniger Energie verbraucht.

Sie helfen nicht nur, die Umwelt zu schützen, sondern können auf Grund des geringeren Stromverbrauchs durch die Energiesparfunktion dieses TV-Geräts auch Geld sparen. Um den Energieverbrauch zu verringern, gehen Sie wie folgt vor:

- Sie können die Einstellung Energiesparmodus im Menü Funktion nutzen. Wenn Sie den Energiesparmodus auf Ein setzen, schaltet das TV-Gerät in den Energiesparmodus und der Luminanzpegel des TV-Geräts wird auf den Optimalwert eingestellt. Beachten Sie, dass einige Bildeinstellungen nicht geändert werden können, wenn das TV-Gerät im Energiesparmodus ist.

Energiesparmodus

< Aus >

- Wird das TV-Gerät nicht verwendet, schalten Sie es bitte ab oder trennen Sie es vom Netzstecker. Dadurch wird der Energieverbrauch reduziert.
- Trennen Sie das Gerät vom Netz, wenn Sie für längere Zeit Ihr Heim verlassen.
- Beachten Sie, dass über das Jahr betrachtet der Energiesparmodus ein größeres Einsparungspotential bietet, als wenn Sie das TV-Gerät statt in den Standby-Modus zu schalten vom Netz trennen. Daher empfehlen wir, den Energiesparmodus zu aktivieren, um den Jahresstromverbrauch zu reduzieren. Um noch mehr Energie zu sparen, empfehlen wir außerdem, das TV-Gerät vom Netzstecker zu trennen, wenn Sie es länger nicht verwenden.
- Bitte helfen Sie uns, die Umwelt zu schützen, indem Sie die folgenden Dinge beachten.

## Reparaturinformationen

Überlassen Sie alle Wartungsarbeiten dem qualifizierten Kundendienstpersonal. Das TV-Gerät darf nur von qualifizierten Personen repariert werden. Für weitere Informationen wenden Sie sich bitte an den Händler vor Ort, bei dem Sie das TV-Gerät gekauft haben.

## Tasten der Fernbedienung

1. Standby
2. Taste Gelb
3. Taste Blau
4. Zurück / Verlassen / Indexseite (im TXT-Modus)
5. Navigationstasten
6. OK
7. Auswahl Bildmodus
8. EPG (Programmführer)
9. Programm weiter / zurück
10. Zifferntasten
11. Vorhergehendes Programm
12. Untertitel Ein/Aus
13. Ausschalttimer
14. Teletext / Mix
15. Keine Funktion
16. Taste Grün
17. Taste Rot / Kanalliste
18. Menü Ein/Aus
19. AV / Quelle
20. Info
21. Lautstärke + / -
22. Stummschaltung
23. Favoriten-Modus
24. Mono-Stereo / Dual I-II
25. Bildgröße
26. Medienbrowser
27. Keine Funktion

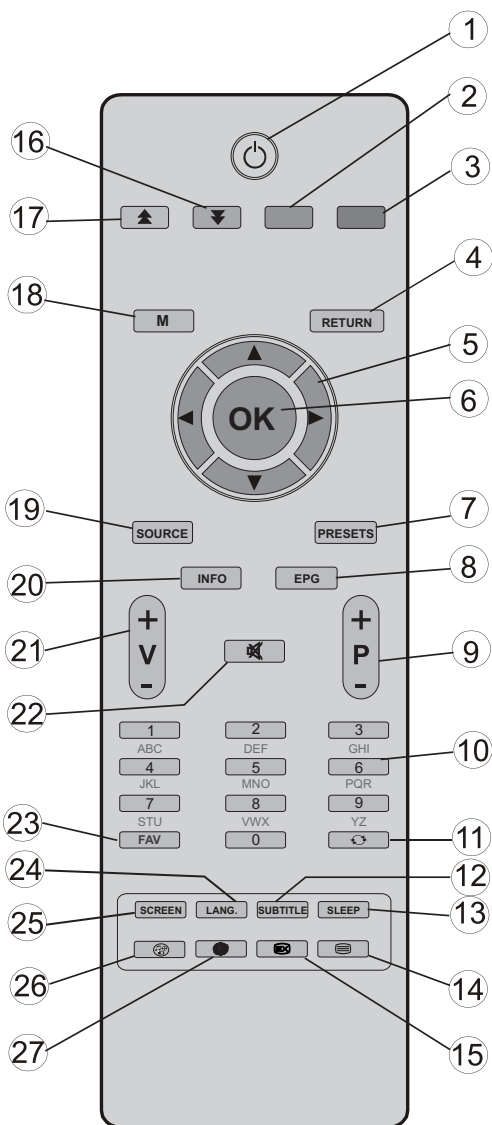

## LCD-TV und Bedientasten

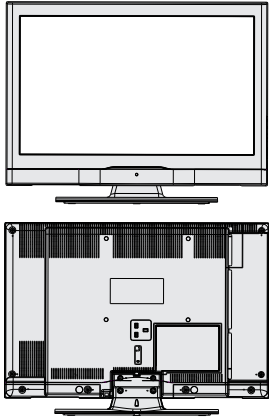
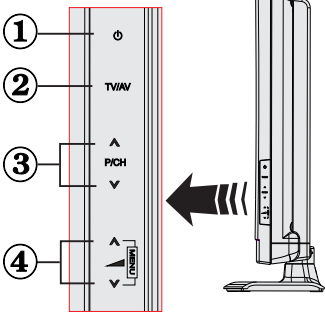
| VORDER- und RÜCKANSICHT  | Ansicht Steuertasten  | Steuertasten   |
|--|---|--|
|  |  | <p>1. Standby-Taste<br/>                 2. TV/AV-Taste<br/>                 3. Tasten Programm aufwärts/abwärts<br/>                 4. Tasten Lautstärke +/-</p> <p><i>Hinweis: Drücken Sie gleichzeitig die Tasten "◀" / "▶" um das Hauptmenü aufzurufen.</i></p> |

## Ansicht der Anschlüsse – Anschlüsse an der Rückseite

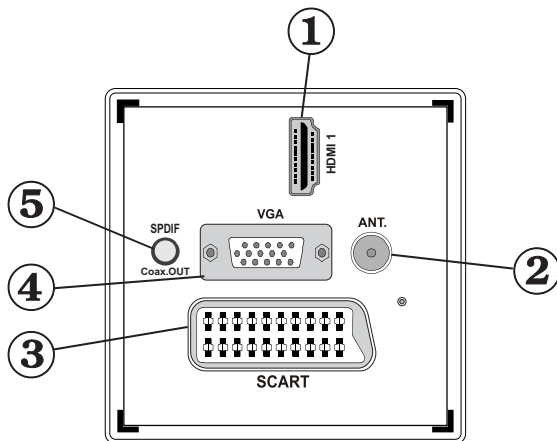

### 1. HDMI 1: HDMI-Eingang

Die **HDMI-Eingänge** dienen zum Anschluss eines Geräts mit einer HDMI-Buchse. Ihr LCD TV-Gerät kann High-Definition-Bilder von Geräten wie High-Definition-Satellitenreceivern oder -DVD-Playern anzeigen. Diese Geräte müssen über die HDMI-Buchse oder die Component-Buchsen angeschlossen werden. Diese Anschlüsse können 720p- oder 1080p-Signale empfangen. Für einen Anschluss von HDMI zu HDMI ist keine Audioverbindung erforderlich.

### 2. RF-Eingang für den Anschluss an ein Außenantennensystem.

Beachten Sie: Wenn Sie einen Decoder oder einen Medienrecorder verwenden, sollten Sie das Antennenkabel über diesen mit einem geeigneten Antennenkabel an das TV-Gerät anschließen, wie in der Abbildung gezeigt.

### 3. SCART-Anschluss für Eingabe und Ausgabe von Zusatzgeräten. Benutzen Sie ein SCART-Kabel um die SCART-Buchse des TV-Geräts mit der SCART-Buchse des Zusatzgeräts (z.B. Decoder, VCR, DVD-Player) zu verbinden.

**Hinweis:** Wenn ein externes Gerät über den SCART-Anschluss angeschlossen wird, schaltet das Gerät automatisch in den AV-Modus.

**Hinweis:** Das S-VHS-Signal wird über den Scart-Anschluss unterstützt.

- Der **PC-Eingang** dient zum Anschluss eines PCs an das TV-Gerät.  
Verbinden Sie mit einem VGA-Kabel den PC-EINGANG am TV-Gerät mit dem PC-Ausgang des PCs.  
**Hinweis:** Um das YPbPr-Signal über den PC-Eingang zu ermöglichen, können Sie ein YPbPr-auf-VGA-Adapterkabel (nicht mitgeliefert) verwenden.
- Über den **koaxialen Ausgang S/PDIF** wird das digitale Audiosignal der gerade aktiven Quelle ausgegeben.  
Verwenden Sie ein **koaxiales SPDIF-Kabel**, um Audiosignale an ein Gerät mit einem S/PDIF-Eingang zu übertragen

## Ansicht der Anschlüsse – Anschlüsse an der Seite

- Der CI-Steckplatz dient zum Einsetzen einer CI-Karte. Mit einer CI-Karte können Sie alle Kanäle sehen, die Sie abonniert haben. Weitere Informationen finden Sie im Abschnitt "Conditional Access".
- Seitlicher USB-Eingang.
- Der Videoeingang wird zum Anschließen des Videosignals von Zusatzgeräten verwendet. Der VIDEO IN Eingang des TV-Geräts wird mit VIDEO OUT Ausgang des Zusatzgeräts verbunden.
- Die Audioeingänge werden zum Anschließen der Audiosignale von Zusatzgeräten verwendet. Der AUDIO EINGANG des TV-Geräts wird mit AUDIO AUSGANG des Zusatzgeräts verbunden.

**Hinweis:** Wenn Sie ein Gerät über den VIDEO EINGANG an das TV-Gerät anschließen, sollten Sie das Gerät auch mit einem Audiokabel an die AUDIO EINGÄNGE des TV-Geräts anschließen, um das Audiosignal zu aktivieren.

- Die **Component Video-Eingänge (YPbPr)** werden zum Anschließen von Component Video verwendet.  
Sie können hier ein Gerät anschließen, das über Component-Ausgänge verfügt. Dazu müssen Sie das mitgelieferte Component-Video-Anschlusskabel verwenden. Stecken Sie zuerst den Einzelstecker des Kabels an die YPbPr-Buchse (Seite) des Fernsehgeräts an. Stecken Sie dann die Anschlüsse des Component-Kabels (nicht mitgeliefert) in den Mehrsteckerteil des Component-Video-Anschlusskabels. Achten Sie darauf, dass Sie die Anschlüsse gleicher Farbe miteinander verbinden.
- Über die Kopfhörer-Buchse wird ein Kopfhörer an das TV-Gerät angeschlossen

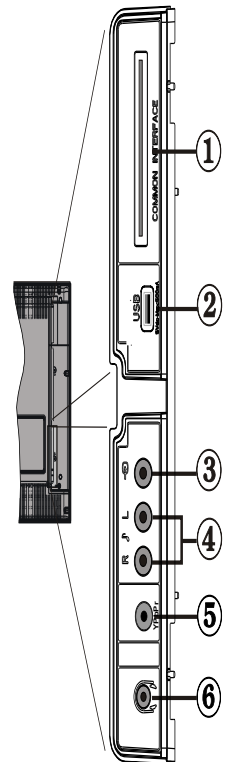

## Netzanschluss

**WICHTIG:** Das Gerät ist nur für den Betrieb mit 220-240V Wechselspannung bei einer Frequenz von 50 Hz ausgelegt.

- Geben Sie Ihrem Gerät nach dem Auspacken genug Zeit, sich der Raumtemperatur anzupassen. Danach können Sie es an eine Steckdose anschließen.

## Antennenanschluss

- Schließen Sie den Antennen- oder Kabel-TV-Stecker an die Buchse ANTENNENEINGANG an der Rückseite des TV-Geräts an.

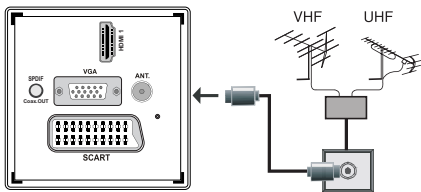

## Verwendung der Multimedia-Anschlüsse

- Sie können über den USB-Eingang am TV-Gerät USB-Geräte anschließen. Mit dieser Funktion können Sie auf einem USB-Gerät gespeicherte JPG-, Video- und MP3-Dateien abspielen bzw. anzeigen.
- Unter Umständen sind bestimmte Arten von USB-Geräten (z. B. MP3-Player) mit diesem TV-Gerät nicht kompatibel.
- Machen Sie gegebenenfalls Kopien von Ihren Dateien, bevor Sie das USB-Gerät an das TV-Gerät anschließen, um mögliche Datenverluste zu vermeiden. Beachten Sie, dass der Hersteller keinerlei Haftung für beschädigte Dateien oder Datenverluste übernimmt.
- Entfernen Sie das USB-Gerät nicht, während eine Datei wiedergegeben wird.

**VORSICHT: Schnelles An- und Abstecken von USB-Geräten ist gefährlich. Sie sollten diese nicht mehrmals schnell hintereinander ein- und wieder abstecken. Dadurch könnten physische Schäden am USB-Player und besonders am USB-Gerät selbst entstehen.**

SEITENANSICHT      USB-SPEICHER

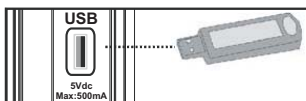

## Anschluss von USB-Speichern

**WICHTIG:** Das TV-Gerät sollte abgeschaltet werden, wenn Sie ein USB-Gerät anstecken oder trennen. Stecken Sie das USB-Gerät in den

USB-Eingang am TV-Gerät ein. Sie können über den USB-Eingang am TV-Gerät USB-Geräte an das TV-Gerät anschließen.

*Hinweis: Unter Umständen werden bestimmte Arten von Festplattenlaufwerken nicht unterstützt.*

## Anschließen des LCD-TVs an einen PC

Zur Anzeige des Computerbilds auf Ihrem LCD-TV können Sie dieses an einen Computer anschließen. Schalten Sie Computer und Display aus, bevor Sie die Anschlüsse vornehmen. Verwenden Sie ein 15-poliges D-Sub-Monitorkabel, um einen PC an das LCD-TV anzuschließen. Wenn der Anschluss hergestellt ist, schalten Sie auf die Quelle PC. Siehe dazu den Abschnitt "Eingangsauswahl". Stellen Sie die von Ihnen bevorzugte Auflösung ein. Informationen zur Auflösung finden Sie im Anhang.

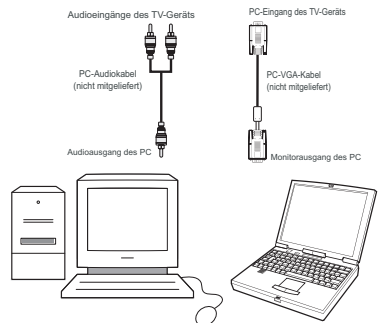

## Verwendung der seitlichen Anschlüsse

Sie können eine Reihe von Zusatzgeräten an Ihr LCD-TV-Gerät anschließen.

- Zum Anschluss eines Camcorders verwenden Sie bitte die VIDEO IN- und die AUDIOANSCHLÜSSE. Schließen Sie den Camcorder nicht gleichzeitig an die Anschlüsse VIDEO IN an, da dies zu Bildstörungen führen kann. Für die Auswahl der entsprechenden Quelle siehe den Abschnitt "Eingangsauswahl" im Folgenden.
- Um das Audiosignal über Kopfhörer zu hören, schließen Sie diesen an die Buchse KOPFHÖRER des TV-Geräts an.

## Anschluss eines DVD-Players über HDMI

Bitte sehen Sie im Handbuch Ihres DVD-Players für weiterführende Informationen nach. Schalten Sie das TV-Gerät und das Zusatzgerät aus, bevor Sie die Anschlüsse vornehmen.

**Hinweis:** Beachten Sie, dass nicht alle in der Abbildung gezeigten Kabel im Lieferumfang enthalten sind.

- Hat Ihr DVD-Player eine HDMI-Buchse, können Sie ihn über **HDMI** anschließen, um eine bessere Video- und Audioqualität zu genießen.

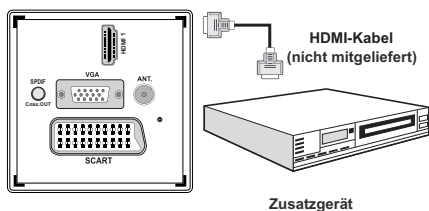

- Schalten Sie auf **HDMI** als Quelle, wenn Sie den DVD-Player wie unten abgebildet anschließen. Weitere Informationen dazu finden Sie im Abschnitt **Eingangsauswahl**.

## Anschluss eines DVD-Players über die Component-Anschlüsse (YPbPr) oder ein Scart-Kabel

- Einige DVD-Player werden über die **COMPONENT-ANSCHLÜSSE (YPbPr)** angeschlossen. Dazu müssen Sie das mitgelieferte Component-Video-Anschlusskabel verwenden. Stecken Sie zuerst den Einzelstecker des Kabels an die YPbPr-Buchse (Seite) des Fernsehgeräts an. Stecken Sie dann die Anschlüsse des Component-Kabels (nicht mitgeliefert) in den Mehrsteckerteil des Component-Video-Anschlusskabels (siehe Abbildung unten).

Achten Sie darauf, dass Sie die Anschlüsse gleicher Farbe miteinander verbinden.

- Für das Audiosignal müssen Sie das mitgelieferte **PC/Component-Audio-Kabel** verwenden. Stecken Sie zuerst den Einzelstecker des Kabels an das TV-Gerät an. Stecken Sie dann die Audio-Kabelanschlüsse vom DVD-Player in den Mehrsteckerteil des **mitgelieferten PC/Component-Audio-Anschlusskabels** (siehe Abbildung unten). Achten Sie darauf, dass Sie die Anschlüsse gleicher Farbe miteinander verbinden.

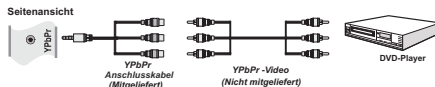

- Wenn der Anschluss hergestellt ist, schalten Sie auf die Quelle **YPbPr**. Siehe dazu den Abschnitt **Eingangsauswahl**. **Hinweis:** Zum Anschließen eines YPbPr-Geräts verwenden Sie bitte das mitgelieferte Component-(YPbPr)-Kabel.
- Sie können den Anschluss auch über den **SCART**-Eingang vornehmen.

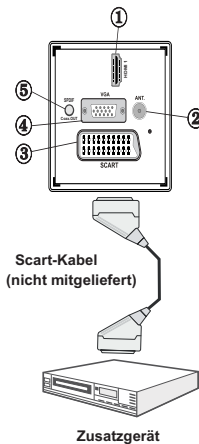

- **Hinweis:** Diese drei Anschlussmethoden haben dieselbe Funktion, aber auf verschiedenen Qualitätsstufen. Sie müssen nicht alle drei Anschlussarten verwenden.



## Fernbedienung

### Einsetzen der Batterien

- Entfernen Sie die Batteriefachabdeckung auf der Rückseite der Fernbedienung, indem Sie den angezeigten Teil leicht nach hinten ziehen.
- Benutzen Sie zwei Batterien vom Typ AAA/R3 oder einem gleichwertigen Typ. Legen Sie die Batterien gemäß den Anweisungen mit korrekt ausgerichteten Polen (+ und -) ein und schließen Sie die Batteriefachabdeckung.

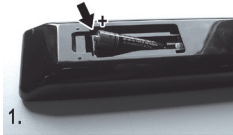

**Hinweis:** Nehmen Sie die Batterien aus der Fernbedienung heraus, wenn das Gerät längere Zeit nicht benutzt wird. Die Fernbedienung könnte andernfalls durch auslaufende Batterien beschädigt werden. Die Reichweite beträgt ca. 7 m / 23 ft.

## Ein-/Ausschalten

### Einschalten des TV-Geräts

- Schließen Sie das Netzkabel an ein 220-240V AC-Netz mit 50 Hz an. Die Standby-LED leuchtet auf. (Bei Standby Ein/Aus blinkt die LED)
- Um das TV-Gerät aus dem Standby einzuschalten:
- Drücken Sie die Taste "⏻", **P+** / **P-** oder eine Zifferntaste auf der Fernbedienung.
- Drücken Sie die Taste "⏻" oder, - oder + am TV-Gerät. Das TV-Gerät schaltet sich ein.

**Hinweis:** Wenn Sie Ihr TV-Gerät über die Tasten PROGRAMM AUF/AB auf der Fernbedienung oder am TV-Gerät einschalten, wird das zuletzt gesehene Programm wieder ausgewählt.

In beiden Fällen schaltet sich das TV-Gerät ein.

## TV-Gerät ausschalten

- Drücken Sie die Taste "⏻" auf der Fernbedienung oder die Taste "⏻" am Fernsehgerät. Das Gerät schaltet in den Standby-Modus.
- **Um das TV-Gerät ganz abzuschalten, ziehen Sie den Netzstecker aus der Steckdose.**

**Hinweis:** Wenn das TV-Gerät in den Standby-Modus geschaltet wird, kann die LED blinken, um anzuzeigen, dass bestimmte Funktionen wie die Standby-Suche, Download über Antenne oder ein Timer aktiv sind.

## Eingangsauswahl

Wenn Sie externe Geräte an Ihr TV angeschlossen haben, können Sie dieses auf unterschiedliche Eingabequellen schalten. Drücken Sie mehrmals die Taste "**SOURCE**" auf der Fernbedienung, um die Quelle direkt zu ändern.



## Grundlegende Bedienung

Sie können Ihr TV-Gerät sowohl mit den Tasten auf der Fernbedienung als auch mit den Tasten am Gerät bedienen.

### Bedienung mit den Tasten am TV-Gerät

#### Einstellung der Lautstärke

- Drücken Sie die Taste **⏮**, um die Lautstärke zu verringern bzw. die Taste **⏭**, um die Lautstärke zu erhöhen. In der Mitte des unteren Bildschirmrands wird daraufhin ein Lautstärkebalken (Schieberegler) eingeblendet.

#### Programmauswahl

- Drücken Sie die Taste "**P/CH +**", um das nächste Programm aufzurufen bzw. die Taste "**P/CH -**", um das vorherige Programm einzuschalten.

#### Ansicht des Hauptmenüs

- Drücken Sie die Tasten **⏮** / **⏭** gleichzeitig, um das Hauptmenü anzuzeigen. Wählen Sie im Hauptmenü über die Taste "**AV**" ein Untermenü aus und öffnen Sie dieses Untermenü über die Tasten **⏮** oder **⏭**. Informationen über

die Benutzung der Menüs finden Sie im Abschnitt Menüsystem.

## AV-Modus

- Drücken Sie mehrmals die Taste **“AV”** im Bedienfeld am TV-Gerät, um zwischen den AV-Modi umzuschalten.

## Bedienung mit den Tasten der Fernbedienung

- Über die Fernbedienung Ihres TV-Geräts können Sie sämtliche Funktionen Ihres gewählten Modells steuern. Die Funktionen werden in Übereinstimmung mit dem Menüsystem Ihres TV-Geräts beschrieben.

## Einstellung der Lautstärke

- Drücken Sie die Taste **“V+”**, um die Lautstärke zu erhöhen. Drücken Sie die Taste **“V-”**, um die Lautstärke zu verringern. Auf dem Bildschirm wird eine Lautstärkeskala (Schieberegler) eingeblendet.

## Programmauswahl (Vorheriges oder nächstes Programm)

- Drücken Sie die Taste **“P -”**, um das vorherige Programm auszuwählen.
- Drücken Sie die Taste **“P +”**, um das nächste Programm auszuwählen.

## Programmwahl (Direktzugriff)

- Drücken Sie die Zifferntasten auf der Fernbedienung, um Programme zwischen 0 und 9 auszuwählen. Das TV-Gerät schaltet dann auf das ausgewählte Programm. Um Programme dazwischen auszuwählen, drücken Sie der Reihe nach die Zifferntasten. Wenn die vorgegebene Zeit für die Eingabe überschritten wird, wird das der ersten Ziffer entsprechende Programm angezeigt. Drücken Sie die Programmnummer direkt, um erneut Programme mit einer einstelligen Ziffern auszuwählen.

## Elektronischer Programmführer (EPG)

Mit dem elektronischen Programmführer (EPG) können Sie Informationen über verfügbare Programme anzeigen lassen. Drücken Sie die Taste GUIDE auf der Fernbedienung, um das EPG-Menü aufzurufen.

- Drücken Sie die Taste **“▼/▲”**, um in den Kanälen zu navigieren.
- Drücken Sie die Taste **“◀/▶”**, um in der Programmliste zu navigieren.
- Das EPG-Menü zeigt die verfügbaren Informationen zu allen Kanälen an.
- Beachten Sie, dass die Informationen zu Sendungen automatisch aktualisiert werden. Sind keine

Sendungsinformationen auf den Kanälen vorhanden, bleibt die EPG-Anzeige leer.

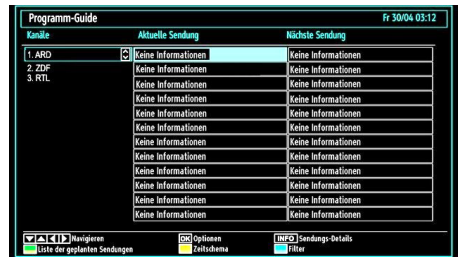

**OK (Programmoptionen):** Zeigt Programmoptionen einschließlich der Option **“Kanal auswählen”** an.

**INFO (Sendungsdetails):** Zeigt Details zu den Programmen an.

**Taste Grün:** Der Programmplan wird angezeigt.

**Taste Gelb:** Zeigt die EPG-Daten nach der Zeitleiste an

**Taste Blau (Filter):** Zeigt die Filteroptionen an.



**Taste Rot (Vorherg. Zeitabschnitt):** Zeigt die Programme des vorhergehenden Zeitabschnitts an.

**Taste Grün (Nächster Zeitabschnitt):** Zeigt die Programme des nächsten Zeitabschnitts an.

**Taste Gelb (Vorherg. Tag):** Zeigt die Programme des vorigen Tages an.

**Taste Blau (Nächster Tag):** Zeigt die Programme des nächsten Tages an.

**Zifferntasten (Springen):** Mit den Zifferntasten können Sie direkt zu den entsprechenden Kanälen springen.

**OK (OPTIONEN):** Zeigt Programmoptionen einschließlich der Option **“Kanal auswählen”** an.

**Taste Text (Filter):** Zeigt die Filteroptionen an.

**INFO (Details):** Zeigt Details zu den Programmen an.

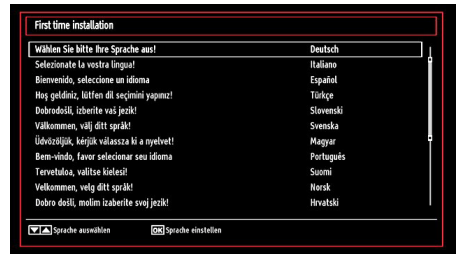
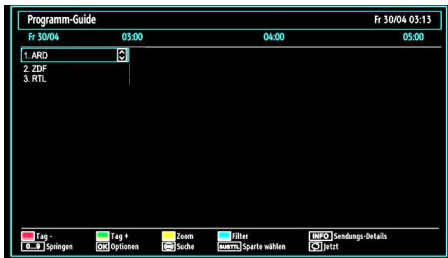

**Taste Rot (Vorherg. Tag):** Zeigt die Programme des vorigen Tages an.

**Taste Grün (Nächster Tag):** Zeigt die Programme des nächsten Tages an.

**Taste Gelb (Zoom):** Erweitert die Programminformation.

**Taste Blau (Filter):** Zeigt die Filteroptionen an.

**INFO (Details):** Zeigt Details zu den Programmen an.

**Zifferntasten (Springen):** Mit den Zifferntasten können Sie direkt zu den entsprechenden Kanälen springen.

**OK (OPTIONEN):** Zeigt Programmoptionen einschließlich der Option **"Kanal auswählen"** an.

**Text (Suche):** Zeigt das Menü **"EPG-Suche"** an.

**SUBTTL:** Drücken Sie die Taste **SUBTITLE**, um das Menü Genre auswählen anzuzeigen. Mit dieser Funktion können Sie die EPG-Datenbank nach einem bestimmten Genre durchsuchen. Die im EPG verfügbaren Informationen werden durchsucht und die Ergebnisse, die zu Ihren Suchkriterien passen, angezeigt.

**OK (Jetzt):** Zeigt das aktuelle Programm an.

## Erste Installation

**WICHTIG: Stellen Sie sicher, dass die Antenne angeschlossen ist, bevor Sie das TV-Gerät für die erste Installation einschalten.**

- Wird das TV-Gerät zum ersten Mal eingeschaltet, führt der Installationsassistent Sie durch den Vorgang.
- Sie werden zuerst gebeten, eine persönlichen Geheimzahl (PIN-Code) einzurichten und zu bestätigen. Die PIN-Nummer darf aber nicht 0000 lauten. Geben Sie eine beliebige PIN-Nummer ein und bestätigen Sie diese Zahl, indem Sie sie erneut eingeben. Drücken Sie anschließend auf die Schaltfläche OK, um den Vorgang abzuschließen. Stimmen die beiden eingegebenen PIN-Nummern überein, wurde Ihre neue persönliche Geheimzahl erfolgreich eingerichtet. Als nächstes, Zuerst wird der Sprachauswahlschirm angezeigt:

- Drücken Sie die Tasten "▼" oder "▲", um Ihre Sprache auszuwählen. Bestätigen Sie zur Fortsetzung mit **OK**.

- Nach Auswahl der Sprache wird der **"Begrüßungsbildschirm"** eingeblendet, wo Sie die Optionen **Land, Teletextsprache** und **Verschlüsselte Kanäle durchsuchen** einstellen müssen.



- Wählen Sie durch Drücken der Tasten "◀" oder "▶" die gewünschte **Länderoption** und drücken Sie die Taste "▼", um die Option **Teletextsprache** einzustellen. Wählen Sie die gewünschte Teletextsprache mit den Tasten "◀" oder "▶" aus.

- Drücken Sie nach Einstellen der Option Teletextsprache die Taste "▼". Die Option **Verschlüsselte Kanäle durchsuchen** wird markiert. Sie können die Option **Verschlüsselte Kanäle durchsuchen** auf **Ja** stellen, wenn Sie diese Kanäle suchen wollen. Wählen Sie anschließend die gewünschte Teletextsprache.

- Drücken Sie die Taste **OK** auf der Fernbedienung, um fortzufahren. Die folgende Meldung wird auf dem Bildschirm eingeblendet:

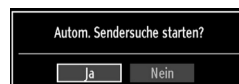

- Um eine "Ja" oder "Nein"-Option auszuwählen, markieren Sie die Option über die Tasten "◀" oder "▶" und drücken Sie die Taste **OK**.

Anschließend wird die folgende OSD angezeigt, und das Digital-TV fragt die Suche nach digital-terrestrischen TV-Sendern ab.

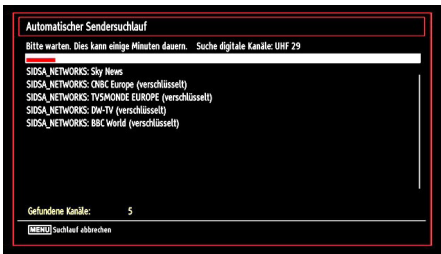

*Hinweis: Sie können die Taste **MENU** drücken, um abzubrechen.*

- Wenn alle Kanäle gespeichert sind, wird die Kanalliste auf dem Bildschirm angezeigt. Wenn Sie die Kanäle nach LCN sortieren wollen, wählen Sie "Ja" und drücken Sie dann "OK".

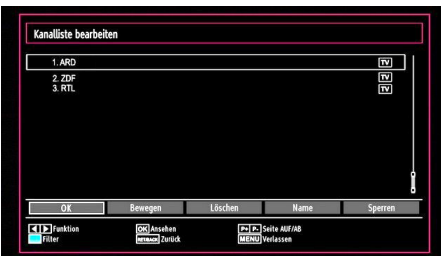

- Drücken Sie die Taste **OK**, um die Kanalliste zu schließen und fernzusehen.

## Installation

Drücken Sie die Taste **MENU** auf der Fernbedienung und wählen Sie mit der Taste "◀" oder "▶" die Option **Installation**. Drücken Sie die Taste **OK** und der folgende Menübildschirm wird angezeigt.



*Wählen Sie die Option **Automatische Kanalsuche** mit den Tasten "▼"/"▲" aus und drücken Sie die Taste **OK**. Die Optionen für die automatische Kanalsuche werden angezeigt. Mit den Tasten "▼"/"▲" und **OK** können Sie **Digital Antenne**, **Analog**, oder **Digitale Antenne-Analoge Abstimmung** auswählen.*

## Steuerung des Menüs Automatische Sendersuche

**Digital:** Sucht und speichert DVB-Sender von der Antenne.

**Analog:** Sucht und speichert analoge Sender.

**Voll:** Sucht und speichert DVB-Sender von der Antenne und analoge Sender.

- Wenn Sie den automatischen Suchtyp wählen und die Taste **OK** drücken, wird ein Bestätigungsbildschirm eingeblendet. Wählen Sie **Ja**, um den automatischen Suchlauf zu starten und **Nein**, um abzubrechen "◀" oder "▶" und **OK**.
- Nach der Einstellung und Bestätigung des Automatischen Sendersuchtyps wird der Installationsvorgang gestartet. Ein Fortschrittsbalken wird angezeigt. Zum Abbrechen drücken Sie die Taste **MENU**. In diesem Fall werden die gefundenen Kanäle nicht gespeichert.

## Manuelle Einstellung

**TIPP:** Diese Funktion wird zur direkten Eingabe von Sendern verwendet.

- Wählen Sie mit den Tasten "▼"/"▲" und **OK** die Option **Manuelle Kanalsuche** aus dem Installationsmenü. Der Bildschirm mit den Optionen für die Manuelle Suche wird eingeblendet.
- Wählen Sie mit den Tasten "◀" oder "▶" den gewünschten **Suchtyp** aus. Die Optionen ändern sich je nach gewähltem Suchtyp. Verwenden Sie die Tasten "▼"/"▲", um eine Option zu markieren, und dann die Tasten "◀" oder "▶", um diese Option festzulegen. Sie können die Taste **MENU** drücken, um abzubrechen.

## Manuelle Digitale Suche

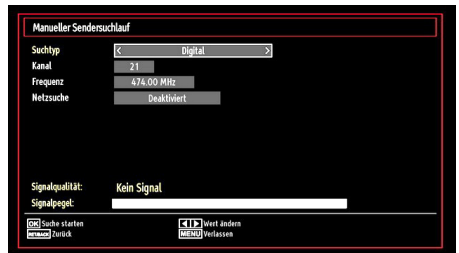

Bei der manuellen Suche wird die Nummer des Multiplexers manuell eingegeben und es wird nur dieser Multiplexer nach Kanälen durchsucht. Nach Auswahl des Suchtyps **Digital** können Sie mit den Zifferntasten die Multiplexernummer oder die Frequenz eingeben und dann **OK** drücken, um die Suche zu starten.

## Manuelle Analoge Suche

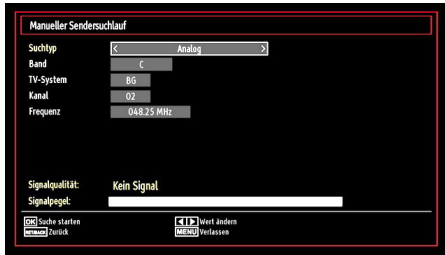

Wird der Suchtyp Analog gewählt, können Sie die Tasten "▼"/"▲" verwenden, um eine Option zu markieren, und dann die Tasten "◀" oder "▶" drücken, um diese Option festzulegen.

Geben Sie die Kanalnummer oder -Frequenz über die Zifferntasten ein. Drücken Sie die Taste **OK**, um die Suche durchzuführen. Wenn der Kanal gefunden wurde, werden alle neuen Kanäle, die noch nicht in der Liste sind, gespeichert.

### Analoge Feineinstellung

- Wählen Sie im Menü Installation mit den Tasten "◀" oder "▶" und **OK** die Option **Analoge Feinabstimmung** aus. Der Bildschirm Analoge Feineinstellung wird angezeigt. Diese Funktion ist nicht verfügbar, wenn keine analogen Kanäle, digitalen Kanäle oder externen Quellen gespeichert sind.
- Drücken Sie **OK**, um fortzusetzen. Wählen Sie die Option Feinabstimmung durch Drücken der Taste "◀" oder "▶" aus. Drücken Sie nochmals die Taste **OKB**, wenn Sie fertig sind.

### Erstinstallation

Wählen Sie die Option Erstinstallation aus und drücken Sie auf die Schaltfläche **OK**. Geben Sie Ihre persönliche Geheimzahl ein, die Sie vorab eingerichtet haben. Wurde die richtige PIN-Nummer eingegeben, beginnt automatisch der Installationsprozess.

Bezüglich weiterer Informationen zu diesem Vorgang siehe Abschnitt, "Erstinstallation" am Beginn des Benutzerhandbuchs.

### Dienstliste löschen (\*)

(\*) Diese Einstellung ist nur sichtbar, wenn die Option Land auf Dänemark, Schweden, Norwegen oder Finnland eingestellt ist.

Verwenden Sie diese Einstellung, um die gespeicherten Kanäle zu löschen. Drücken Sie die Taste "▼" oder "▲", um die Option Dienstliste löschen zu löschen, und drücken Sie anschließend **OK**. Auf dem Bildschirm erscheint die folgende OSD-Meldung:

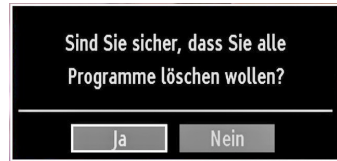

Um abzubrechen, wählen Sie **NEIN** und drücken Sie die Taste **OK**. Wählen Sie **Ja**, indem Sie die Taste "◀" oder "▶" drücken, und drücken Sie anschließend **OK**, um alle Kanäle zu löschen.

### Sender verwalten: Kanalliste

Das TV-Gerät sortiert alle gespeicherten Sender in der Kanalliste. Sie können mit Hilfe der Kanallistenoptionen diese Kanalliste bearbeiten, Favoriten festlegen oder aktive Sender festlegen.

- Drücken Sie die Taste **MENU**, um in das Hauptmenü zu gelangen. Wählen Sie die Option Kanalliste mit den Tasten "◀" oder "▶" aus. Drücken Sie **OK**, um den Menüinhalt anzuzeigen.



Wählen Sie **Kanalliste bearbeiten**, um alle gespeicherten Kanäle zu verwalten. Wählen Sie mit den Tasten "◀" oder "▶" und **OK** die Option Kanalliste bearbeiten aus.

### Steuern der Kanalliste

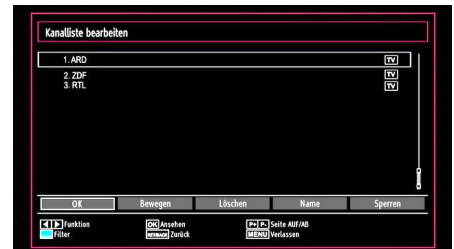

- Drücken Sie die Taste "▼" oder "▲", um den Kanal auszuwählen, der bearbeitet werden soll. Drücken Sie die Tasten "◀" oder "▶", um eine Funktion im Kanallisten-Menü auszuwählen.
- Verwenden Sie die Tasten **P+ / P-**, um eine Seite nach oben oder unten zu blättern.
- Drücken Sie die Taste **BLAU**, um die Filteroptionen zu sehen.
- Drücken Sie die Taste **MENU**, um abzubrechen.

## Kanäle verschieben

- Wählen Sie zuerst den gewünschten Kanal. Wählen Sie die Option Verschieben in der Kanalliste und drücken Sie die Taste **OK**.
- Der Bildschirm Nummer bearbeiten wird angezeigt. Geben Sie die gewünschte Kanalnummer über die Zifferntasten der Fernbedienung ein. Ist bereits ein Kanal unter dieser Nummer gespeichert, wird eine Warnmeldung eingeblendet. Wählen Sie Ja, wenn Sie den Kanal verschieben wollen, und drücken Sie **OK**.
- Drücken Sie **OK**, um fortzusetzen. Der gewählte Kanal wird nun verschoben.

## Kanäle löschen

Sie können die Taste **GRÜN** drücken, um alle Kanäle zu markieren oder die Markierung aufzuheben, und die Taste **GELB** für einzelne Kanäle.

- Wählen Sie den Kanal, den Sie löschen wollen, und wählen Sie dann die Option **Löschen**. Drücken Sie die Taste **OK**, um fortzusetzen.
- Eine Warnmeldung wird eingeblendet. Wählen Sie **JA**, um zu löschen, und **Nein**, um abzubrechen. Drücken Sie die Taste **OK**, um fortzusetzen.

## Kanäle umbenennen

- Wählen Sie den Kanal, den Sie umbenennen wollen, und wählen Sie dann die Option **Namen bearbeiten**. Drücken Sie die Taste **OK**, um fortzusetzen.
- Mit den Tasten “◀” oder “▶” verschieben Sie den Eingabepunkt zum nächsten/vorhergehenden Zeichen. Über die Tasten “▼” oder “▲” können Sie das aktuelle Zeichen ändern. So wird zum Beispiel das Zeichen ‘b’ durch Drücken von “▼” zu einem ‘a’ und durch Drücken von “▲” zu einem ‘c’. Durch Drücken der Zifferntasten „0...9“ können Sie das markierte Zeichen durch das Zeichen, das über der Taste aufgedruckt ist, austauschen.
- Wenn Sie fertig sind, drücken Sie **OK**, um fortzusetzen: Drücken Sie **MENU**, um abzubrechen.

## Kanäle sperren

Sie können die Taste **GRÜN** drücken, um alle Kanäle zu markieren oder die Markierung aufzuheben, und die Taste **GELB** für einzelne Kanäle.

- Wählen Sie den Kanal, den Sie löschen wollen, und wählen Sie dann die Option **Sperren**. Drücken Sie die Taste **OK**, um fortzusetzen.
- Sie müssen nun die Kindersicherungs-PIN eingeben, die Sie vorab bei der Erstinstallation eingerichtet haben, für die elterliche Kontrolle einzugeben.

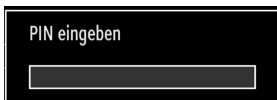

- Drücken Sie die Taste **OK**, wenn der gewünschte Kanal ausgewählt ist, um den Kanal zu sperren bzw. die Sperre aufzuheben. Das Sperrsymbol wird neben dem gewählten Kanal eingeblendet.

## Sender verwalten: Favoriten

Sie können eine Liste mit Favoritenprogrammen erstellen.

- Drücken Sie die Taste **MENU**, um in das Hauptmenü zu gelangen. Wählen Sie die Option Kanalliste mit den Tasten “◀” oder “▶” aus. Drücken Sie **OK**, um den Menüinhalt anzuzeigen.
- Wählen Sie **Favoriten**, um die Favoritenliste zu verwalten. Wählen Sie mit den Tasten “▼”/“▲” und **OK** die Option **Favoriten**.
- Sie können verschiedene Kanäle als Favoriten markieren, so dass Sie nur noch durch die Favoriten-Kanäle navigieren.



- Wählen Sie einen Kanal mit den Tasten “▼” oder “▲” aus. Drücken Sie **OK**, um den gewählten Kanal zur Favoritenliste hinzuzufügen. Drücken Sie nochmals **OK**, um ihn wieder zu entfernen.

## Tastenfunktionen

- **OK**: Fügt einen Sender hinzu oder entfernt ihn.
- **GELB**: Kanal selektieren/deselektieren.
- **GRÜN**: Alle Kanal selektieren/deselektieren.
- **BLAU**: Zeigt die Filteroptionen an.

## Sender verwalten: Kanalliste sortieren

Sie können die Sender auswählen, die in der Kanalliste aufgelistet werden. Um bestimmte Sendertypen anzuzeigen, sollten Sie die Einstellung **Aktive Kanalliste verwenden**.

Wählen Sie die Option Aktive Kanalliste mit den Tasten “◀” oder “▶” aus dem Kanallistenmenü. Drücken Sie die Taste **OK**, um fortzusetzen.





Wählen Sie Option Sendertyp mit den Tasten “▼” / “▲” und **OK** aus der Liste.

## OSD-Informationen

Sie können die Taste **INFO** drücken, um die OSD-Informationen anzuzeigen. Details zum Sender und zur aktuellen Sendung werden in der Informationszeile angezeigt.



Die Informationszeile bietet eine Reihe von Informationen über den ausgewählten Kanal und die laufenden Programme. Der Name des Kanals wird zusammen mit der Kanallistennummer angezeigt. *Hinweis: Nicht alle Kanäle strahlen die Programmdateien aus. Sind Name und Zeitdauer des Programms nicht verfügbar, bleibt die Informationszeile leer.*

Wenn der ausgewählte Kanal gesperrt ist, müssen Sie den richtigen vierstelligen Code eingeben, um den Kanal sehen zu können. Sollten Sie die PIN-Nummer vergessen haben, die Sie bei der Erstinstallation eingegeben haben, verwenden Sie bitte den Master-PIN-Code 4725. In diesem Fall wird auf dem Bildschirm die Meldung **“PIN eingeben”** angezeigt.

## Medien-Wiedergabe durch Benutzen des Medienbrowsers

Wenn der USB-Stick nach Ein-/Ausschalten oder nach der ersten Installation nicht erkannt wird, stecken Sie zuerst das USB-Gerät aus und schalten Sie die Box aus und wieder ein. Stecken Sie das USB-Gerät anschließend wieder ein.

Um das Medienbrowser-Fenster anzuzeigen, drücken Sie entweder die Taste **“MENU”** auf der Fernbedienung und wählen Sie dann die Option Medienbrowser durch Drücken der Taste “◀” oder “▶”. Drücken Sie die Taste **OK**, um fortzusetzen. Die Menüoptionen des Medienbrowsers werden angezeigt.

**Außerdem wird der Medienbrowserbildschirm automatisch eingeblendet, wenn Sie ein USB-Gerät einstecken:**



Sie können die Musik-, Bild- und Video-Dateien von dem angeschlossenen USB-Speicherstick wiedergeben. Verwenden Sie die Tasten “◀” oder “▶”, um Videos, Fotos, Musik oder Einstellungen auszuwählen.

## Anzeigen von Videos über USB

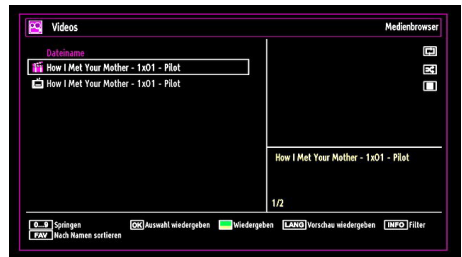

Wenn Sie Videos aus den Hauptoptionen wählen, werden die verfügbaren Videodateien gefiltert und am Bildschirm angezeigt. Sie können die Tasten “▼” oder “▲” verwenden, um eine Videodatei auszuwählen. Drücken Sie **OK**, um das Video abzuspielen. Wenn Sie eine Untertiteldatei wählen und die Taste **OK** drücken, können Sie diese Untertiteldatei wählen oder abwählen.

**Springen (Zifferntasten):** Das TV-Gerät springt zur Datei, deren Namen mit dem über die Zifferntasten auf der Fernbedienung eingegebenen Buchstaben beginnt.

**Aktuelle Datei (Taste OK)** Gibt die ausgewählte Datei wieder.

**Wiedergabe (Taste Grün):** gibt alle Mediendateien im Ordner beginnend mit der ausgewählten Datei wieder.

**Sprache (Wiedergabe Vorschau):** Zeigt die gewählte Datei in einer kleinen Vorschau an.

**INFO:** Ändert die Filteroptionen.

**FAV:** Sortiert die Dateien nach Namen.

Das folgende Menü wird beim Abspielen einer Videodatei angezeigt:





**Wiedergabe (Taste Rot):** Startet die Videowiedergabe.

**Stop (Taste Blau):** Stoppt die Videowiedergabe.

**Pause (Taste OK):** Pausiert die Videowiedergabe.

**Rücklauf (◀-Taste):** Startet den Rücklauf.

**Vorlauf (▶-Taste):** Startet den Vorlauf.

**Untertitel/Audio (SPRACHE):** Stellt Untertitel/Audio ein.

**Gelb:** Öffnet das Untertitel-Zeitkorrekturmenü



Drücken Sie die Taste **RETURN (Exit)**, um zum vorhergehenden Menü zurückzuschalten.

## Anzeigen von Fotos über USB

Wenn Sie Fotos aus den Hauptoptionen wählen, werden die verfügbaren Fotodateien gefiltert und am Bildschirm angezeigt.

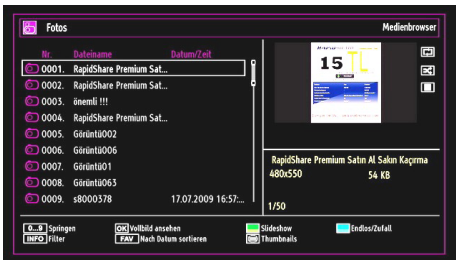

**Springen (Zifferntasten):** springt zur Datei, die über die Zifferntasten ausgewählt wird.

**OK:** zeigt das ausgewählte Bild im Vollbildmodus an.

**Diaschau (Taste Grün):** Startet eine Diaschau mit allen Bildern.

**Endlos/Zufallswiedergabe (Taste BLAU):** Drücken Sie einmal, um die Endloswiedergabe zu aktivieren. Drücken Sie nochmals, um Endlos- und Zufallswiedergabe zu aktivieren. Drücken Sie nochmals, um nur Zufallswiedergabe zu aktivieren. Drücken Sie nochmals, um alle zu deaktivieren. Sie sehen an der Änderung der Symbole, welche Funktionen deaktiviert sind.

**FAV:** Sortiert die Dateien nach Datum.

**TEXT:** Zeigt alle Bilder als Thumbnails an.

**INFO:** Zeigt die Filteroptionen an.

## Optionen für Diaschau



**Pause (Taste Gelb):** Pausiert die Diaschau.

**Fortsetzen (Taste Grün):** Setzt die Diaschau fort.

**Zoom (Taste ROT):** Vergrößert oder verkleinert das Bild.

**Hinweis:** Wenn ein Bild vergrößert/in Vollbilddarstellung angezeigt wird, können Sie nicht mit den Tasten Auf/Ab/Links/Rechts im Bild navigieren.

**Vorige/Nächste (Tasten Links/Rechts):** springt zur vorherigen oder nächsten Datei der Diaschau

**Drehen (Tasten Auf/Ab):** Dreht das Bild mit den Tasten Auf/Ab.

**Endlos/Zufallswiedergabe (Taste BLAU):** Drücken Sie die Taste einmal, um die Endloswiedergabe zu deaktivieren. Drücken Sie sie nochmals, um Endlos- und Zufallswiedergabe zu deaktivieren. Drücken Sie nochmals, um nur Zufallswiedergabe zu aktivieren. Drücken Sie nochmals, um alle zu deaktivieren. Sie sehen an der Änderung der Symbole, welche Funktionen deaktiviert sind.

**RETURN (Exit):** Zurück zur Dateiliste.

**INFO:** Zeigt den Hilfebildschirm an.

## Wiedergabe von Musik über USB

Wenn Sie Fotos aus den Hauptoptionen wählen, werden die verfügbaren Fotodateien gefiltert und am Bildschirm angezeigt.



**0..9 (Zifferntasten):** Das TV-Gerät springt zur Datei, deren Namen mit dem über die Zifferntasten auf der Fernbedienung eingegebenen Buchstaben beginnt.

**Aktuelle Datei (Taste OK):** Gibt die ausgewählte Datei wieder.

**Wiedergabe (Taste Grün):** gibt alle Mediendateien im Ordner beginnend mit der ausgewählten Datei wieder.

**Stop (Taste Rot):** Stoppt die Wiedergabe.

**Pause (Taste Gelb)** : Hält die ausgewählte Wiedergabe an.

**Vorige/Nächste (Tasten Links/Rechts)** : Springt zur vorhergehenden oder nächsten Datei und gibt diese wieder.

**FAV**: Sortiert Dateien nach Titel, Interpret oder Album.

**Hinweis:** Ist der Anzeigestil im Menü Einstellungen Medienbrowser auf Ordner eingestellt, wird der Musikordner sortiert angezeigt und die Titel müssen nicht nochmals durch Drücken der Taste FAV sortiert werden.

**INFO**: Zeigt die Filteroptionen an.

**Endlos/Zufallswiedergabe (Taste BLAU)**: Drücken Sie die Taste einmal, um die Endloswiedergabe zu deaktivieren. Drücken Sie nochmals, um Endlos- und Zufallswiedergabe zu aktivieren. Drücken Sie nochmals, um nur Zufallswiedergabe zu aktivieren. Drücken Sie nochmals, um alle zu deaktivieren. Sie sehen an der Änderung der Symbole, welche Funktionen deaktiviert sind.

## Medienbrowser-Einstellungen



Sie können Ihre Einstellungen für den Medienbrowser mit dem Dialog Einstellungen anpassen. Drücken Sie die Tasten "▼" oder "▲", um eine Option zu markieren und stellen Sie sie mit den Tasten "◀" oder "▶" ein.

**Anzeigestil:** Stellt den Standard-Browsermodus ein.

**Intervall f. Slideshow:** Stellt die Intervallzeit für die Slideshow ein.

**Untertitel anzeigen:** Legt die Untertitel-Voreinstellung fest.

**Untertitelsprache:** Legt die Untertitelsprache fest.

**Untertitel-Position:** Stellt die Untertitel-Position auf oben oder unten.

**Schriftgröße Untertitel:** Stellt die Schriftgröße für die Untertitel ein (max 54 pt).

## Bildgröße ändern: Bildformate

• Sie können das Bildseitenverhältnis (Bildformat) des TV ändern, um das Bild in unterschiedlichen Zoommodi anzusehen.

• Drücken Sie mehrmals die Taste **SCREEN**, um die Bildgröße zu ändern. Die verfügbaren Zoommodi werden unten angeführt.

### Auto

Wird AUTO ausgewählt, so wird das Seitenverhältnis des Bildschirms automatisch durch die von der gewählten Quelle gelieferten Informationen (sofern verfügbar) eingestellt.

Das im AUTO-Modus angezeigte Format ist völlig unabhängig von der WSS-Information, die eventuell mit dem Signal in der Übertragung oder vom externen Gerät geliefert wird.

**Hinweis:** Der Auto-Modus ist nur bei HDMI-, YPbPr- und DTV-Quellen verfügbar.

### 16:9

Hier kann man die linke und die rechte Seite eines normalen Bildes (Bildseitenformat 4:3) gleichmäßig ausdehnen, um die Breite des TV-Bildschirms auszufüllen.



• Für Bilder mit einem Bildseitenverhältnis von 16:9, die zu einem normalen Bild (Bildseitenverhältnis von 4:3) verkleinert worden sind, verwenden Sie zur Wiederherstellung des ursprünglichen Formats den **16:9**-Modus.

### Untertitel

Mit dieser Funktion wird ein breites Bild (Bildseitenformat von 16:9) mit Untertiteln auf volle Bildschirmgröße gezoomt.



**Hinweis:** Sie können den Bildschirminhalt nach oben oder unten verschieben, indem Sie die Tasten "▼" / "▲" drücken, während als Bildformat Panorama, 14:9, Kino oder Untertitel ausgewählt ist.

### 14:9

Mit dieser Funktion wird ein breites Bild (Bildseitenformat von 14:9) bis zu den oberen und unteren Grenzen des Bildschirms gezoomt.



## 14:9 Zoom



Diese Option stellt das 14:9-Bildformat ein.

## 4:3

Wird dazu verwendet, ein normales Bild (Bildseitenverhältnis von 4:3) zu betrachten, da dies sein ursprüngliches Format ist.



## Panorama

Hier kann man die linke und die rechte Seite eines normalen Bildes (Bildseitenformat 4:3) ausdehnen, um den Bildschirm auszufüllen, ohne dabei das Bild unnatürlich erscheinen zu lassen.



Der obere und der untere Teil des Bildes sind leicht abgeschnitten.

## Kino

Mit dieser Funktion wird ein breites Bild (Bildseitenformat von 16:9) auf volle Bildschirmgröße gezoomt.



## Bildeinstellungen konfigurieren

Sie können im Detail unterschiedliche Bildeinstellungen verwenden.

Drücken Sie die Taste **MENU** und wählen Sie das Bild-Symbol mit den Tasten “◀” oder “▶” aus. Drücken Sie die Taste **OK**, um das Menü Bildeinstellungen anzuzeigen.

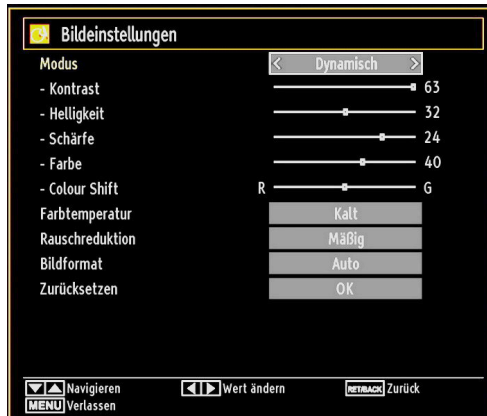

## Steuerung des Menüs Bildeinstellungen

- Drücken Sie die Tasten “▼” oder “▲”, um eine Menüoption zu markieren.
- Wählen Sie eine Option mit den Tasten “◀” oder “▶” aus.
- Drücken Sie die Taste **MENU**, um abzubrechen.

## Optionen des Menüs Bildeinstellungen

**Modus:** Je nach Ihren Wünschen können Sie die entsprechende Option Modus einstellen. Der Bildmodus kann auf eine von drei Optionen eingestellt werden: **Kino, Spiel, Dynamisch** und **Natürlich**.

**Kontrast:** Stellt Helligkeits- und Dunkelheitswerte des Bildschirms ein.

**Helligkeit:** Stellt die Helligkeit des Bildschirms ein.

**Schärfe:** Stellt die Schärfe der am Bildschirm dargestellten Objekte ein.

**Farbe:** Stellt die Farbwerte ein.

**Farbverschiebung:** Stellt den gewünschten Farbton ein.

**Farbtemperatur:** Stellt den gewünschten Farbton ein.

Die Option **Kühl** ergibt ein Bild mit leichter Betonung von Blau.

Wählen Sie **Normal** für normale Farben.

Die Option **Warm** ergibt ein Bild mit leichter Betonung von Rot.

**Rauschreduktion:** Wenn das Übertragungssignal schwach oder verrauscht ist, können Sie mit

der Option **Rauschreduktion** das Bildrauschen verringern. Die Rauschreduktion kann auf eine von drei Optionen eingestellt werden: **Niedrig, Mittel, Hoch** oder **Aus**.

**Spielmodus:** Wenn der Spielmodus auf Ein gestellt ist, werden spezielle Spieleinstellungen, die für eine bessere Videodarstellung optimiert sind, geladen.

*Hinweis: Ist der Spielmodus aktiv, können einige Optionen im Menü Bildeinstellungen nicht verändert werden.*

**Bildzoom:** Stellt die Bildgröße auf Auto, 16:9, Untertitel, 14:9, 14:9 Zoom, 4:3, Panorama oder Kino.

**Rücksetzen:** Setzt die Bildeinstellungen auf die Werksteinstellungen zurück.

*Im VGA- oder PC-Modus sind einige Optionen des Bildmenüs nicht verfügbar. Stattdessen werden die VGA-Modus-Einstellungen im PC-Modus zu den Bildeinstellungen hinzugefügt.*

## PC-Bildeinstellungen

Um die Optionen für das PC-Bild einzustellen, gehen Sie wie folgt vor:

Wählen Sie das Bildsymbol mit den Tasten "◀" oder "▶" aus. Das Bildmenü erscheint auf dem Bildschirm.

Die Einstellungen für **Kontrast, Helligkeits-, Farbe, Farbtemperatur und Bildzoom** in diesem Menü sind identisch mit den im "Hauptmenüsystem" unter dem TV-Bildmenü vorgenommenen Einstellungen.

*Die Optionen **Ton,Einstellungen und Quelle** in diesem Menü entsprechen jenen im Abschnitt "Hauptmenüsystem".*

**PC-Position:** Wählen Sie diese Option aus, um die Menüoptionen PC-Position anzuzeigen.

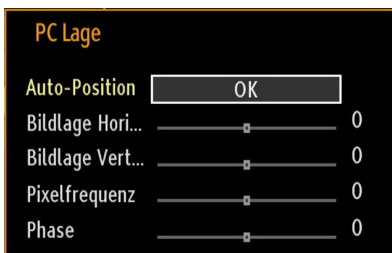

**Auto-Position:** Optimiert die Anzeige automatisch. Drücken Sie **OK**, um die Optimierung durchzuführen.

**Bildlage H:** Mit dieser Option können Sie das Bild auf die rechte oder linke Seite des Bildschirms verschieben.

**Bildlage V:** Mit dieser Option können Sie das Bild zum oberen oder unteren Rand des Bildschirms verschieben.

**Pixelfrequenz:** Die Einstellung Pixelfrequenz korrigiert Störungen, die als vertikale Streifen bei

pixelintensiven Darstellungen wie Tabellen oder Absätzen in kleinen Schriftarten auftreten.

**Phase:** Abhängig von der Auflösung und Abtastfrequenz, die Sie in das TV-Gerät einspeisen, kann es zu einem schmutzigen oder gestörten Bild auf dem Bildschirm kommen. In diesem Fall können Sie mit dieser Option durch mehrmalige Versuche ein klareres Bild erhalten.

## Klangeinstellungen konfigurieren

*Sie können die Klangeinstellungen nach Ihren persönlichen Vorlieben festlegen.*

Drücken Sie die Taste **MENU** und wählen Sie das Bild-Symbol mit den Tasten "◀" oder "▶" aus. Drücken Sie die Taste **OK**, um das Menü Klangeinstellungen anzuzeigen.

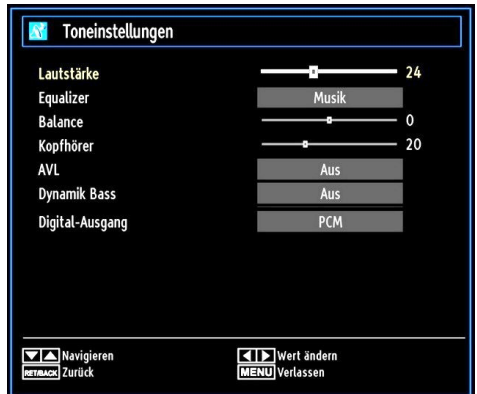

## Steuerung des Menüs Klangeinstellungen

- Drücken Sie die Tasten "▼" oder "▲", um eine Menüoption zu markieren.
- Wählen Sie eine Option mit den Tasten "◀" oder "▶" aus.
- Drücken Sie die Taste **MENU**, um abzubrechen.

## Optionen des Menüs Klangeinstellungen

**Lautstärke:** Stellt die Lautstärke ein.

**Entzerrer:** Drücken Sie die Taste **OK**, um das Untermenü Equalizer anzuzeigen.

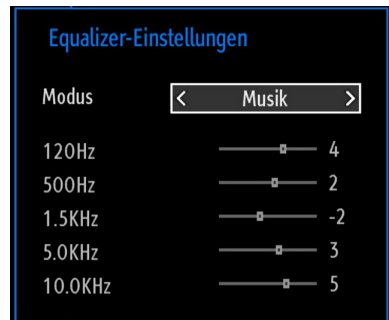

Im Equalizer-Menü kann die Voreinstellung auf **Musik, Film, Sprache, Flat, Klassik** und **Benutzer** eingestellt werden. Drücken Sie die Taste **MENU**, um zum vorhergehenden Menü zurückzukehren.

**Hinweis:** Die Einstellungen des Menüs Equalizer können nur dann geändert werden, wenn **Benutzer** als der **Equalizermodus** eingestellt ist.

**Ausgleich:** Mit dieser Einstellung wird die Balance zwischen rechtem und linkem Lautsprecher eingestellt.

**Kopfhörer:** Stellt die Lautstärke für den Kopfhörer ein.

**AVL:** Die Funktion Automatische Lautstärkebegrenzung (AVL) stellt den Klang so ein, dass beim Umschalten zwischen Kanälen mit unterschiedlicher Lautstärke die Lautstärke gleich bleibt (zum Beispiel ist die Lautstärke von Werbesendungen oft höher als die von anderen Programmen).

**Dynamischer Bass:** Die Option Dynamischer Bass wird zum Erhöhen des Basseffekts des TV-Geräts benutzt.

**Digitaler Ausgang:** Stellt den Audiotyp für den Digitalausgang ein.

## Konfiguration der Einstellungen

Sie können die Einstellungen nach Ihren persönlichen Vorlieben festlegen.

Drücken Sie die Taste **MENU** und wählen Sie das Symbol Einstellungen mit den Tasten “◀” oder “▶” aus. Drücken Sie **OK**, um das Menü Einstellungen anzusehen.



## Steuerung des Menüs Einstellungen

- Drücken Sie die Tasten “▼” oder “▲”, um eine Menüoption zu markieren.
- Drücken Sie die Taste **OKB**, um eine Option auszuwählen.
- Drücken Sie die Taste **MENU**, um abzubrechen.

## Optionen des Menüs Einstellungen

**Conditional Access:** Einstellen der CA-Module, sofern vorhanden.

**Sprache:** Stellt die Spracheinstellungen ein.

**Jugendschutz:** Konfiguriert die Jugendschutzeinstellungen.

**Timer:** Legt die Timer für gewählte Programme fest.

**Datum/Zeit:** Stellt Datum und Zeit ein.

**Quellen:** Aktiviert oder deaktiviert die gewünschten Quellenoptionen.

**Andere Einstellungen:** Zeigt andere Einstellungsoptionen für das TV-Gerät an.

## Verwendung eines Moduls

**WICHTIG:** Sie dürfen nur dann das **CI-Modul einsetzen oder herausnehmen, wenn das TV-Gerät ABGESCHALTET ist.**

- Um bestimmte digitale Kanäle zu sehen, ist u. U. ein CA-Modul (CAM) notwendig. Dieses Modul muss in den CI-Steckplatz Ihres TV-Geräts eingesetzt werden.
- Besorgen Sie sich durch die Anmeldung bei einem Pay-TV-Anbieter das CAM-Modul und die Smartcard und setzen Sie sie wie folgt in das TV-Gerät ein.
- Stecken Sie das CAM-Modul und die SmartCard in den Steckplatz, der sich im Anschlussfach auf der Rückseite des TV-Geräts befindet.
- Die CAM-Module sollten korrekt eingesetzt werden. Sie können nicht vollständig eingesetzt werden, wenn sie falsch herum sind. Versuchen Sie nicht, das CAM-Modul mit Gewalt einzuführen, da dies sowohl das Modul als auch den Steckplatz am TV beschädigen kann.

Schließen Sie das TV-Gerät wieder an die Stromversorgung an, schalten Sie ein und warten Sie einen Moment, bis die Karte aktiviert wurde.

- Wenn kein Modul eingesetzt ist, erscheint der Hinweis: **“Es konnte kein Common Interface-Modul gefunden werden”.**
- Weitere Informationen über die Einstellungen finden Sie in der Bedienungsanleitung des Moduls.

## Anzeigen des Menüs (\*)

(\*) Diese Menüeinstellungen können sich je nach Diensteanbieter ändern.

Drücken Sie die Taste **MENU** und wählen Sie das Symbol mit den Tasten “◀” oder “▶” aus. Drücken Sie die Taste **OK**, um das Menü Einstellungen anzuzeigen. Verwenden Sie die Tasten “▼” oder “▲”, um **Conditional Access** zu markieren, und drücken Sie die Taste **OK**, um die Menüoptionen anzuzeigen.

# Spracheinstellungen

In diesem Menü können Sie die Spracheinstellungen des TV-Geräts steuern.

Drücken Sie die Taste **MENU** und wählen Sie das fünfte Symbol mit den Tasten “◀” oder “▶” aus. Drücken Sie die Taste **OK**, um das Menü Einstellungen anzuzeigen. Verwenden Sie die Taste “◀” oder “▶”, um die Option **Sprache** zu markieren und drücken Sie zum Fortsetzen **OK**:



Wählen Sie eine Option mit den Tasten “▼” oder “▲” aus. Die Einstellungen werden automatisch gespeichert.

**Menü:** zeigt die Systemsprache an.

## Bevorzugt

Sofern verfügbar, werden diese Einstellungen verwendet. Andernfalls werden die aktuellen Einstellungen verwendet.

- **Audio:** Legt die bevorzugte Audio-Sprache fest.
- **Untertitel:** Legt die Untertitelsprache fest. Die gewählte Sprache wird für die Untertitel verwendet.
- **Teletext:** Legt die Teletext-Sprache fest.
- **Guide:** Stellt die bevorzugte EPG-Sprache aus.

## Aktuell (\*)

(\*) Diese Einstellungen können nur geändert werden, wenn dies vom Sender unterstützt wird. Ist dies nicht der Fall, können die Einstellungen nicht geändert werden.

**Audio:** Ändert die Audiosprache für den aktuellen Kanal.

- **Untertitel:** Legt die Untertitelsprache für den aktuellen Kanal fest.

**Hinweis:** Wenn die Option Land auf Dänemark, Schweden, Norwegen oder Finnland eingestellt ist, funktioniert das Menü Spracheinstellungen wie folgt:

# Spracheinstellungen

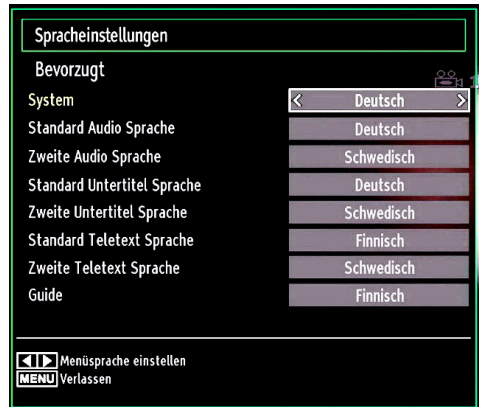

Markieren Sie im Menü Einstellungen die Option Spracheinstellungen über die Tasten “▼” oder “▲”. Drücken Sie **OK**. Daraufhin wird das Untermenü Spracheinstellungen eingeblendet:

Verwenden Sie die Tasten “▼” oder “▲”, um die Menüoptionen zu markieren, und drücken Sie dann die Tasten “◀” oder “▶”, um sie einzustellen.

## Hinweise:

- Die Option Systemsprache legt die Menüsprache auf dem Bildschirm fest.
- Die Option Audiosprache wird zur Festlegung der Audiosprache des Kanals verwendet.
- Die primären Einstellungen haben die höchste Priorität, wenn mehrere Auswahlmöglichkeiten in einer Übertragung vorhanden sind. Die sekundären Einstellungen sind die Alternativen, wenn die primären Optionen nicht verfügbar sind.

# Jugendschutz

Um das Ansehen bestimmter Programme zu verhindern, können Kanäle und Menüs mit der Jugendschutzoption gesperrt werden.

Diese Funktion aktiviert bzw. deaktiviert das Menü-Schutzsystem und ermöglicht eine Änderung des PIN-Codes.

Drücken Sie die Taste **MENU** und wählen Sie das Symbol mit den Tasten “◀” oder “▶” aus. Drücken Sie die Taste **OK**, um das Menü Einstellungen anzuzeigen. Verwenden Sie die Taste “▼” oder “▲”, um **Jugendschutz** zu markieren, und drücken Sie **OK**, um fortzusetzen:

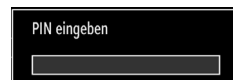



Um die Jugendschutz-Menüoptionen anzuzeigen, muss die PIN-Zahl eingegeben. Die werksseitige PIN-Zahl ist **4725**. Nach Eingabe der richtigen PIN wird das Jugendschutzmenü angezeigt:



## Steuerung des Menüs Jugendschutz

- Wählen Sie eine Option mit den Tasten “▼” oder “▲” aus.
- Wählen Sie eine Option mit den Tasten “◀” oder “▶” aus.
- Drücken Sie **OK**, um weitere Optionen zu sehen.

**Menüsperre:** Die Einstellung Menüsperre aktiviert oder deaktiviert den Menüzugriff. Sie können den Zugriff auf das Installationsmenü oder auf das gesamte Menüsystem deaktivieren.

**Altersbeschränkung:** Ist diese Option eingestellt, bezieht sie vom Sender Altersinformationen. Ist die entsprechende Altersstufe im Gerät deaktiviert, wird der Zugriff auf die Sendung gesperrt. Der vorgegebene Standardwert ist auf 18 Jahre eingestellt.

**Kindersicherung:** Wenn Kindersicherung aktiviert wird, kann das TV-Gerät nur über die Fernbedienung gesteuert werden. In diesem Fall sind die Tasten am Bedienfeld des TV-Gerätes mit Ausnahme der Standby/Ein-Taste außer Funktion gesetzt. Ist die Kindersicherung aktiviert, können Sie das TV-Gerät mit der Taste Standby/Ein in den Standby-Modus schalten. Um das TV-Gerät wieder einzuschalten, benötigen Sie die Fernbedienung. Wenn eine Taste gedrückt wird, erscheint die Meldung **Kindersicherung Ein** auf dem Bildschirm, während das Menü ausgeblendet bleibt.

**PIN einstellen:** Legt eine neue PIN-Zahl fest. Geben Sie über die Zifferntasten eine neue PIN-Zahl ein. Sie müssen den neuen Pin-Code zur Bestätigung nochmals eingeben.

**WICHTIG:** Der werksseitig eingestellte PIN-Code lautet **4725**. Wenn Sie einen neuen PIN einstellen, schreiben Sie diesen bitte auf und bewahren Sie ihn an einem sicheren Ort auf.

## Timer

Drücken Sie die Taste **MENU** und wählen Sie das Symbol Kanalliste mit den Tasten “◀” oder “▶” aus. Drücken Sie die Taste **OK**, um das Kanallistenmenü anzuzeigen. Verwenden Sie die Taste “▼” oder “▲”, um die Option Timer zu markieren, und drücken Sie **OK**, um fortzusetzen:

### Einstellen des Ausschalttimers

Diese Einstellung dient dazu, das TV-Gerät nach einer bestimmten Zeit abzuschalten.

- Markieren Sie Ausschalttimer mit den Tasten “▼” oder “▲”.
- Verwenden Sie die Taste “◀” oder “▶” zur Einstellung. Der Timer kann in 30-Minuten-Intervallen zwischen **Aus** und **2,00** Stunden (120 Minuten) eingestellt werden.

### Einstellen von Programmtimern

Sie können mit dieser Funktion Programmtimer für bestimmte Programme festlegen.

Drücken Sie die Taste “▼”, um für eine Sendung einen Timer festzulegen. Auf dem Bildschirm werden die Funktionstasten für Programmtimer eingeblendet.

### Einen Timer hinzufügen

- Um einen Timer hinzuzufügen, drücken Sie die Taste **GELB** auf der Fernbedienung. Auf dem Bildschirm wird das folgende Menü eingeblendet:

**Kanal:** Ändert den Netzwerktyp durch Drücken der Taste “◀” oder “▶”.

**Timerart:** Diese Option kann nicht eingestellt werden.

**Datum:** Geben Sie über die Zifferntasten ein Datum ein.

**Start:** Geben Sie über die Zifferntasten eine Startzeit ein.

**Ende:** Geben Sie über die Zifferntasten eine Endzeit ein.

**Dauer:** Zeigt die Dauer zwischen Start- und Endzeit an.

**Wiederholen:** Sie können die Wiederholung für den Timer auf Einmal, Täglich oder Wöchentlich einstellen. Wählen Sie eine Option mit den Tasten “◀” oder “▶” aus.

- Drücken Sie die Taste **GRÜN**, um den Timer zu speichern. Zum Abbrechen drücken Sie die Taste **ROT**.

**Ändern/Löschen:** Stellt die Jugendschutzeinstellungen für Timer ein.



## Einen Timer bearbeiten

- Wählen Sie den Timer, den Sie bearbeiten wollen, durch Drücken der Taste “▼” oder “▲” aus.
- Drücken Sie die Taste **GRÜN**. Der Bildschirm Timer bearbeiten wird angezeigt.
- Wenn Sie fertig sind, drücken Sie **GRÜN**, um fortzusetzen: Sie können die Taste **MENU** drücken, um abzubrechen.

## Einen Timer löschen

- Wählen Sie den Timer, den Sie löschen wollen, durch Drücken der Taste “▼” oder “▲” aus.
- Drücken Sie die Taste **ROT**.
- Wählen Sie über die Tasten “◀” oder “▶” **JA** aus, um den Timer zu löschen. Wählen Sie **NEIN**, um den Vorgang abzubrechen.

## Einstellen von Datum und Uhrzeit

Wählen Sie im Menü Einstellungen die Option **Datum/Zeit**, um diese einzustellen. Drücken Sie die Taste **OK**.



- Verwenden Sie die Tasten “▼” oder “▲”, um **Datum/Zeit** zu markieren.

Die Optionen Datum, Zeit, Zeiteinstellungsmodus und Zeitzoneneinstellung sind verfügbar.

Verwenden Sie die Tasten “▲” oder “▼”, um Zeiteinstellungsmodus zu markieren. Der Zeiteinstellungsmodus wird mit den Tasten “◀” oder “▶” eingestellt. Sie kann auf AUTO oder MANUELL gestellt werden.

Wenn AUTO gewählt wird, können die Optionen Datum/Zeit und Zeitzone nicht eingestellt werden. Wenn MANUELL ausgewählt wird, kann die Zeitzone geändert werden.

- Wählen Sie die Option Zeitzone durch Drücken der Taste “▲” oder “▼” aus.

Verwenden Sie die Tasten “◀” oder “▶”, um die Zeitzone zwischen GMT-12 oder GMT+12 zu ändern. Die aktuelle Zeit oben im Menü ändert sich dann entsprechend der eingestellten Zeitzone.

- Die Einstellungen werden automatisch gespeichert. Drücken Sie **MENU**, um abzubrechen.

## Quellen-Einstellungen

Hier können Sie die gewählten Quellenoptionen aktivieren oder deaktivieren. Das TV kann durch Drücken der Taste **QUELLE** nicht auf deaktivierte Quellenoptionen geschaltet werden.

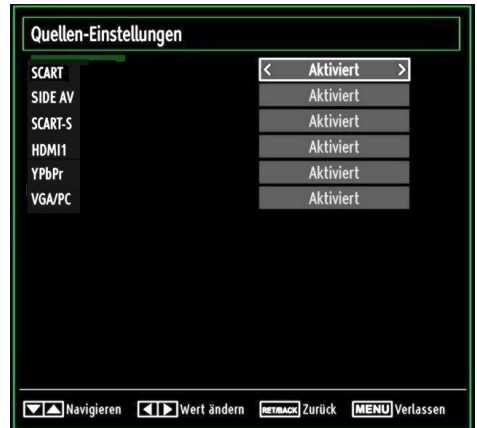

- Wählen Sie im Menü Einstellungen die Option **Quellen** und drücken Sie **OK**.
- Wählen Sie eine Quelle mit den Tasten “▼” oder “▲” aus.
- Verwenden Sie die Tasten “◀” oder “▶”, um die gewählte Quelle zu aktivieren oder deaktivieren. Die Einstellungen werden automatisch gespeichert.

**Hinweis:** YPbPr kann nur verwendet werden, wenn Sie ein Gerät mit YPbPr-Ausgabe über ein YPbPr-PC-Kabel mit dem PC-Eingang verbinden (nicht mitgeliefert).

## Andere Einstellungen

Um die allgemeinen Einstellungen anzuzeigen, wählen Sie im Menü Einstellungen die Option **Andere Einstellungen** und drücken Sie **OK**.

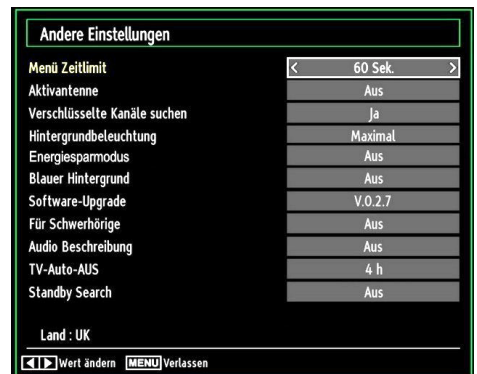

## Steuerung

- Wählen Sie eine Option mit den Tasten “▼” oder “▲” aus.
- Stellen Sie eine Option mit den Tasten “◀” oder “▶” ein.
- Drücken Sie die Taste **OK**, um ein Untermenü anzuzeigen.

**Menü Zeitlimit:** Ändert die Anzeigezeit für den Menübildschirm.

**Verschlüsselte Kanäle suchen:** Wenn diese Einstellung gesetzt ist, werden beim Suchvorgang auch die verschlüsselten Kanäle gesucht. Wird die Funktion manuell auf **Aus** gesetzt, werden bei der automatischen oder manuellen Suche keine verschlüsselten Kanäle berücksichtigt.

**Hintergrundbeleuchtung:** Diese Einstellung steuert die Hintergrundbeleuchtung. Sie kann auf Auto, Maximal, Minimal, Mittel eingestellt werden.

**Energiesparmodus:** Drücken Sie die Taste “▼” oder “▲”, um den Energiesparmodus auszuwählen. Drücken Sie die Taste “◀” oder “▶”, um den Energiesparmodus auf Ein oder Aus zu stellen. Weitere Informationen zum Energiesparmodus finden Sie im Abschnitt “Umweltinformation” in diesem Handbuch.

*Hinweis: Die Funktion Hintergrundbeleuchtung wird ausgeblendet, wenn der Energiesparmodus auf Ein gestellt ist.*

**Blauer Hintergrund:** Aktiviert oder deaktiviert den blauen Hintergrund bei schwachem oder fehlendem Signal.

**Softwareaktualisierung:** Um sicherzustellen, dass Ihr TV-Gerät stets auf dem aktuellen Stand ist, müssen Sie diese Einstellung verwenden. Damit es richtig funktioniert, muss das TV-Gerät im Standby-Modus sein.

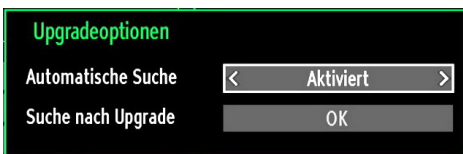

Sie können durch Einstellen der Option **Automatische Suche** die automatische Aktualisierung aktivieren oder deaktivieren.

Mit **Suche nach Upgrade** können Sie manuell nach neuer Software suchen.

**Hörgeschädigte:** Wenn der Programmanbieter spezielle Audiosignale überträgt, können Sie diese Einstellung auf Ein setzen, um solche Signale zu empfangen.

**Bildbeschreibung:** Bei der Bildbeschreibung handelt es sich um eine zusätzliche Audiospur für blinde und sehbehinderte Konsumenten von visuellen Medien

wie Filmen und Fernsehen. Ein Erzähler beschreibt die Darstellung und das Geschehen auf dem Bildschirm in den natürlichen Pausen im normalen Audiokanal (und manchmal falls erforderlich auch während der Dialoge). Sie können diese Funktion nur verwenden, wenn der Sender die zusätzliche Audiospur unterstützt.

**TV-Autoabschaltung:** Hier können Sie den Zeitwert für die automatische Abschaltung einstellen. Ist dieser Wert erreicht und es wird kein Steuerbefehl an das TV-Gerät übertragen, schaltet sich dieses ab.

### Standby-Suche (optional)

Wählen Sie mit den Tasten “▼” oder “▲” die Einstellung Standby-Suche und drücken Sie die Taste “◀” oder “▶”, um die Option auf Ein oder Aus zu setzen. If you change Standby Search to Off, this function will be unavailable. To use Standby search please make sure that you select Standby Search as On.

Ist die Standbysuche auf Ein eingestellt, werden verfügbare Sender gesucht, wenn das TV-Gerät auf Standbymodus geschaltet ist. Wenn das Gerät neue oder noch nicht vorhandene Sender findet, wird ein Menü eingeblendet, in dem Sie die Änderungen annehmen oder verwerfen können.

## Andere Funktionen

**Anzeige der TV-Information:** Programmnummer, Programmname, Klanganzeige, Zeit, Teletext, Kanaltyp und Auflösungsinformationen werden am Bildschirm angezeigt, wenn ein neues Programm eingegeben wird oder die Taste “**INFO**” gedrückt wird.

**Stummschaltungsfunktion:** Drücken Sie die Taste “~~X~~”, um den Ton abzuschalten. Die Stummschaltungsanzeige wird im oberen Teil des Bildschirms angezeigt. Um die Stummschaltung wieder auszuschalten, gibt es zwei Alternativen: Sie können die Taste “~~X~~” drücken oder alternativ dazu einfach den Lautstärkepegel höher oder niedriger stellen.

**Auswahl Bildmodus:** Durch Drücken der Taste **PRESETS** können Sie die Einstellungen für den **Bildmodus** je nach Wunsch vornehmen. Die verfügbaren Optionen sind Dynamisch, Natürlich und Kino.

**Anzeigen von Untertiteln:** Sie können die Untertitel durch Drücken der Taste **SUBTITLE** auf der Fernbedienung aktivieren. Drücken Sie nochmals **SUBTITLE**, um die Untertitel wieder zu deaktivieren.

## Teletext

Das Teletext-System überträgt Informationen wie Nachrichten, Sport und Wetter auf Ihr TV-Gerät. Wenn das Signal schwächer wird, zum Beispiel bei schlechten Witterungsbedingungen, können Textfehler auftreten, oder der Textmodus insgesamt deaktiviert werden.

**Die Teletext-Funktionstasten** werden unten angeführt:

**“” Teletext / Mix** : Aktiviert bei einmaligem Drücken den Teletext. Drücken Sie nochmals diese Taste, um den Teletext-Bildschirm über dem Programm anzuzeigen (Mix). Durch erneutes Drücken wird der Teletextmodus beendet.

**“RETURN” Index**: Dient zur Auswahl der Teletext-Indexseite.

**“INFO”Anzeigen**: Zeigt verborgene Informationen an (z. B. Lösungen von Rätseln oder Spielen).



**“OK” Halten**: Hält falls gewünscht eine Seite an. Um die Haltefunktion aufzuheben, nochmals diese Taste drücken.

**“/“” Unterseiten** : Wählt Unterseiten aus (sofern verfügbar), wenn der Teletext aktiv ist.

**P+ / P- und Ziffern (0-9)**: Zum Auswählen einer Seite drücken.

**Hinweis**: Die meisten TV-Sender verwenden die Seitennummer 100 für die Indexseite.

### Farbtasten (ROT/GRÜN/GELB/BLAU)

Ihr TV-Gerät unterstützt die Systeme **FASTEXT** und **TOP text**. Wenn diese Systeme verfügbar sind, werden die Seiten in Gruppen oder Themen unterteilt. Ist das **FASTEXT**-System verfügbar, werden die Abschnitte einer Teletextseite farbcodiert und können dann durch Drücken der entsprechenden Farbtaste ausgewählt werden. Drücken Sie eine Farbtaste je nach Wunsch. Farbiger Text zeigt Ihnen an, welche Farbtasten Sie verwenden können, wenn eine Übertragung im **TOP text**-System vorhanden ist. Durch Drücken der Taste “” oder “” wird die nächste bzw. vorhergehende Seite angefordert.

## Tipps

**Pflege des Bildschirms**: Reinigen Sie den Bildschirm mit einem leicht angefeuchteten, weichen Tuch. Verwenden Sie keine aggressiven Reinigungsmittel, da diese Mittel die Bildschirmbeschichtung angreifen können. Stecken Sie zu Ihrer Sicherheit vor der Reinigung den Netzstecker des Geräts aus. Wenn Sie das TV-Gerät bewegen oder transportieren, halten Sie es bitte richtig an der Unterseite.

**Zurückbleibendes Bild**: Beachten Sie, dass bei der Anzeige von stehenden Bildern Geisterbilder auftreten können. Solche Bildstörungen auf LCD-TVs

verschwinden meist nach einer Weile wieder. Schalten Sie das Gerät für eine Weile ab.

Um solche Störungen von vornherein zu vermeiden, sollten Sie keine stehenden Bilder lange Zeit anzeigen lassen.

**Kein Strom**: Wenn das Gerät keinen Strom hat, überprüfen Sie bitte das Netzkabel und dessen Anschluss an der Steckdose.

**Schlechte Bildqualität**: Haben Sie die richtige Farbnorm ausgewählt? Ist Ihr TV-Gerät oder die Hausantenne zu nahe an nicht geerdeten Audiogeräten oder Neonlichtern, etc. aufgestellt? Berge oder hohe Gebäude können dazu führen, dass Bilder doppelt dargestellt werden oder Geisterbilder entstehen. Manchmal können Sie die Bildqualität verbessern, indem Sie die Antenne anders ausrichten. Kann das Bild bzw. der Text kaum erkannt werden? Überprüfen Sie, ob Sie die richtige Frequenz eingegeben haben. Bitte stellen Sie die Kanäle neu ein. Die Bildqualität kann sich verschlechtern, wenn zwei Zusatzgeräte gleichzeitig an das TV-Gerät angeschlossen werden. Trennen Sie in diesem Fall eines der Zusatzgeräte wieder ab.

**Kein Bild**: Ist die Antenne richtig angeschlossen? Sind die Stecker fest mit der Antennenbuchse verbunden? Ist das Antennenkabel beschädigt? Wurden geeignete Stecker verwendet, um die Antenne anzuschließen? Wenn Sie nicht sicher sind, fragen Sie Ihren Händler. Kein Bild bedeutet, dass Ihr TV-Gerät kein Signal empfängt. Haben Sie die richtigen Tasten auf der Fernbedienung betätigt? Versuchen Sie es noch einmal. Stellen Sie auch sicher, dass die richtige Eingangsquelle ausgewählt ist.

**Ton**: Sie hören keinen Ton. Haben Sie den Ton eventuell durch das Betätigen der Taste  unterbrochen? Es funktioniert nur ein Lautsprecher. Ist die Balance auf nur eine Seite eingestellt? Siehe **Menü Ton**.

**Fernbedienung**: Das Gerät spricht nicht auf die Fernbedienung an. Vielleicht sind die Batterien leer. In diesem Fall können Sie die Tasten direkt am TV-Gerät verwenden.

**Eingabequellen**: Wenn Sie keine Eingabequelle wählen können, haben Sie wahrscheinlich kein Gerät angeschlossen. Wenn Sie ein Gerät angeschlossen haben, überprüfen Sie die AV-Kabel und deren Anschluss.

## Anhang A: Typische Anzeigemodi PC-Eingang

Die Anzeige hat eine max. Auflösung von 1360x768. In der folgenden Tabelle werden einige der üblichen Video Display-Modi dargestellt. Unter Umständen unterstützt Ihr TV keine verschiedenen Auflösungen. Die unterstützten Auflösungen werden unten aufgelistet. Wenn Sie Ihren PC mit einer nicht unterstützten Auflösung betreiben, erscheint eine Warnmeldung am Bildschirm.

| Index | Auflösung | Frequenz |
|-------|-----------|----------|
| 1     | 640x400   | 70 Hz    |
| 2     | 640x480   | 60 Hz    |
| 3     | 640x480   | 75 Hz    |
| 4     | 800x600   | 60 Hz    |
| 5     | 800x600   | 75 Hz    |
| 6     | 1024x768  | 60 Hz    |
| 7     | 1024x768  | 70 Hz    |
| 8     | 1024x768  | 75 Hz    |
| 9     | 1152x864  | 75 Hz    |
| 10    | 1280x768  | 60 Hz    |
| 11    | 1280x1024 | 60 Hz    |
| 12    | 1360x768  | 60 Hz    |

## Anhang B: AV- und HDMI- Signalkompatibilität (Eingangssignaltypen)

| Quelle         | Unterstützte Signale |       | Verfügbar |
|----------------|----------------------|-------|-----------|
| EXT<br>(SCART) | PAL 50/60            |       | O         |
|                | NTSC 60              |       | O         |
|                | RGB 50               |       | O         |
|                | RGB 60               |       | O         |
| Seiten-AV      | PAL 50/60            |       | O         |
|                | NTSC 60              |       | O         |
| YPbPr          | 480I                 | 60Hz  | O         |
|                | 480P                 | 60Hz  | O         |
|                | 576I                 | 50Hz  | O         |
|                | 576P                 | 50Hz  | O         |
|                | 720P                 | 50Hz  | O         |
|                | 720P                 | 60Hz  | O         |
|                | 1080I                | 50Hz  | O         |
|                | 1080I                | 60Hz  | O         |
|                | 1080P                | 50Hz  | O         |
|                | 1080P                | 60Hz  | O         |
| HDMI1          | 480I                 | 60Hz  | O         |
|                | 480P                 | 60Hz  | O         |
|                | 576I                 | 50Hz  | O         |
|                | 576P                 | 50Hz  | O         |
|                | 720P                 | 50Hz  | O         |
|                | 720P                 | 60Hz  | O         |
|                | 1080I                | 50Hz  | O         |
|                | 1080I                | 60Hz  | O         |
|                | 1080P                | 50Hz  | O         |
|                | 1080P                | 60Hz  | O         |
|                | 1080P                | 24 Hz | O         |

**(X: Nicht möglich, O : Möglich)**

*In einigen Fällen kann unter Umständen ein Signal nicht richtig auf dem LCD-Schirm angezeigt werden. Das Problem kann durch eine Inkompatibilität in den Standards des Quellgeräts verursacht werden (DVD, Settop-Box etc.). Wenn solche Probleme auftreten, wenden Sie sich bitte an Ihren Händler und/oder den Hersteller des Geräts.*

## Anhang C: Unterstützte DVI-Auflösungen

Wenn Sie Zusatzgeräte über DVI-Adapterkabel (nicht mitgeliefert) an die Anschlüsse Ihres TV-Geräts anschließen, können Sie sich an die folgenden Auflösungsinformationen halten:

|       | 24Hz                                | 25Hz                                | 30Hz                                | 50Hz                                | 60Hz                                |
|-------|-------------------------------------|-------------------------------------|-------------------------------------|-------------------------------------|-------------------------------------|
| 480i  |                                     |                                     |                                     |                                     | <input checked="" type="checkbox"/> |
| 480p  |                                     |                                     |                                     |                                     | <input checked="" type="checkbox"/> |
| 576i  |                                     |                                     |                                     | <input checked="" type="checkbox"/> |                                     |
| 576p  |                                     |                                     |                                     | <input checked="" type="checkbox"/> |                                     |
| 720p  |                                     |                                     |                                     | <input checked="" type="checkbox"/> | <input checked="" type="checkbox"/> |
| 1080i |                                     |                                     |                                     | <input checked="" type="checkbox"/> | <input checked="" type="checkbox"/> |
| 1080p | <input checked="" type="checkbox"/> | <input checked="" type="checkbox"/> | <input checked="" type="checkbox"/> | <input checked="" type="checkbox"/> | <input checked="" type="checkbox"/> |

## Anhang D: Im USB-Modus unterstützte Dateiformate

| Medium | Datei-<br>erweiterung                                     | Format              |                                    | Hinweise   |
|--------|---|---------------------|------------------------------------|--|
|        |   | Video               | Audio                              | (Max. Auflösung / Bitrate etc.)                      |
| Film-  | .mpg / .dat /<br>.vob / mkv /<br>rmvb / ts /<br>trp / tp/ | MPEG1               | MPEG Layer 1/2/3                   | 20Mbit/sec   |
|        |   | MPEG2               | MPEG2                              |  |
|        |   | XviD/ 3ivx          | PCM/MP3                            | XviD-Version bis: 1.1.2                              |
|        |   | Mpeg2-TS<br>H264-TS | EAC3/ AC3                          | 20Mbit/sec   |
|        |   | RMVB                | IMA/LBR                            | 10Mbit/sec   |
|        |   | MPEG4               | PCM/MP3                            |  |
|        | .avi  | MS ISO<br>MPEG4     | PCM/MP3                            | SP und ASP unterstützt                               |
| Musik  | m4a-  | -                   | -                                  | Sample-Rate: 8K ~ 48KHz,<br>Bit Rate: 24kbps~384Kbps |
|        | .mp3  | -                   | MPEG 1/2<br>Layer 1/ 2/<br>3 (MP3) | Sample-Rate: 8K ~ 48KHz,<br>Bit Rate: 128bps~320Kbps |
| Foto   | .jpg  | Baseline JPEG       |                                    | WxH = 15360x8640                                     |
|        |   | Progressive JPEG    |                                    | WxH = 1024x768                                       |

## Anhang E: Softwareaktualisierung

- Ihr TV-Gerät kann neue Software-Upgrades über TV-Übertragungskanäle finden und installieren.
- Bei der Suche über TV-Übertragungskanäle durchsucht das TV-Gerät die in den Einstellungen gespeicherten Kanäle. Vor der Upgradesuche sollten daher alle verfügbaren Kanäle eingestellt und aktualisiert werden.

### 1) Softwareupgrade-Suche über Benutzerschnittstelle

- Sie können eine manuelle Suche nach neuen Softwareupgrades für Ihr TV-Gerät durchführen.
- Navigieren Sie dazu im Hauptmenü. Wählen Sie **Einstellungen** und dann **Weitere Einstellungen**. Wählen Sie im Menü **Weitere Einstellungen** die Option **Softwareupgrade** und drücken Sie die Taste **OK**, um das Menü **Upgradeoptionen** zu wählen.
- Wählen Sie im Menü **Upgradeoptionen** die Option **Suche nach Upgrade** und drücken Sie **OK**.
- Wird ein neues Upgrade gefunden, beginnt das Gerät mit dem Herunterladen. Ein Fortschrittsbalken zeigt die verbleibende Dauer an. Nach Abschluss des Herunterladens wird eine Meldung angezeigt, dass Sie zum Aktivieren der neuen Software das Gerät neu booten müssen. Drücken Sie **OKB**, um den Bootvorgang fortzusetzen.

### 2) Upgrademodus Suche um 3 Uhr früh

- Wenn die Option **Automatische Suche** im Menü **Upgradeoptionen** aktiviert ist, schaltet sich das Gerät um 3:00 früh ein und sucht auf den Übertragungskanälen nach neuen Softwareupgrades. Wird eine neue Software gefunden und erfolgreich heruntergeladen, arbeitet das TV-Gerät ab dem nächsten Einschaltvorgang mit der neuen Softwareversion.

**Hinweis zum Rebootvorgang:** *Das Rebooten ist der letzte Schritt beim Upgradevorgang, wenn eine neue Software erfolgreich heruntergeladen wurde. Während des Reboots führt das TV-Gerät die letzten Initialisierungen durch. Dabei wird das Panel abgeschaltet und die Front-LED zeigt die Aktivität durch Blinken an. Nach etwa 5 Minuten startet das TV-Gerät neu mit der neu aktivierten Softwareversion.*

- Wenn das TV-Gerät nach 10 Minuten noch immer nicht gestartet hat, ziehen Sie den Netzstecker, warten Sie 10 Minuten, und stecken Sie ihn wieder ein. Das TV-Gerät sollte nun mit der neuen Software starten. Funktioniert das Gerät noch immer nicht, wiederholen Sie den Ab-/Ansteckvorgang noch einige Male. Wenn auch dies nichts ändert, wenden Sie sich bitte an den Kundendienst, um das Problem beheben zu lassen.

**Vorsicht:** *Ziehen Sie auf keinen Fall den Netzstecker, solange beim Rebootvorgang die LED noch blinkt. Dies kann dazu führen, dass das TV-Gerät nicht mehr gestartet werden kann. Dies kann dann nur vom Kundendienst behoben werden.*

## Technische Daten

### TV-ÜBERTRAGUNG

PAL/SECAM B/G D/K K' I/I' L/L'

### EMPFANGSKANÄLE

VHF (BAND I/III)

UHF (BAND U)

HYPERBAND

### ANZAHL DER VOREINGESTELLTEN KANÄLE

1000

### KANALANZEIGE

Bildschirmanzeige

### RF-ANTENNENEINGANG

75 Ohm (nicht geregelt)

### BETRIEBSSPANNUNG

220-240V AC, 50 Hz.

### AUDIO

German + Nicam Stereo

### AUDIO-AUSGANGSLEISTUNG ( $W_{RMS}$ ) (10% THD)

2 x 6 W

### LEISTUNGS-AUFNAHME (W)

90 W (max.)

< 1 W (Standby)

### PANEL

16:9-Display, 26" Bildschirmgröße

### ABMESSUNGEN (mm)

TxLxB (Mit Standfuß): 164,75 x 645,40 x 48,70

Gewicht (Kg): 8,45

TxLxB (Ohne Standfuß): 88,70 x 645,40 x 433,00

Gewicht (Kg): 8,00

|                          |   |        |
|--------------------------|---|--------|
| <b>Digitaler Empfang</b> | MHEG-5 Engine, erfüllt ISO / IEC 13522-5 UK Engine Profile 1        | für UK |
|                          | Object carousel-Support erfüllt ISO/IEC 135818-6 und UK DTT-Profil. |        |
|                          | Frequenzbereich : 474-850 MHz für UK-Modelle                        |        |
|                          | 170-862 MHz für EU-Modelle  |        |
|                          | Übertragungsstandards: DVB-T, MPEG2, MPEG-2 MPEG-4                  |        |
|                          | Demodulation: COFDM mit 2K/8K FFT-Modus.                            |        |
|                          | FEC: alle DVB-Modi  |        |
|                          | Video: MP@ML, PAL, 4:3/16:9   |        |
|                          | Audio: MPEG Layer I&II 32/44.148kHz.                                |        |



