

# **VESTEL**

## **VIDEOWALL**

MODE D'EMPLOI  
MANUAL DE USUARIO  
INSTRUKCJA OBSŁUGI

# **VESTEL**



## Table des matières

Consignés de Sécurité Importantes	2
Vue d'ensemble	7
Boutons de commande du téléviseur	8
Connexion du récepteur IR	9
Mise en marche/Arrêt du téléviseur	9
Télécommande	10
Installation Initiale	11
Lecture de média via entrée USB	11
Serveurs intermédiaires CEC et CEC RC	12
Utilisation de l'URL de démarrage	13
Contenus du Menu du téléviseur	14
Connectivité	21
Navigateur internet	24
Opérations de périphérique USB interne	25
Support de rotation OSD (*)	25
Sortie HDMI	25
Horloge en Temps Réel (RTC)	26
Contrôle à partir d'un PC externe	26
Utilisation du boîtier de connexion de la télécommande	29
Connexion en guidage IR	29
Panneau de commande RS232/LAN	30
Commandes HEX RS232	43
Taux de pixels maximum	45
Mesures du montage mural vesa	45
Fonctionnalités du système	46
Accessoires inclus	46
Notification de licence	46
Spécifications électroniques et optiques	47
Orientation de l'écran	47

## Consignés de Sécurité Importantes



**MISE EN GARDE :** POUR ÉVITER TOUT RISQUE DE CHOC ÉLECTRIQUE, NE RETENEZ PAS LE COUVERCLE (OU VARIANTE) AUCUNE PIÈCE RÉPARABLE PAR L'UTILISATEUR. VEUILLEZ CONFIER L'ENTRETIEN À UN PERSONNEL QUALIFIÉ.



**MISE EN GARDE**  
RISQUE DE CHOC ÉLECTRIQUE  
NE PAS TOUCHER

### Lisez intégralement et attentivement ces instructions avant utilisation et conservez-les pour une consultation ultérieure

**AVERTISSEMENT :** Cet appareil n'a pas été fabriqué pour être utilisé par des personnes (les enfants inclus) aux capacités physiques, sensorielles ou intellectuelles réduites ou manquant d'expérience et de connaissances à moins d'avoir été encadrées ou formées sur l'utilisation de l'appareil par une personne responsable de leur sécurité.

- Cet appareil est destiné à un usage intérieur uniquement.
- Utilisez cet appareil à une altitude inférieure à 2 000 mètres au-dessus du niveau de la mer, dans des endroits secs ou des régions ayant un climat modéré ou tropical.
- Veillez conserver ce manuel pour une utilisation future.
- Débranchez l'appareil avant de le nettoyer. Ne nettoyez pas l'appareil pendant qu'il est en marche.
- N'utilisez pas de nettoyeurs en liquide ou à aerosol.
- Utilisez un chiffon humide pour nettoyer. Si cela est nécessaire, veuillez utiliser des nettoyeurs pour écran LCD. N'appliquez pas directement l'agent nettoyant sur l'appareil.
- Pour empêcher toute panne, évitez d'utiliser des accessoires non recommandés.
- Évitez de placer votre appareil près des lavabos, des éviers, des cuvettes d'eau et des piscines, etc.
- N'exposez pas l'appareil à des gouttes ou des éclaboussures de liquide et ne posez pas d'objets contenant du liquide tels que les vases, les tasses, etc. sur ou au-dessus de l'appareil (par exemple sur les étagères au-dessus de l'appareil).
- Gardez au moins 5 cm d'espace libre entre l'appareil et les murs ou meubles pour une ventilation suffisante.

- Cet appareil ne peut être mis en marche qu'avec la source d'alimentation indiquée sur sa plaque signalétique. Pour plus de renseignements, contactez votre fournisseur.
- Par mesure de sécurité, l'appareil est livré avec une fiche de mise à la terre à trois fils. Par mesure de sécurité, n'effectuez aucun changement sur la fiche de mise à la terre. Utilisez toujours une prise secteur mise à la terre pour ce produit.
- Veillez prévoir une fiche et une prise pour l'alimentation nécessaire à l'appareil.
- Veillez placer l'appareil dans une position qui lui permette de fonctionner sans affecter les fils électriques.
- Conformez-vous aux avertissements et consignes indiqués sur l'appareil.
- Respectez les consignes à l'écran afin d'utiliser les fonctions y relatives.
- Pour éviter les risques d'incendie ou d'électrocution, n'utilisez pas abusivement les fiches et les rallonges. N'ouvrez pas le couvercle du moniteur pour effectuer vous-même l'entretien. Si un service agréé ne satisfait pas aux besoins d'entretien requis, une tension dangereuse ou d'autres risques pourraient survenir.
- Si vous n'utilisez pas l'appareil pendant longtemps, débranchez le cordon d'alimentation de l'alimentation secteur.
- Placez l'appareil dans un endroit bien aéré, à l'abri de la lumière vive, de la chaleur excessive et de l'humidité.
- Conservez l'appareil à une température comprise entre 0 °C et 40 °C. Dans le cas contraire, l'appareil va subir des dommages de façon permanente.
- Branchez l'appareil à une prise reliée à la terre. Utilisez toujours le cordon d'alimentation mis à la terre fourni avec l'appareil. Le fabricant n'est pas responsable de tout dommage causé par une utilisation à déconseiller.
- Assurez-vous que la prise de courant est installée près de l'équipement et qu'elle est facilement accessible.
- N'entrez pas en contact direct avec les parties du produit ayant chauffé pendant de longues périodes. Il pourrait en résulter des brûlures à basse température.
- Le panneau LCD utilisé dans cet appareil est en verre. Il peut donc se briser si l'appareil tombe ou s'il subit un choc. Veillez à ne pas vous blesser avec les éclats de verre si le panneau LCD vient à se briser.
- L'utilisation du moniteur ne doit pas entraîner des risques mortels ou des dangers qui pourraient provoquer directement la mort, des blessures sur le personnel, des dommages physiques sévères

ou d'autres destructions, y compris dans le contrôle des réactions nucléaires dans les installations nucléaires, dans le système médical de réanimation, et dans le contrôle de lancement des missiles des systèmes d'arme.

- N'exposez pas l'appareil à la lumière directe du soleil ou à la lumière ultraviolette, pas des flammes nues telles que les bougies/allumées au-dessus ou à proximité.
- Ne placez pas des sources de chaleur telles que les chauffages électriques, les radiateurs, etc. à proximité de l'appareil.

- Pour éviter tout risque de choc électrique, dans des conditions climatiques extrêmes comme les orages ou la foudre, débranchez l'appareil du secteur.
- Ne touchez pas à d'autres commandes que celles décrites dans les consignes. Un réglage incorrect des commandes qui ne sont pas indiquées dans les instructions peut provoquer des dommages qui demanderont par la suite un travail intensif au technicien qualifié.
- Évitez de secouer l'appareil. Assurez-vous qu'il est placé dans une position stable.

- Ne jetez pas ou ne laissez pas tomber des objets sur votre appareil.
- Évitez de froter tout objet tranchant sur l'écran ou sur toute autre surface de l'appareil.

- Ne pas conserver votre appareil dans un endroit humide.
- Évitez de conserver votre appareil dans un environnement très froid.
- Évitez de conserver votre appareil dans un environnement très chaud.

- Ne posez pas l'appareil à même le sol et sur des surfaces inégales.
- Pour éviter des risques de suffocation, tenez les sacs plastiques hors de la portée des bébés, enfants et des animaux domestiques.

#### Offices d'aération de l'appareil

Des offices d'aération sont conçus pour permettre à l'appareil de fonctionner constamment tout en empêchant sa surchauffe. N'obstruez en aucun cas ces offices. Pour la même raison, évitez d'installer l'appareil sur des îlots, sur des canapés, sur des tapis ou sur toute autre surface semblable.

N'introduisez jamais d'objets par les offices de cet appareil. Un courant haute tension circule dans l'appareil. Le fait d'introduire des objets dans les offices de l'appareil peut causer un choc électrique, un court-circuit des pièces internes et/ou un incendie. Pour la même raison, ne renversez pas d'eau ou de liquide sur le produit.

#### Réparation

Sauv disposition expresse écrite par le département technique du fabricant sur une exécution de base de l'appareil, évitez de réparer vous-même votre appareil. Autrement, votre garantie peut être suspendue sans préavis en part votre santé ou celle de votre appareil. Consultez le service compétent dans le domaine, le cas échéant.

- Lorsque le câble est tombé ou le chassis a été endommagé.
- Si l'appareil est tombé ou le chassis a été endommagé.
- Si les performances de l'appareil ont changé ou si des réparations y sont nécessaires.

- Lorsqu'un liquide a été renversé sur le produit ou lorsque les objets sont tombés dans l'appareil.
- Lorsque l'appareil a été exposé à la pluie ou à l'eau.
- Lorsque l'appareil ne fonctionne pas conformément aux consignes.

#### Pièces de rechange

Si des pièces de rechange sont nécessaires, assurez-vous que le technicien utilisant des pièces recommandées par le fabricant, ou ayant les mêmes caractéristiques et performances que les pièces d'origine. L'utilisation des pièces non autorisées peut causer un incendie, un choc électrique et/ou d'autres dangers.

#### Contrôle de sécurité

Après un travail d'entretien ou de réparation, demandez au technicien de procéder à un contrôle de sécurité pour vérifier si l'appareil est en bonne condition de marche.

#### Montage mural

Lors d'un montage sur un mur, veillez à ce que l'appareil soit installé selon la méthode recommandée par le fabricant.- Lisez les instructions avant de monter votre appareil au mur.
- Le kit de fixation murale est en option. Vous pouvez vous en procurer chez votre vendeur local, s'il n'est pas fourni avec votre appareil.

- N'installez pas l'appareil au plafond ou sur un mur incliné.
- Utilisez les vis de fixation murale et autres accessoires recommandés.
- Serrez fermement les vis de fixation murale pour éviter la chute de l'appareil. Ne serrez pas trop les vis.

#### Cordon d'alimentation

- Le cordon d'alimentation est utilisé comme un dispositif de coupure de l'appareil, raison pour laquelle il doit être en bon état de marche. Lorsque vous ne débranchez pas l'appareil du secteur, il continue de fonctionner.

continue d'absorber de l'énergie quel que soit son état même s'il est en mode Veille ou éteint.

- Utilisez uniquement le cordon d'alimentation fourni avec le moniteur.
- Évitez d'endommager le cordon d'alimentation, d'y placer des objets lourds, de l'étrier, de trop le plier ou de marcher dessus. En outre, n'utilisez pas de rallonge. Les dommages causés au cordon peuvent entraîner un incendie ou un choc électrique.
- Lorsque vous débranchez l'appareil, tirez toujours directement sur la fiche. Ne tirez pas sur le cordon pour débrancher l'appareil.

N'utilisez pas le cordon d'alimentation avec une prise d'alimentation. L'utilisation d'une rallonge peut causer un incendie dû à la surchauffe.

- Ne retirez/rinsiez pas la fiche d'alimentation avec les mains mouillées. Sinon cela peut causer un choc électrique.
- Débranchez le cordon d'alimentation lorsque vous ne vous en servez pas pendant une période prolongée.
- N'essayez pas de réparer de vous-même le cordon d'alimentation lorsqu'il est brisé ou présente un dysfonctionnement. Lorsqu'il est endommagé, faites-le remplacer par un personnel qualifié.

#### Pour la sécurité des enfants en particulier

- Ne laissez pas les enfants grimper sur ou jouer avec le moniteur.
- Ne placez pas le moniteur sur un meuble qui peut facilement servir d'échelle.

Rappelez-vous que les enfants sont enthousiastes lorsqu'ils regardent un programme, surtout sur un moniteur « plus grand que nature ». Assurez-vous de placer ou d'installer le moniteur dans un endroit où il ne pourra pas être poussé, tiré ou renversé.

- Assurez-vous de ranger tous les cordons ou les câbles connectés au moniteur, de sorte qu'ils ne puissent pas être tirés ou touchés par des enfants curieux.

#### Consignes

Assurez-vous d'éteindre l'interrupteur principal avant de brancher/débrancher les câbles. Lisez également la section Equipements à connecter contenue dans le Manuel.

Assurez-vous de ne pas confondre les terminaux d'entrée et de sortie de la section Equipements à connecter. L'usage incorrect des câbles peut causer des terminaux d'entrée et de sortie à se débrancher, ce qui peut entraîner des dysfonctionnements ainsi que d'autres problèmes.

#### Positionnement

Si un moniteur placé sur un emplacement instable ou incliné, cela peut être dangereux en raison des risques

de chute qu'il présente. De nombreuses blessures, touchant en particulier les enfants, peuvent être évitées en prenant quelques précautions simples :

- Utilisez les dispositifs de fixation tels que les supports muraux recommandés ou fournis par le fabricant.
- Sensibilisez les enfants sur les dangers qu'ils courent à se grimper sur le meuble pour atteindre le moniteur ou ses commandes. Si votre appareil actuel est maintenu et déplacé, les mêmes mesures clés plus haut doivent être appliquées.

#### Transport et livraison

- Conservez votre appareil dans son emballage d'origine afin de protéger ses accessoires contre tout dommage lors du transport et de la livraison.
- Maintenez l'appareil dans une position normale lors du transport.
- Évitez de laisser tomber l'appareil pendant le transport et protégez-le contre les chocs.
- Les dommages et les déformations qui se produisent pendant le transport après la livraison de l'appareil au client ne sont pas couverts par la garantie.
- Le transport, l'installation, la réparation et l'entretien de l'appareil doivent être effectués par personnel technique qualifié.

#### Utilisation prévue

- Ce produit est destiné à être utilisé dans des lieux publics tels que les écoles, les bureaux, les théâtres, les lieux de culte.

L'appareil convient uniquement à une connexion des prises secteur à usage commercial. Ne connectez pas les prises secteur à usage industriel de l'appareil.

#### Mauvaise utilisation prévisible et utilisation incorrecte

- Pour les appareils destinés à être utilisés dans des véhicules, des navires ou des avions ou à des altitudes supérieures à 2000 m au-dessus du niveau de la mer, pour une utilisation en plein air ou en général pour une application autre que celle mentionnée dans le manuel d'utilisation, des exigences supplémentaires peuvent être nécessaires.

## MISE EN GARDE



Ne laissez pas affichée une image figée pendant longtemps. Si une image figée s'affiche continuellement pendant un long moment, elle pourrait rester statique à l'écran. Cet état n'est pas permanent, mais l'image pourrait prendre assez de temps avant de s'éteindre et ce en fonction du degré de charge adhésive. 120 minutes d'affichage animé continu permettront d'éliminer l'essentiel de ces entités adhésives à une température de salle normale ou supérieure à 10°C.

Selon la technologie TC, installez, vous, portez et retirez les piles dans les 10 minutes qui suivent le rouge, rouge vert et bleu et aussi des étiquettes sur l'écran, mais cela s'applique pas la performance de l'ordinateur et n'est pas considéré comme défaut.

## ⚠ Avertissement

Cet appareil est un produit de classe A. Lorsqu'il est utilisé dans un environnement domestique, il peut causer des interférences radio. L'utilisateur devra donc prendre des mesures nécessaires pour se prémunir contre elles.

## CONSIGNES DE SÉCURITÉ POUR PILES

- Utilisées correctement, les piles domestiques constituent une source fiable d'énergie portable. Des problèmes peuvent survenir si elles sont utilisées de façon inappropriée entraînant ainsi une fuite ou, dans des cas extrêmes, un incendie ou une explosion.
- Les consignes d'utilisation sécurisées des piles suivantes permettront, si vous les respectez, d'éviter de tels risques.
- Assurez-vous d'insérer correctement les piles, tout en respectant les signes plus et moins indiqués sur la pile et l'appareil. Des piles mal placées peuvent fuir ou, dans des cas extrêmes, provoquer un incendie ou une explosion.
- Remplacez le jeu de piles à la fois. En le faisant, assurez-vous de ne pas mélanger les piles usagées avec les nouvelles ou des piles de types différents. Les piles pourraient fuir ou, dans des cas extrêmes, provoquer un incendie ou une explosion.
- Conservez les piles inutilisées dans leur emballage d'origine et loin des objets métalliques, car ceux-ci pourraient provoquer un court-circuit, qui pourrait provoquer une fuite ou, dans des cas extrêmes, un incendie ou une explosion.
- Retirez toutes les piles (y compris les usagées) d'un appareil que vous n'allez pas utiliser pendant

une longue période. Dans le cas contraire, les piles pourraient fuir ou endommager l'appareil.

- N'exposez pas les piles à une chaleur excessive telle que celle du soleil, du feu ou autre.
- Ne vous débarrassez pas des piles en les jetant au feu ou avec des matières dangereuses ou inflammables. Elles pourraient exploser. Veuillez faire recycler les piles usées. Ne les mettez pas au rebut avec les autres ordures ménagères.
- N'essayez jamais de recharger des piles ordinaires, ni à l'aide d'un chargeur, ni en leur appliquant de la chaleur. Elles pourraient fuir, provoquer un incendie, exploser. Il existe des piles rechargeables explicitement étiquetées comme telles.
- Surveillez donc les enfants lorsqu'ils remplacent eux-mêmes les piles afin de vous assurer qu'ils observent ces consignes.
- N'avez pas la pile. Les produits chimiques y contenus pourraient vous brûler.
- Ce produit ou les accessoires fournis avec celui-ci pourraient contenir une pile bouton. L'ingestion d'une pile bouton peut causer non seulement de sévères brûlures internes en seulement 2 heures, mais aussi le décès.
- Rappelez-vous que les piles bouton telles que celles utilisées dans certaines prothèses auditives, dans certains jouets et dans d'autres appareils peuvent facilement être avalées par de jeunes enfants, et cela peut leur être préjudiciable.
- Gardez les nouvelles et anciennes piles hors de portée des enfants.
- Assurez-vous que les compartiments à piles sont correctement fermés. Si le compartiment à piles ne se ferme pas correctement, arrêtez d'utiliser le produit et tenez-le hors de la portée des enfants.
- Si vous pensez que des piles ont été avalées ou logées n'importe où à l'intérieur du corps, consultez de toute urgence un médecin.
- Si le liquide provenant d'une pile qui fuit touche votre peau ou vos habits, rincez immédiatement et complètement les parties touchées. Si un œil est touché, faites immédiatement un bain d'œil plutôt que de le frotter et cherchez immédiatement un traitement médical. Le liquide provenant de la fuite d'une pile qui atteint votre œil ou vos habits peut causer une irritation de la peau ou des dommages à votre œil.

## MISE EN GARDE :

RISQUE D'EXPLOSION EN CAS DE  
REMPLACEMENT DES PILES PAR UN  
TYPE INAPPROPRIÉ. METTEZ AU REBUT  
LES PILES USÉES CONFORMÉMENT À LA  
RÉGLEMENTATION LOCALE.

## Symboles sur le produit

Les symboles suivants sont utilisés sur le produit pour procurer les instructions relatives aux restrictions, aux précautions et à la sécurité. Chaque explication se rapporte uniquement à l'endroit du produit portant le symbole correspondant. Veuillez en tenir compte pour des raisons de sécurité.



**Équipement de classe II :** Cet appareil, de par sa conception, ne nécessite pas de branchement sécurisé à un système électrique de mise à la terre.



**Équipement de classe II avec mise à la terre fonctionnelle :** Cet appareil, de par sa conception, ne nécessite pas de branchement sécurisé à un système électrique de mise à la terre. Le système de mise à la terre est utilisé pour des besoins fonctionnels.



**Borne dangereuse sous tension :** Les bornes marquées, dans des conditions normales d'utilisation, sont dangereuses lorsqu'elles sont sous tension.



**Mise en garde, voir instructions d'utilisation :** Les zones marquées contiennent des piles en forme de bouton ou de pièce de monnaie remplaçables par l'utilisateur.

Aucun dysfonctionnement résultant du réglage inapproprié du produit peut être couvert par la garantie.

En fonction du modèle que vous achetez, l'aspect du produit peut différer des images utilisées dans ce manuel.

## Vue d'ensemble

Avant

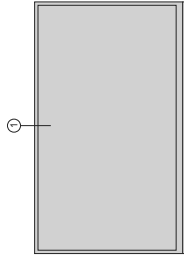

1. Panneau LCD
2. Capteur de la télécommande

## Arrière (1)

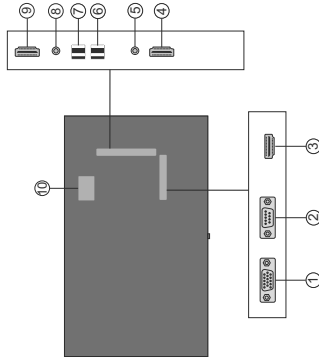

1. VGA
2. RS232
3. HDMI3 (Entrée)
4. HDMI1 (Entrée)
5. Casque
6. USB (2.0)
7. USB (3.0)
8. Entrée IR
9. HDMI2 (Sortie)
10. Compartiment de périphérique USB interne

## Arrière (2)

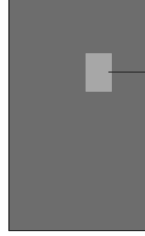

1. Sortie audio
2. Entrée Audio
3. Ethernet
4. Port série RJ12 (RS232 entrée)
5. Entrée Vidéo
6. Y/P/B\*
7. Sortie coaxiale SPDIF

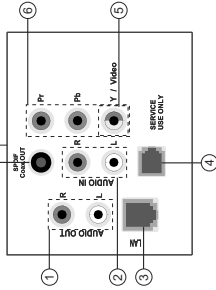

## Boutons de commande du téléviseur



**Pour allumer le téléviseur :** Appuyez au centre du bouton joystick pour allumer le téléviseur.

**Pour éteindre le téléviseur :** Appuyez au centre du bouton joystick et maintenez-le enfoncé pendant quelques secondes, le téléviseur passe alors en mode veille.

**Pour modifier la source :** Appuyez au centre du bouton joystick pour faire apparaître la liste de sources à l'écran. Faites défiler les sources disponibles en appuyant sur le bouton joystick Haut ou Bas.

**Pour régler le volume :** Augmentez le volume en appuyant sur le bouton joystick vers la droite. Diminuez le volume en appuyant sur le bouton joystick vers la gauche.

Remarque: impossible d'afficher le menu principal à l'écran à l'aide du bouton joystick.

## Connexion du récepteur IR

Connectez le récepteur IR fourni à l'entrée IR du téléviseur avant de brancher le téléviseur sur l'alimentation secteur. Placez le récepteur IR près de votre télécommande. Pointez simplement la télécommande sur le récepteur IR qui transmettra le signal de commande au téléviseur.

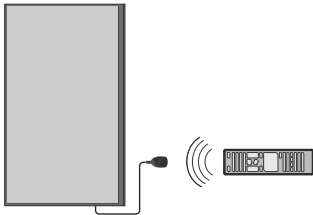

## Mise en marche/Arrêt du téléviseur

Appuyez sur le bouton **Veille** de la télécommande ou au centre du bouton joystick situé à l'arrière gauche du téléviseur pour le sortir du mode Veille. Appuyez au centre du bouton joystick et maintenez-le enfoncé pendant quelques secondes ou sur le bouton **Veille** de la télécommande pour faire passer le téléviseur en mode veille.

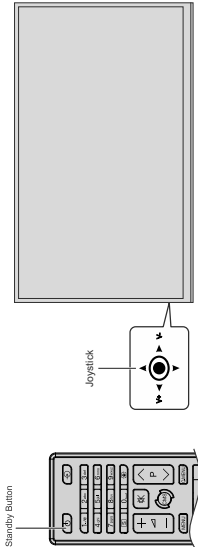

Voyant DEL de statut	État du moniteur
DEL d'alimentation éteint	Power on
DEL d'alimentation allumé	Mise hors tension (Mode Veille)
Cignonnement du voyant DEL d'alimentation (lent)	Planificateur actif
Cignonnement du voyant DEL d'alimentation (rapide)	Mise sous / hors tension et mise à jour du logiciel

## Télécommande

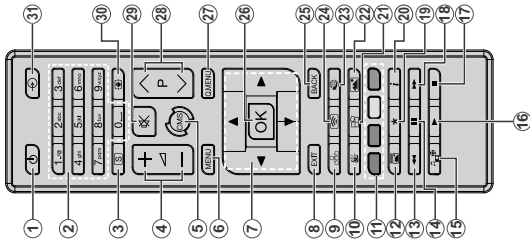

- 1. Veille** : Met le téléviseur sous /hors tension
- Boutons numériques** : Introduisez un chiffre ou une lettre dans l'écran de la case de saisie.
- Signalisation** : Affiche le menu **Paramètres de signalisation**.
- Volume +/-** : sert à augmenter ou à réduire le volume
- CMS** : Ouvre l'URL de démarrage prédéfini (dans le menu **Paramètres de signalisation-Options de démarrage**) pendant 3 secondes pour ouvrir l'URL des paramètres prédéfinis (dans le menu **Paramètres de signalisation-Options de liaison**).
- Menu** : affiche le menu principal.
- Boutons de direction** : permettent de naviguer dans les menus, le contenu, etc.
- Quitter** : ferme et quitte les menus affichés ou retourne à l'écran précédent.
- Réseau** : affiche le menu **Paramètres réseau/Internet**.
- Audio** : affiche le menu **Paramètres audio**.
- Boutons de Couleur** : Suivez les instructions qui s'affichent à l'écran pour les fonctions des boutons de couleur.
- Mode Image** : permet de naviguer entre les modes Image.
- Retour rapide** : lecture rapide en arrière des médias comme les films.
- Pause** : suspend la lecture du média en cours.
- Navigateur multimédia** : affiche l'écran de navigation média.
- Lecture** : démarre la lecture du média sélectionné.
- Arrêt** : suspend définitivement la lecture du média en cours.
- Avance rapide** : Permet d'avancer la lecture des fichiers multimédias comme les films
- Aucune fonction
- Info** : Affiche les informations concernant le contenu sur écran.
- Mur vidéo**: Affiche le menu **Paramètres du mur vidéo**.
- Image** : Affiche le menu **Paramètres d'image**.
- Internet** : Ouvre le **page initiale d'ouverture du navigateur prédéfinie** dans le menu **Paramètres de signalisation-Options de liaison**.
- Affichage sans fil** : ouvre l'écran de connexion de l'affichage sans fil.
- Précédent/Retour** : retourne à l'écran précédent.
- OK** : confirme les sélections de l'utilisateur.
- Menu Rapide** : affiche une liste de menus pour accès rapide.
- Aucune fonction
- Muet** : réduit complètement le volume du téléviseur.
- Ecran** : modifie le format de l'image.
- Source** : affiche toutes les sources de contenu disponibles.

## Insertion des piles dans la télécommande

Retirez au préalable la vis qui fixe le couvercle du compartiment des piles sur le côté arrière de la télécommande. Soulevez délicatement le couvercle. Insérez deux piles AAA. Assurez-vous que les signes (+) et (-) correspondent (respectez la polarité). Remplacez le couvercle. Vissez à nouveau le couvercle.

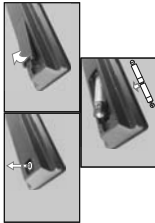

## Installation initiale

Lorsque le téléviseur est mis en marche pour la première fois, le menu de sélection de la langue apparaît. Sélectionnez la langue désirée et appuyez sur **OK**.

À l'écran suivant, définissez la préférence de pays et appuyez sur **OK** pour continuer.

À ce niveau, vous serez invité à définir et à confirmer un code PIN. Les options de certains pays ne permettent pas de définir ce code PIN à 0000. Dans ce cas, entrez une autre combinaison à 4 chiffres. Vous devez le saisir s'il on vous demande de le faire pour toute opération dans le menu plus tard.

Le menu **Paramètres de signalisation** s'affiche par la suite. Vous pouvez configurer les options **Règles de l'ID Orientation OSD**(<sup>1)</sup>, **Mise à jour automatique du logiciel** à l'aide de ce menu.

Les options **Nom du modèle**, **Numéro de série** et **Version du logiciel** servent uniquement à titre informatif. Elles sont grisées et ne peuvent être sélectionnées. Reportez-vous à la section intitulée **Contenu du menu Paramètre de signalisation**

pour plus d'informations sur les options de ce menu. Lorsque ce menu s'affiche à l'écran, vous pouvez copier les fichiers de base de données à partir d'un périphérique USB connecté sur l'arrière d'un appareil sur le bouton **Jaune**. Vous pouvez également enregistrer les données d'informations sur le modèle du téléviseur sur un périphérique USB

paramétrage terminé, appuyez sur **OK** pour continuer.

(<sup>1</sup>) Cette fonction peut ne pas apparaître en fonction du modèle.

À l'écran suivant, le menu **Paramètres réseau/Internet** s'affiche. Veuillez vous référer à la section **Connectivité** pour configurer une connexion avec votre Wi-Fi.

Après avoir terminé la configuration, appuyez sur le bouton **OK** pour continuer. Pour sauter l'étape suivante sans aucune action, appuyez sur le bouton **Avance Rapide** de la télécommande.

L'installation initiale est terminée.

Pour répéter ce processus et réinitialiser les paramètres du téléviseur aux valeurs par défaut, sélectionnez le menu **Paramètres de signalisation**, sélectionnez l'installation initiale et appuyez sur **OK**.

Vous serez invité à saisir le code PIN que vous avez précédemment défini au cours de l'installation initiale. Si vous entrez le code PIN correct, un message de confirmation s'affiche, vous demandant si vous souhaitez supprimer tous les paramètres et réinitialiser le téléviseur. Sélectionnez **Oui** et appuyez sur **OK** pour continuer.

**Remarque** : Évitez d'éteindre le téléviseur lors de la première installation. Veuillez noter que certaines options ne seront pas disponibles, selon le choix du pays.

## Lecture de média via entrée USB

**Remarque** : En cas d'insertion d'un périphérique USB interne et externe, le lecteur multimédia utilise uniquement le périphérique externe.

Vous pouvez connecter des disques durs externes de 2,5 et 3,5 pouces (disques durs avec câble d'alimentation externe) ou une carte mémoire USB à votre téléviseur via ses entrées USB.

**IMPORTANT** : Sauvegardez les fichiers sur vos périphériques de stockage avant de les raccorder au téléviseur. Veuillez remarquer que la responsabilité du contenu ne saurait être englobée en cas de dommage des fichiers.

Les périphériques USB (à l'exception des lecteurs MP3 ou des lecteurs de disque dur/cartes mémoires USB) peuvent être incompatibles avec le téléviseur. Le téléviseur prend en charge le formatage des disques NTFS et FAT32.

Patientez un moment avant de brancher ou de débrancher l'appareil, car la lecture des fichiers peut être interrompue. Le cas échéant, l'USB peut être retiré.

Le téléviseur ne prend pas en charge les périphériques USB niurés. Ne réconnectez pas votre périphérique USB au cours de la lecture d'un fichier.



Vous pouvez utiliser les concentrateurs USB avec l'entrée USB du téléviseur. Les concentrateurs USB qui sont équipés d'alimentation externe sont recommandés dans ce cas.

Nous vous recommandons d'utiliser directement le(s) entrée(s) USB du téléviseur, si vous désirez connecter un disque dur USB.

**Remarque** : Lors de la lecture des fichiers d'image, le menu **Navigateur multimédia** peut uniquement afficher 1000 fichiers image sauvegardés sur le périphérique USB connecté.

**Menu Navigateur multimédia**

Vous pouvez lire les fichiers de photo, de musique, de film stockés sur un disque USB en connectant ce dernier à l'entrée de télévision. Connectez un disque USB à l'une des entrées USB situées sur le côté de la télévision. En appuyant le bouton **Menu** lorsque vous êtes encore en mode **Navigateur multimédia**, vous avez accès aux options d'image, de son et aux menus de **Réglage**. En appuyant une fois de plus sur le bouton **Menu** l'écran disparaîtra. Vous pouvez régler les préférences de votre **Navigateur média** via votre menu **Réglages**.

Fonctionnement du mode <b>Aléatoire / Boucle</b>	Tous les fichiers de la liste seront lus en boucle suivant l'ordre de départ.
Demandez la lecture via la touche <b>Lecture et activée</b> 	Les mêmes fichiers sera lu en boucle (répète).
Demandez la lecture via la touche <b>OK et activée</b> 	Tous les fichiers de la liste seront lus une fois suivant un ordre aléatoire.
Demandez la lecture via la touche <b>Lecture et activée</b> 	Tous les fichiers de la liste seront lus une fois suivant le menu ordre de sélection.

## Fonction **AutoPlay** d'un disque **USB**

La fonction **AutoPlay** du périphérique **USB** sert à lancer automatiquement la lecture d'un contenu multimédia sur un périphérique amovible. Elle utilise le **navigateur multimédia**. Les types de contenu multimédia ont différentes priorités permettant ainsi leur lecture. L'ordre de priorité de réduction est identique à Photo, Vidéo et Audio. Ceci signifie que, s'il existe un contenu Photo dans le répertoire racine du périphérique amovible, le navigateur multimédia va afficher les Photos suivant une séquence (dans l'ordre du nom du fichier) au lieu des fichiers Vidéo ou Audio. Dans le cas contraire, il va vérifier le contenu Vidéo et enfin le contenu Audio.

Cette fonction ne s'active que lorsque tous les cas suivants surviennent :

- Le périphérique **USB** est connecté.
- L'option **AutoPlay** est activée. Elle est placée dans le menu **Navigateur multimédia** > **Paramètres**.

**Fonction de basculement**

Si l'option **Aucun signal** du menu **Paramètres de signalisation** est réglée à **Basculement**, le téléviseur vérifie le périphérique **USB** connecté pour la lecture des fichiers disponibles. Si aucun fichier lisible n'est disponible ou si aucun périphérique **USB** n'est connecté au téléviseur, l'image de l'option **Aucun signal** s'affiche et le téléviseur s'éteint après une période de 5 minutes. Si l'image de l'option **Aucun signal** ne s'affiche pas, l'OSD de l'option **Aucun signal** s'affiche à 1 minute et le téléviseur s'éteint après une période de 5 minutes.

**Remarque** : Il est important de paramétrer l'option **AutoPlay** dans le menu **Navigateur multimédia** > **Paramètres** ; elle fonctionne rétroactivement en mode **Basculement**.

## Serveurs intermédiaires **CEC** et **CEC RC**

Cette fonction permet de contrôler les périphériques actifs **CEC** qui sont connectés aux ports **HDMI** à partir de la télécommande du téléviseur.

L'option **CEC** du menu **Système** > **Paramètres** > **Autres** doit être définie sur **Activé** en premier lieu. Appuyez sur le bouton **Source** et sélectionnez l'entrée **HDMI** du périphérique **CEC** connecté à partir du menu **Liste de sources**. Si un nouveau périphérique d'entrée **CEC** est connecté, il s'affiche dans le menu **Sources** avec son propre nom, au lieu du nom des ports **HDMI** connectés (lecteur **DVD**, enregistreur **TV**, etc.).

La télécommande du téléviseur peut automatiquement fonctionner après avoir sélectionné la source **HDMI** connectée.

Pour terminer cette opération et à nouveau commander le téléviseur à distance, appuyez sur le bouton **Quick Menu** de la télécommande sur le bouton **Menu**, sélectionnez l'option **CEC RC Passthrough** puis réglez sur **Désactivé** à l'aide des boutons de gauche ou droite. Si le bouton **Menu rapide** n'est pas disponible, appuyez sur le bouton « 0-Zéro » de la télécommande et maintenez-le enfoncé pendant 3 secondes. Cette fonction (**CEC**) peut également être activée ou désactivée dans le menu **Système** > **Paramètres** > **Autres**.

L'écran prend également en charge la fonction **ARC** (Audio Return Channel). Cette fonction est un lien audio qui permet de remplacer d'autres câbles entre l'écran et le système audio (récepteur **AV** ou système stéréo).

Si le mode **ARC** est activé, l'écran ne mute pas automatiquement les sources sorties audio. Vous devez baisser manuellement le volume de l'écran à zéro si vous voulez que le son sorte uniquement du périphérique audio connecté (pareil pour les autres sources audio numériques optiques ou coaxiales). Si vous souhaitez modifier le volume du périphérique connecté, sélectionnez le périphérique à partir de la liste des sources. Dans ce cas, les touches de contrôle du volume s'orientent vers le périphérique audio connecté.

**Remarque** : La source **ARC** fonctionne uniquement via l'entrée **HDMI1**.

**Commande audio système**

Permet d'utiliser l'option **Amplificateur/récepteur audio** à l'aide de la télécommande de votre téléviseur. Pour activer cette fonction, définissez l'option **Haut-Parleur** du menu **Système** > **Paramètres** > **Autres** sur **Amplificateur**. Les haut-parleurs du téléviseur sont désactivés et le son de la source visionnée proviendra du système audio connecté.



**Remarque :** L'appareil audio devrait prendre en charge la fonction de Copie et Système Audio et l'option CEC doit être réglée sur **Activé**.

### Utilisation de l'URL de démarrage

- Créez un fichier nommé « starturl.txt » dans le répertoire racine de l'ordinateur quel périphérique de stockage USB. Assurez-vous que l'extension du fichier soit « .txt ».
- Ouvrez ce fichier avec un programme d'édition de textes comme Notepad.
- Écrivez l'URL désiré (par exemple, [www.starturl.com](http://www.starturl.com)) dans le fichier et enregistrez les modifications.
- Connectez le périphérique de stockage USB à l'écran. Sélectionnez **Opérations du périphérique USB** dans le menu **Paramètres de signalisations** > **menu USB** et appuyez sur **OK**.
- Éleignez, puis réinitialisez l'écran.

**Remarque :** Vous pouvez vérifier si l'URL de démarrage correspond à la liste choisie à partir du menu **Paramètres de signalisations** > **Options de liaison**.

## Contenus du Menu du téléviseur

Contenu du menu <b>Système - Image</b>	
<b>Mode Naturel</b>	Vous pouvez modifier le mode d'image selon vos préférences ou exigences. Le mode Image peut être réglé sur l'une de ces options : <b>Texte, Jeux, Sport, Signalisation et Naturel</b> .
<b>Luminosité</b>	Règle les valeurs de l'éclairage et de l'obscurité de l'écran.
<b>Netteté</b>	Règle la valeur de netteté des objets affichés à l'écran.
<b>Couleur</b>	Règle la valeur de la couleur et les couleurs.
<b>Économie d'énergie</b>	Ce téléviseur a été conçu conformément aux normes environnementales. Si vous définissez cette option sur <b>Minimum, Moyen, Maximum</b> ou <b>Auto</b> , le téléviseur réduit la consommation d'énergie en réglant le niveau de rétroéclairage en conséquence. Si vous souhaitez régler le niveau de rétroéclairage à une valeur fixe, allez au menu <b>Paramètres personnalisés</b> et réglez manuellement le <b>rétroéclairage</b> (situé en dessous de l'option) à la valeur souhaitée. Utilisez la touche D (Droite de la télécommande). Réglez sur <b>Deactiver</b> pour désactiver cette option. Si vous appuyez sur le bouton droit alors que l'option <b>Auto</b> est sélectionnée, ou sur le bouton gauche alors que l'option <b>Paramètres personnalisés</b> est sélectionnée, le message « <b>L'écran s'éteindra dans 15 secondes.</b> » s'affiche à l'écran. Sélectionnez <b>Continuer</b> et appuyez sur <b>OK</b> pour éteindre immédiatement l'écran. Si vous n'appuyez sur aucun bouton pendant 15 secondes, l'écran s'éteindra. Appuyez sur n'importe quelle touche de la télécommande ou sur le téléviseur pour allumer l'écran à nouveau. Lorsque le téléviseur n'est pas utilisé, veuillez l'éteindre ou le débrancher du secteur. Cela permettra également de réduire la consommation d'énergie. <b>Remarque :</b> Les options disponibles peuvent varier en fonction du <b>Mode sélectionné</b> . Ce paramètre contrôle le niveau du rétroéclairage. La fonction de rétroéclairage sera inactive si le <b>Mode Économie d'énergie</b> est réglé sur une option autre que <b>Personnalisation</b> .
<b>Rétro éclairage</b>	
<b>Paramètres avancés</b>	
<b>Contraste dynamique</b>	Vous pouvez régler le rapport de contraste dynamique à votre guise.
<b>Réduction du bruit</b>	Si le signal de diffusion est faible et l'image est brouillée, utilisez la fonction <b>Réduction du bruit</b> pour réduire l'intensité du bruit.
<b>Température de couleur</b>	Règle la valeur de la température de couleur désirée. <b>Les options Froid (1300K), Normal (6500K) et Chaud (9500K)</b> sont disponibles.
<b>Zoom image</b>	Règle le format et la taille de l'image souhaités.
<b>Effet Film</b>	Appuyez sur les boutons gauche/droite pour définir le mode <b>Movie sense</b> sur <b>Faible, Moyen, Élevé</b> ou <b>Arrêt</b> . Si l'option <b>Movie Sense</b> est activée, elle permet d'optimiser le paramétrage vidéo du téléviseur pour des images animées de meilleure qualité et plus lisibles. Si l'option <b>Movie Sense</b> est définie sur <b>Faible, Moyen</b> ou <b>Élevé</b> , l'écran se divise en deux sections. Appuyez sur le bouton <b>OK</b> pour sélectionner une section et si vous appuyez sur le bouton <b>OK</b> , le mode démo s'affiche. Lorsque le mode démo est actif, l'écran se divise en deux sections, l'une affichant l'activité du mode <b>Movie sense</b> , l'autre affichant les paramètres normaux de l'écran du téléviseur. <b>Remarque :</b> Cette fonction peut ne pas être disponible en fonction du modèle de votre téléviseur.
<b>Mode Film</b>	Les films sont enregistrés avec un nombre différent d'images par seconde. Activez cette fonction lorsque vous regardez des films afin de mieux visualiser les images accélérées.
<b>Gain RGB</b>	Réglez l'intensité des couleurs rouge, verte et bleu. Vous pouvez utiliser cette fonctionnalité pour le réglage de la balance des blancs de l'image.
<b>HDMI Large bande</b>	Lorsque vous regardez le téléviseur à partir d'une source HDMI, la fonction HDMI Large bande est visible. Vous pouvez utiliser cette option pour renforcer la noirceur de l'image.
<b>Position du PC</b>	Suffitise uniquement lorsque la source d'entrée est définie sur VGA/PC.
<b>Position automatique</b>	Optimise automatiquement l'affichage. Appuyez sur <b>OK</b> pour optimiser.

<b>Position H</b>	Cette option déplace l'image horizontalement vers le côté droit ou gauche de l'écran.
<b>Position V</b>	Cette option déplace l'image verticalement vers le haut ou le bas de l'écran.
<b>Fréquence pilote</b>	Les réglages de la fréquence pilote corrigent les interférences qui apparaissent comme des lignes blanches ou des lignes noires sur l'écran, ainsi que les taches de couleur, les paragraphes ou les textes dans des polices plus petites.
<b>Phase</b>	Selon la source d'entrée (ordinateur, etc.), vous pouvez voir une image volatile ou bouillie s'affiche à l'écran. Vous pouvez utiliser la phase pour obtenir une image plus claire par essais et erreurs.
<b>Réinitialisation</b>	Réinitialise les paramètres d'image aux valeurs par défaut (sauf en mode <b>Jeux</b> ). <i>En mode VGA (PC), certains éléments du menu image seront indisponibles. Au contraire, les paramètres du mode VGA seront ajoutés aux Paramètres image en mode PC.</i>

<b>Contenu du menu Système - Son</b>	
<b>Volume</b>	Ajuste le niveau du volume.
<b>Égaliseur</b>	Sélectionnez le mode égaliseur. Les paramètres personnalisés ne peuvent être actifs que lorsque vous êtes en mode <b>Utilisateur</b> .
<b>Balance</b>	Ajuste le son à gauche comme à droite du haut-parleur.
<b>Casque</b>	Règle le volume du casque. Avant d'utiliser les casques, veuillez également vous assurer que leur volume est réglé à un niveau faible afin d'éviter que votre audition ne soit endommagée. Uniquement disponible lorsque l'option <b>Casque/Sortie de ligne</b> est définie en tant que <b>Casque</b> .
<b>Liaison audio</b>	Appuyez sur <b>OK</b> pour ouvrir l'écran de menu Liaison audio. Grâce à cet écran, vous pouvez découvrir et connecter sans fil des périphériques audio. <i>Remarque : En cas de câble USB sans fil (non fourni) il est nécessaire d'utiliser les fonctions de réseau sans fil.</i>
<b>AVL (Limitation automatique du volume)</b>	Cette fonction règle le son pour obtenir le niveau de sortie prévu entre les sources.
<b>Casque/Sortie de ligne</b>	Si vous souhaitez connecter un amplificateur externe à votre téléviseur à l'aide d'une fiche pour casque audio, sélectionnez l'option <b>Sortie de Ligne</b> . Si vous avez branché des casques sur votre écran, définissez cette option en tant que <b>Casque</b> . Veuillez vous assurer avant d'utiliser les casques que cet élément du menu est défini en tant que <b>Casque</b> . S'il est réglé sur les <b>Sorties de Ligne</b> , la sortie de la prise de casque sera réglée à un niveau maximum qui pourrait vous endommager l'audition.
<b>Sortie Numérique</b>	Règle le type de sortie audio numérique. Les options <b>PCM</b> et <b>Compressé</b> sont disponibles.
<b>Son Surround :</b>	Vous pouvez <b>Activer</b> ou <b>Désactiver</b> le mode Son Surround.
<b>Gain de Basse</b>	Contrôle le niveau du gain de basse. Utilisez le bouton "Gauche" ou "Droite" pour effectuer le réglage. <i>Remarque : Cette fonction peut ne pas être disponible en fonction du modèle de votre téléviseur.</i>

<b>Système - Contenus du menu Paramètres</b>	
<b>Langue</b>	Règle les langues du menu OSD.
<b>Date/Heure</b>	Définit la date et l'heure.
<b>Sources</b>	Active ou désactive les options sources sélectionnées. Les options <b>Régulier, Amélioré et Désactivé</b> sont disponibles pour les sources HDMI, si votre téléviseur prend en charge la résolution Ultra HD. Les options <b>Régulier et Amélioré</b> s'appliquent aux réglages des résolutions des sources HDMI sélectionnées. Si vous voulez regarder des images 4 K à partir d'une source HDMI, la source y afférente doit être définie sur <b>Amélioré</b> si le périphérique connecté est compatible avec un périphérique HDMI 2.0. Définissez la source sur <b>Régulier</b> si le périphérique connecté est compatible avec un périphérique HDMI 1.4. Définissez la conséquence ou désactivez les sources HDMI correspondantes en réglant sur <b>Désactivé</b> .
<b>Paramètres Réseau/Internet</b>	Affiche des paramètres réseau/Internet.
<b>Plus</b>	Affiche les autres options de réglage du téléviseur.
<b>Menu Temps</b>	Change la durée de temporisation des écrans de menu.
<b>Indicateur de mise en veille</b>	Active ou désactive le fonctionnement de l'indicateur de mise en veille. Une fois désactivé, l'indicateur cesse de fonctionner.
<b>Mise à jour logicielle</b>	Si assure que votre téléviseur est doté du tout dernier microprogramme. Appuyez sur <b>OK</b> pour afficher les options de menu.
<b>Version de L'application</b>	Affiche la version actuelle de l'application.
<b>Mise hors tension automatique du téléviseur</b>	Définit la durée souhaitée pour que le téléviseur passe automatiquement en mode Veille lorsqu'il n'est pas utilisé.
<b>Partage Audio/ Vidéo</b>	La fonction <b>Partage Audio/Vidéo</b> vous permet de partager les fichiers sauvegardés sur votre Smartphone ou votre tablette pc. Si vous possédez un Smartphone ou une tablette pc compatible, en plus de l'application requise installée, vous pourrez partager/lire les photos sur votre téléviseur. Répétez-vous aux instructions de votre logiciel de partage pour plus d'informations.
<b>Paramètres de mur vidéo</b>	Appuyez sur <b>OK</b> pour afficher le menu <b>Paramètres du mur vidéo</b> . Les options <b>Nombre de lignes, Nombre de colonnes, Cellule et Décalage</b> sont disponibles.
<b>CE</b>	Avec cette fonction, vous pouvez activer et désactiver la fonction <b>CEC</b> complètement. Appuyez sur le bouton <b>Gauche</b> ou <b>Droit</b> pour activer ou désactiver cette fonction.
<b>Mise en marche auto CEC</b>	Cette fonction permet à l'appareil compatible HDMI-CEC connecté d'allumer le téléviseur et bascule automatiquement vers sa source d'entrée. Appuyez sur le bouton <b>Gauche</b> ou <b>Droit</b> pour activer ou désactiver cette fonction.
<b>Haut-parleurs</b>	Pour écouter le son audio du téléviseur à partir du dispositif audio compatible connecté réglé sur <b>Amplificateur</b> vous pouvez utiliser la télécommande du téléviseur pour régler le volume du dispositif audio.
<b>Paramètre du port d'antenne pour prise en charge des flux vidéo et audio (*)</b>	Définit le type de flux pris en charge par le port d'antenne. Les options <b>MST</b> et <b>SST</b> sont disponibles. <i>(*) Cet élément de menu s'affiche uniquement lorsque la source d'entrée est réglée sur DP.</i>

Contenu du menu Paramètres de signalisation	
Détails de l'appareil	
Régla <span>ge</span> de l'ID	Régler l'ID de l'appareil. Vous pouvez sélectionner une valeur entre 0 et 99 à l'aide des boutons numériques de la télécommande pour l'identification de votre téléviseur.
Mise à niveau du logiciel	Affiche la version actuelle de l'application. Appuyez sur <b>OK</b> pour afficher le menu <b>Options de mise à jour</b> . Vous pouvez utiliser cette option pour lancer une recherche manuelle de mises à jour du logiciel et paramétrer vos préférences d'analyse automatique.
Numéro de série	Affiche le numéro de série de l'appareil. (L'utilisateur ne peut pas le modifier)
Nom du modèle	Affiche le nom de modèle de l'appareil. (L'utilisateur ne peut pas le modifier)
Enregistrer les informations sur le modèle	Copie les données d'informations sur le modèle de l'appareil sur un périphérique USB connecté.
Régla <span>ge</span> de la température	Appuyez sur <b>OK</b> pour afficher le menu <b>Paramètres de Température</b> . La température de système actuel est affichée. Vous pouvez également changer la température maximale d'arrêt du système en utilisant l'option correspondante. <i>Remarque: Cette fonction peut ne pas être disponible en fonction du modèle de votre téléviseur.</i>
Durée de vie du téléviseur	Affiche la durée du direct du téléviseur.
Commandes	
Orientation OSD	Régler la rotation OSD (affichage à l'écran) de votre téléviseur. Les options <b>Paysage</b> et <b>Porrtrait</b> sont disponibles.
Déplacement de pixel	Active ou désactive le déplacement de pixel. Cette option peut être utilisée pour éviter la rémanence d'image (après des effets d'image) pouvant survenir lors de l'affichage de motifs ou d'images fixes pendant de longues durées. Lorsqu'elle est activée, l'image et l'OSD (affichage à l'écran) se déplacent à des intervalles de temps spécifiques.
Aucun signal	Permet de régler la préférence de comportement du téléviseur, lorsque le signal est détecté à partir de la source d'entrée en cours de paramétrage. Les options <b>Basculement</b> et <b>Recherche d'entrée</b> sont disponibles. Si vous sélectionnez l'option <b>Basculement</b> , le téléviseur vérifie les périphériques USB connectés pour la lecture des fichiers disponibles. Si aucun fichier lisible n'est disponible ou si il n'y a pas de périphérique USB connecté au téléviseur, l'image de l'Autoplay ou du signal s'affiche à l'écran. Si l'option <b>Recherche d'entrée</b> est sélectionnée, l'OSD de l'Aucun signal s'affiche à l'écran. Il est important de paramétrer l'option <b>Autoplay</b> dans le menu <b>Navigateur multimédia&gt;Paramètres</b> , elle fonctionne néanmoins en mode <b>Basculement</b> . Si vous sélectionnez la <b>Recherche d'entrée</b> , l'écran recherche consécutivement toutes les sources d'entrée disponibles pour capter le signal. Si aucun signal n'est détecté à partir des autres sources disponibles, l'OSD de l'option <b>Aucun signal</b> s'affiche à l'écran et le téléviseur s'éteint après une période de 30 minutes.
Non Retard de Signal	Définit un valeur de retard dans les préférences «Non signal» lorsque l'affichage est en état de non signal. Après le délai réglé est expiré, les préférences «Non signal» seront appliquées.
Aucun signal - Mise hors tension	Lorsque vous activez cette option, le téléviseur s'éteint après une période de 5 minutes, si aucun signal n'est reçu de la source sélectionnée. Cette fonction ne s'active que lorsque tous les cas suivants surviennent: -L'option <b>Aucun signal</b> est réglée sur <b>Basculement</b> . -Le périphérique USB n'est pas connecté au téléviseur / le périphérique USB est connecté mais ne contient pas de fichier lisible.
Verrouillage du panneau de commande	Définissez sur « <b>Désactivée</b> » pour interdire l'utilisation des boutons du téléviseur.

RCU bloqué	Définissez sur <b>Activé</b> pour interdire l'utilisation de la télécommande. La télécommande fonctionne en mode <b>Vieille</b> , indépendamment du réglage de cette option. Pour désactiver cette option et utiliser à nouveau la télécommande, appuyez consécutivement sur les touches <b>NUM1+9-7-3</b> de la télécommande. Le menu <b>Paramètres de signalisation</b> s'affiche. Accédez au menu <b>Commandes</b> et définissez cette option sur <b>Désactivé</b> .
UART 0	Sélectionnez le protocole <b>ASCII/HEX</b> pour <b>UART 0</b> . ASCII est la valeur par défaut. Après la sélection, vous n'avez pas besoin de redémarrer l'écran pour utiliser convenablement les protocoles. Si vous modifiez la sélection, le dernier protocole choisi est maintenu et se met en marche dès la mise sous tension de l'écran. Notez que la sélection du protocole <b>ASCII/HEX</b> n'est pas possible lorsque les journaux de débogage sont activés. Si par erreur le protocole migre vers <b>HEX</b> lorsque les journaux de débogage sont activés, reconnectez à ASCII et redémarez l'écran afin de corriger les journaux de débogage et les propriétés du protocole ASCII. Notez également que le protocole <b>HEX</b> fonctionne avec un débit en bauds de 19 200 pour <b>UART 0</b> .
UART 1	Sélectionnez le protocole <b>ASCII/HEX</b> pour <b>UART 1</b> . HEX est la valeur par défaut. Après la sélection, vous n'avez pas besoin de redémarrer l'écran pour utiliser convenablement les protocoles. Si vous modifiez la sélection, le dernier protocole choisi est maintenu et se met en marche dès la mise sous tension de l'écran. Notez que la sélection du protocole <b>ASCII/HEX</b> n'est pas possible lorsque les journaux de débogage sont activés. Si par erreur le protocole migre vers <b>HEX</b> lorsque les journaux de débogage sont activés, reconnectez à ASCII et redémarez l'écran afin de corriger les journaux de débogage et les propriétés du protocole ASCII. Notez également que le protocole <b>HEX</b> fonctionne avec un débit en bauds de 9 600 pour <b>UART 1</b> .
Paramètres du mode sous tension	permet de configurer les préférences du mode de mise sous tension. <b>Les options Demier état, Toujours sous tension et Mode Vieille</b> sont disponibles.
Mode de mise sous tension	Lorsque cette fonction est activée, vous pouvez utiliser les commandes <b>RS232 et Lan</b> pour rallumer l'écran s'il a été éteint par l'une d'elles. Appuyez sur le bouton <b>Gauche</b> ou <b>Droit</b> pour activer ou désactiver cette fonction.
Mise en veille rapide	Permet de définir un délai lors de la mise sous tension. Cette valeur peut être comprise entre 0 et 2 000 ms par paliers de 100 ms. Le téléviseur s'allume après expiration du délai défini.
Délai de mise sous tension	Permet de configurer le démarrage automatique. Les options <b>CMS (URL de démarrage)</b> , <b>Mode de navigation</b> (page initiale d'ouverture du navigateur) et <b>Désactivé</b> sont disponibles.
Démarrage automatique	Permet de configurer le mode <b>Image</b> lors de la mise sous tension. Si cette option est <b>Désactivée</b> , les derniers paramètres du mode <b>Image</b> seront utilisés lors de la mise sous tension.
Mode image de démarrage	Si cette option est définie comme <b>Activé</b> , l'affichage s'allume avec la source d'entrée HDMI, lorsque ce signal est actif. Le téléviseur s'allume et lorsqu'il est inactif, le téléviseur s'éteint. Vous pouvez désactiver cette option en définissant comme <b>Désactivé</b> . Si un planificateur est défini ou une unité OPS est connectée à l'affichage, cette option ne fonctionnera pas. Cette option est définie comme <b>Activé</b> . <i>Remarque: Cette fonction peut ne pas être disponible en fonction du modèle de votre téléviseur.</i>
Fonction de Réveil HDMI1 activée	
USB	Copie les fichiers de la base de données de l'appareil sur un périphérique USB connecté.
Copier à partir du périphérique USB	Copie les fichiers de la base de données du périphérique USB connecté vers l'appareil.

Opérations de périphérique USB interne	Copie les fichiers du périphérique USB interne vers l'appareil. Uniquement disponible lorsque le périphérique USB interne est connecté.
Copier le cache de l'application à partir du périphérique USB	Copie les données du cache de l'application du périphérique USB connecté vers l'appareil. <i>Remarque :</i> Cette fonction peut ne pas être disponible en fonction du modèle de votre téléviseur.
Informations relatives au périphérique USB	Appuyez sur <b>OK</b> pour afficher le menu <b>Informations relatives au périphérique USB</b> des paramètres de l'appareil. Vous pouvez sélectionner l'option <b>Formatage de disque</b> à l'aide de ce menu (format FAT32 uniquement).
Opérations du périphérique USB	Sélectionnez et appuyez sur <b>OK</b> pour effectuer des opérations du périphérique USB.
Option USB	Définissez sur « <b>Désactivé</b> » pour désactiver les ports USB du téléviseur. Vous pouvez aussi définir cette option sur <b>5 V</b> pour fournir au périphérique USB une puissance de 5 volts. Dans ce cas, vous ne pouvez toujours pas passer en revue le contenu dudit périphérique USB via la fonction navigateur Média du téléviseur.
Paramètres de mur vidéo	<p>Appuyez sur <b>OK</b> pour afficher le menu <b>Paramètres du mur vidéo</b>. Les options <b>Nombre de lignes</b>, <b>Nombre de colonnes</b>, <b>Cellule</b> et <b>Décalage</b> sont disponibles.</p> <p><b>Nombre de lignes :</b> Ajustez le nombre de « lignes » du mur vidéo en appuyant sur les boutons de direction <b>Gauche/Droite</b>. Le nombre maximum est 10.</p> <p><b>Nombre de colonnes :</b> Ajustez le nombre de « colonnes » du mur vidéo en appuyant sur les boutons de direction <b>Gauche/Droite</b>. Le nombre maximum est 10.</p> <p><b>Cellule :</b> Chaque mur vidéo est appelé « cellule ». Ajustez le nombre de cellules en appuyant sur les boutons de direction <b>Gauche/Droite</b>. Le nombre maximum est 100.</p> <p><b>Décalage :</b> D'autres réglages sont utilisés pour l'ajustement des réflexions aux bords de l'image en fonction de l'épaisseur du cadre séparant les murs vidéo (cellules). Le nombre maximum est 50.</p> <p>Par exemple, pour une matrice de mur vidéo de 2 x 3, le Nombre de lignes doit être réglé à 2, et le Nombre de colonnes à 3. Le nombre de cellules dans une matrice de mur vidéo est déterminé tel qu'indiqué dans le modèle ci-dessous. Si vous réglez l'écran positionné comme écran numéro 1 dans ce modèle, l'option de <b>Cellule</b> doit être réglée sur 1 pour cet écran. Pour afficher l'image en mode Plein écran sur l'écran, l'option de <b>Cellule</b> doit être réglée sur 0.</p>

1	2	3
4	5	6

Réglages OPS	Appuyez sur <b>OK</b> pour afficher le menu <b>Paramètres OPS</b> . Les options des trois sous-menus sont disponibles. <b>Informations relatives à l'OPS</b> Affiche les informations en lecture seule au sujet du dispositif OPS, si pris en charge. <b>État de l'OPS</b> indique si le module OPS est activé ou non. Permet de modifier/l'état via le signal PS-ON faible (0,5 s). <b>Signal de démarrage :</b> Active ou désactive l'état du signal PS-ON. Le téléviseur vérifie le signal d'état de l'OPS au démarrage pour l'allumer en envoyant un signal PS-ON lorsqu'il est éteint. Certains OPS affichent des informations erronées sur leur état lors du démarrage du téléviseur. Ainsi, les OPS semblent allumés bien qu'éteints. Pour de tels OPS non standard, cette fonction doit être activée. Dans ce cas, un signal PS-ON est envoyé à l'OPS sans tenir compte des informations liées au statut reçues au démarrage.
Paramètres du planificateur	<b>Mise hors tension :</b> Met l'OPS à l'arrêt via le signal PS-ON fort (5 s). <i>Remarque :</i> Ce menu n'est pas disponible lorsque l'OPS n'est ni pris en charge ni connecté à l'appareil. Appuyez sur <b>OK</b> pour afficher le menu <b>Paramètres du planificateur</b> . Vous pouvez régler jusqu'à 4 planificateurs différents. Sélectionnez la colonne <b>Statut</b> de l'option du planificateur souhaitée et réglez sur <b>Activé</b> à l'aide des boutons de direction <b>Gauche/Droite</b> après avoir appuyé sur le bouton <b>OK</b> . Grâce aux options du planificateur, vous pouvez régler la mise sous tension automatique de l'appareil à un intervalle de temps défini à l'aide du paramètre de source d'entrée défini. Si l'option <b>Source</b> est définie en tant que <b>borneur Source</b> , la source d'entrée ne change pas lors de la mise sous tension. Si l'option <b>Source</b> est définie en tant que <b>USB</b> , la lecture des fichiers multimédias du périphérique USB commence est automatiquement interrompue lorsqu'elle est interrompue par le bouton <b>Power</b> . <b>Planificateur :</b> Sélectionnez l'option que vous souhaitez enregistrer les paramètres lorsque vous avez terminé.
Options de liaison	Appuyez sur <b>OK</b> pour afficher le menu <b>Options de liaison</b> . Les liens de l' <b>URL</b> de démarrage et de l' <b>URL</b> des paramètres en cours s'affichent. Ces éléments sont enregistrés dans le menu <b>Options de liaison</b> . Sélectionnez l'option <b>URL</b> et appuyez sur la touche <b>Ouverture du navigateur</b> et vous pouvez configurer les préférences de lien du <b>serveur NTP</b> à l'aide des options appropriées.
Paramètres de volume	Appuyez sur <b>OK</b> pour afficher les options de menu disponibles.
Rétablir les valeurs par défaut	Sélectionnez cette option, puis appuyez sur la touche <b>OK</b> de la télécommande pour rétablir les valeurs par défaut du téléviseur.
Installation initiale	Sélectionnez et appuyez sur <b>OK</b> pour effectuer l' <b>Installation initiale</b> et réinitialiser tous les paramètres aux valeurs d'usine. Vous devez entrer le code PIN correct pour effectuer cette opération.

*Remarque :* Entrez le code PIN que vous avez défini pendant l'installation initiale.

## Connectivité

Pour configurer les paramètres réseau avec fil, reportez-vous à la section **Paramètres Réseau/Internet** dans le menu **Système-Paramètres**.

### Connexion avec fil

- Vous devez avoir un **modem / routeur** alimenté par une connexion à large bande active.
- Connectez votre **téléviseur** à votre **modem / routeur** via un câble Ethernet (il existe un port LAN à l'arrière (dérivée) du téléviseur).

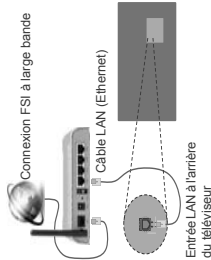

### Configuration des paramètres des périphériques câblés

**Type de réseau :**  
Le **type de réseau** peut être sélectionné comme **Dispositif câble** ou **Dispositif sans fil** en fonction de la connexion de votre téléviseur. Sélectionnez l'option **Dispositif câblé** si vous voulez connecter via un réseau Ethernet.

### Test de débit Internet

Sélectionnez le bouton **Test de débit Internet** et appuyez sur le bouton **OK**. Le téléviseur vérifie la largeur de bande de la connexion Internet TV et affiche le résultat à la fin.

### Paramètres avancés

Sélectionnez l'option **Paramètres Avancés** puis appuyez sur le bouton **OK**. À l'écran suivant, vous pouvez modifier les paramètres IP et DNS. Sélectionnez les paramètres souhaités et appuyez sur le bouton **Gauche** ou **Droite**. Vous pouvez également saisir les valeurs **Manuel** ou **DNS Manuel**. Sélectionnez l'adresse correspondant dans le menu déroulant et saisissez les nouvelles valeurs à l'aide des boutons numériques de la télécommande. Appuyez sur le bouton **OK** pour enregistrer les paramètres lorsque vous avez terminé.

## Connexion sans fil

**Connexion à un réseau sans fil**  
**IMPORTANT :** En cas de clé USB sans fil (non fournie), il est nécessaire d'utiliser les fonctions de réseau sans fil.

L'écran ne peut pas se connecter aux réseaux avec un SSID masqué (nom du réseau sans fil). Pour que votre modem SSID soit visible, vous devez changer vos paramètres SSID via le logiciel du modem.

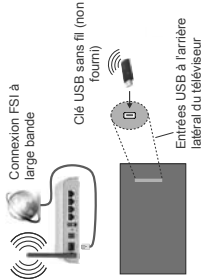

- Un **routeur sans fil-N** (IEEE 802.11a/b/g/n) avec des bandes simultanées de 2,4 et 5 GHz est conçu pour augmenter la bande passante. Ces fonctions sont optimisées pour une transmission vidéo en HD plus claire et plus rapide et un transfert de fichiers et jeux sans fil faciles.
- La fréquence et le canal diffèrent selon la région.
- La vitesse de transmission varie selon la distance et le nombre d'obstructions entre les produits de la transmission, la configuration de ces produits, l'état des ondes radio, la bande et les produits utilisés. La transmission peut également être coupée ou être déconnectée selon l'état des ondes radio, des téléphones DECT ou de tout autre appareil WiFi 11b

Les valeurs standard de la vitesse de transmission sont les valeurs maximales théoriques pour les normes des appareils sans fil. Elles ne sont pas les vitesses réelles de la transmission des données.- L'endroit où la transmission est le plus efficace varie en fonction de l'environnement d'utilisation.
- La clé USB sans fil doit être connectée directement au port USB de la TV. Les connecteurs USB ne sont pas pris en charge. Vous pouvez brancher votre clé wifi dans la station d'accueil dans le cas où la qualité du réseau est médiocre et la clé wifi doit être placée à un endroit présentant une meilleure qualité du signal.
- La clé USB sans fil prend en charge les modèles de type 802.11 a, b, g, n. Il vous est fortement conseillé d'utiliser le protocole de communication

IEEE 802.11n pour éviter toute dysfonction pendant que vous visionnez les vidéos.

- Utilisez l'entrée **USB**, si vous rencontrez des problèmes avec la qualité audio / vidéo.
- Vous devez changer le SSID de votre modem si d'autres modems aux alentours partagent le même SSID. Dans le cas contraire, vous pouvez rencontrer des problèmes de connexion. Utilisez une connexion avec fil si vous avez des problèmes avec votre connexion sans fil.

### Configuration des paramètres des périphériques sans fil

Pour accéder aux fonctions du Wi-Fi, branchez la clé USB sans fil (non fournie) à l'un des ports USB. Ouvrez le menu **Paramètres réseau** et sélectionnez le **type de réseau** comme **Dispositif sans fil** pour démarrer le processus de connexion.

Le téléviseur recherche automatiquement les réseaux sans fil. Une liste de réseaux disponibles s'affiche alors. Sélectionnez le réseau qui vous intéresse dans la liste.

**Remarque :** Si le **modem prend en charge le mode M**, vous devez définir les paramètres de mode.

Si le réseau sélectionné est protégé par un mot de passe, entrez la clé en utilisant le clavier virtuel. Vous pouvez utiliser ce clavier grâce aux boutons de direction ainsi que le bouton **OK** sur la télécommande. Attendez que l'adresse IP s'affiche sur l'écran.

Cela montre que la connexion est établie. Pour vous déconnecter d'un réseau sans fil, sélectionnez **Type de Réseau** puis appuyez sur les boutons **Gauche** ou **Droite** pour définir comme **Désactivé**.

Si votre routeur est équipé d'un bouton WPS (Wi-Fi Protected Setup), vous pouvez sélectionner ce bouton sur le modem/routeur sans entrer un mot de passe ou alourdir d'abord le réseau. Sélectionnez l'option **Appuyez sur WPS du routeur Wi-Fi** et appuyez sur **OK**. Puis appuyez sur le bouton WPS de votre routeur/modem pour vous connecter.

Sélectionnez **Test de Débit Internet** et appuyez sur le bouton **OK** pour vérifier le débit de votre connexion Internet. Sélectionnez **Paramètres Avancés** et appuyez sur le bouton **OK** pour accéder aux paramètres avancés. Utilisez les boutons de direction et les boutons numériques pour la configuration. Appuyez sur le bouton **OK** pour enregistrer les paramètres lorsque vous avez terminé.

### Autres informations

L'état de la connexion s'affiche à l'écran soit, **Connecté** ou **Non Connecté** ainsi que l'adresse IP actuelle, si une connexion est établie

## Connexion à votre téléphone portable via le WiFi

- Si votre téléphone portable est doté d'un WiFi, vous pouvez le connecter à votre écran via un routeur, afin d'accéder au contenu de votre téléphone. Pour ce faire, votre téléphone portable doit avoir une application de partage appropriée.
- Connectez votre routeur en suivant les étapes ci-après dans la section **Connectivité Sans Fil**.

• Ensuite, connectez votre téléphone portable au routeur puis activez l'application de partage audio/vidéo sur votre périphérique mobile. Enfin, sélectionnez les fichiers que vous voulez partager avec votre téléviseur.

• Si la connexion est établie correctement, vous pourrez maintenant accéder aux fichiers partagés de votre téléphone portable via le **Navigateur multimédia** de votre téléviseur.

• Entrez dans le menu **Navigateur multimédia** et TOUS de sélection du périphérique playback s'affiche. Sélectionnez votre téléphone portable et appuyez sur le bouton **OK** pour continuer.

- Vous pouvez télécharger une application distante (fichiers de téléchargement à partir du serveur) ou installer des applications de votre téléphone portable si celle-ci est disponible.

**Remarque :** Cette fonction peut ne pas être prise en charge par certains téléphones portables.

### Affichage sans fil

L'affichage sans fil est une norme de diffusion de contenus vidéo et sonores mise au point par Wi-Fi Alliance. Cette fonctionnalité permet d'utiliser votre téléviseur comme périphérique d'affichage sans fil.

**Utilisation avec des téléphones portables**  
Il existe diverses normes relatives au partage d'écran, notamment de contenus graphiques, vidéo et sonores entre votre appareil mobile et votre téléviseur.

Si votre téléviseur ne dispose pas de l'option WiFi interne, branchez d'abord la clé USB sans fil.

• Puis, appuyez sur le bouton **Sources de la télécommande** et **basculez vers la source Affichage sans fil**.

Un écran s'affiche révélant qu'il est prêt à être connecté.

Ouvrez l'application de partage sur votre téléphone portable. Les noms de ces applications varient en fonction des marques. Reportez-vous au manuel de votre appareil mobile pour plus d'informations.

Recherchez des appareils. Après avoir sélectionné et connecté votre téléviseur, l'écran de votre appareil s'affiche.

**Remarque :** Cette fonction ne peut être utilisée que si l'appareil mobile la prend en charge. Le téléviseur et la

connexion des processeurs variant selon le programme que vous utilisez. Consultez le manuel d'utilisation qui doit être équipé de la version V4.2.2 de l'utilisateur.

## Connexion d'autres périphériques sans fil

**IMPORTANT** : En cas d'une autre clé USB sans fil (non fournie), il est nécessaire d'utiliser ces fonctions de réseau sans fil. Veuillez brancher d'abord la clé USB sans fil à l'un des ports USB.

Votre téléviseur prend également en charge une autre technologie sans fil de courte portée. Un appariement est nécessaire avant l'utilisation de ce type de périphériques sans fil avec le téléviseur. Pour jumeler votre appareil à l'écran, procédez comme suit :

- Définissez l'appareil en mode jumelage.
- Lancez la recherche d'appareils sur votre téléviseur.
- Remarque : Réglez-vous sur le manuel d'utilisation du périphérique d'appariement.
- Sélectionnez le périphérique que vous souhaitez connecter sans fil à partir des périphériques audio, vidéo et périphériques sans fil à votre téléviseur. Débranchez ou éteignez votre périphérique audio connecté pour assurer le bon fonctionnement de l'option de connexion sans fil.
- Pour les périphériques audio, vous devez utiliser l'option **Liaison audio** du menu **Système > Son**.
- Sélectionnez l'option de menu et appuyez sur la touche **OK** pour ouvrir le menu correspondant. Grâce à ce menu, vous pouvez découvrir et connecter des périphériques utilisant la même technologie sans fil et commencer à les utiliser. Suivez les instructions à l'écran. Lancez la recherche de périphériques. Une liste de périphériques sans fil disponibles s'affiche. Sélectionnez un de votre choix à partir de la liste et appuyez sur **OK** pour vous connecter. Si le message **« Périphérique connecté »** s'affiche, c'est que la connexion a été établie avec succès. Si la connexion échoue, essayez de nouveau.

**Remarque** : Les périphériques sans fil peuvent fonctionner dans la même plage de fréquence radio et peuvent interférer les uns avec les autres. Pour améliorer les performances de votre téléviseur, essayez de vous éloigner à au moins 1 mètre de tout autre périphérique sans fil.

## Résolution des problèmes de connectivité

- Assurez-vous que les pare-feu de votre réseau permettent la connexion sans fil TV.
- Essayez à nouveau de rechercher les réseaux sans fil à l'aide de la fenêtre du menu **Paramètres Réseaux Internet**.

Si le réseau sans fil ne fonctionne pas correctement, essayez d'utiliser le réseau avec fil chez vous.

Reportez-vous à la section **Connectivité filaire** pour plus d'informations sur le processus.

Si le téléviseur ne fonctionne pas avec la connexion avec fil, vérifiez le modem (routeur). Si le routeur n'a pas de problème, vérifiez la connexion Internet de votre modem.

### Connexion lente

Voici le manuel d'instructions de votre modem sans fil pour obtenir des informations sur la zone de service interne, la vitesse de la connexion, la qualité du signal et d'autres paramètres. Vous devez avoir une connexion haut débit pour votre modem.

### Interruption lors d'une lecture ou réactions lentes

Si vous rencontrez de tels problèmes, essayez les solutions suivantes :

Maintenez une distance d'au moins trois mètres entre le tour à micro-ondes, les téléphones portables, les appareils équipés d'un Bluetooth ou tout autre appareil compatible avec le Wi-Fi. Essayez de changer la chaîne active sur le routeur WLAN.

### Connexion Internet indisponible / Partage Audio/Video impossible

Si l'adresse MAC (un numéro d'identification unique) de votre PC ou modem a été régulièrement enregistrée, il se peut que votre téléviseur ne soit pas connecté à Internet. Dans ce cas, l'adresse MAC est authentifiée chaque fois que vous êtes connecté à Internet. Il s'agit d'une précaution contre tout accès non autorisé. Puisque votre écran dispose de sa propre adresse MAC, votre fournisseur Internet ne peut valider cette adresse. À cet effet, votre téléviseur ne peut se connecter à Internet. Contactez votre fournisseur de service Internet pour qu'il vous donne des informations concernant la façon de connecter un périphérique différent, comme votre téléviseur, à Internet.

Il est par ailleurs possible que la connexion Internet soit indisponible à cause d'un problème de pare-feu. Si vous pensez que votre problème se trouve à ce niveau, contactez votre fournisseur de service Internet. Un pare-feu pourrait expliquer le problème de connectivité et de décodeur pendant l'utilisation de l'écran en mode Partage audio/vidéo ou pendant la navigation via la fonction Partage audio/vidéo.

### Domaine non valide

Assurez-vous de vous être déjà connecté à votre PC avant d'utiliser le mode Partage audio/vidéo, et vérifiez également à ce que votre domaine soit actif avant de partager quelque fichier que ce soit dans le programme du serveur de média de votre ordinateur. Si le domaine n'est pas valide, vous pourriez rencontrer des problèmes au moment de parcourir les fichiers en mode Partage audio/vidéo.

## Utilisation du service du réseau Partage Audio/Video

La fonction de Partage audio/vidéo est une norme qui permet de visualiser les appareils électroniques connectés pour les rendre plus faciles d'utilisation à domicile.

Ella vous permet d'afficher et de lire les photos, la musique et les vidéos mémorisés sur le serveur multimédia connecté à votre réseau domestique.

### 1. Installation du logiciel serveur.

L'utilisation de l'option de partage audio vidéo est impossible lorsque le programme serveur n'est pas installé sur votre ordinateur ou lorsque le logiciel du serveur multimédia ne fest pas sur le dispositif complémentaire. Veuillez appêter votre PC en recourant à un programme serveur approprié.

### 2. Connexion à un réseau câblé ou sans fil

Pour de plus amples informations concernant les paramètres, référez-vous aux chapitres **Connectivité avec fil** sans fil.

### 3. Lecture de fichiers partagés à travers le navigateur multimédia

Sélectionnez le menu **Navigateur multimédia** à l'aide des boutons de direction à partir du menu principal et appuyez sur **OK**. Le navigateur multimédia va s'afficher.

### Partage Audio/Video

Sélectionnez le type de média souhaité sur le principal menu de navigateur multimédia et appuyez sur **OK**. Si la configuration est faite correctement, l'écran **Sélection du périphérique** s'affiche après la sélection du type de média souhaité. Si des réseaux sont disponibles, ils apparaissent à l'écran. Sélectionnez le serveur multimédia ou le réseau auquel vous voulez vous connecter et le réseau **Bluetooth** ou **Blas**, puis appuyez sur **OK**. Si vous voulez utiliser l'un des périphériques, appuyez sur le bouton **Vert**. Appuyez sur le bouton **Menu** pour quitter.

Si vous sélectionnez le type de média comme **Vidéos** et choisissez le périphérique à partir du menu de sélection. Ensuite sélectionnez le dossier contenant les fichiers vidéo sur lequel et tous les fichiers vidéo seront listés.

Pour lire les types de médias à partir du menu, vous devez rentrer au menu principal du **Navigateur multimédia** pour sélectionner le type de média souhaité et choisir le réseau une seconde fois. Vous pouvez aussi appuyer sur le bouton **Bleu** pour rapidement passer au type de média suivant sans changer de réseau. Référez-vous à la partie du menu **Navigateur multimédia** pour plus d'informations sur la lecture des fichiers.

En cas de problème avec le réseau, veuillez débrancher votre écran de la prise murale et rebrancher-le à nouveau. Les codes erreur spéciale et différée ne sont pas pris en charge par la fonction de Partage Audio/Video.

Le PCHDDI-Lecteur Multimédia ou tout autre appareil compatible doit être utilisé avec une connexion filaire pour une qualité de lecture optimale.

Utilisez une connexion LAN pour un partage de fichiers plus rapide avec d'autres appareils comme les ordinateurs.

**Remarque** : Certains PC peuvent ne pas avoir la capacité d'utiliser la fonction Partage Audio/Video en raison des paramètres Administrateur et Sécurité (tels que les PC commerciaux).

## Navigateur Internet

Pour utiliser le navigateur Internet, accédez d'abord au principal menu en appuyant sur le bouton **Menu**. Lancez alors l'application de **Navigateur Internet** à partir du menu **Internet**.

(\*) L'image du logo du navigateur Internet peut changer.

Dans l'écran initial (le cas échéant), accédez aux sites liens prédéfinis (si vous n'avez pas de sites web disponibles s'affichent sous la forme des options **Raccourcis** ainsi que des options **Modifier Raccourcis** et **Ajouter à la liste des raccourcis**). Vous pouvez appuyer sur le bouton **Internet** de la télécommande pour ouvrir le navigateur Internet. Si l'URL de la page initiale d'ouverture du navigateur est définie dans le menu **Paramètres de signalisation** Options de liaison, le navigateur s'ouvre sur cette page. Dans le cas contraire, ce bouton ne fonctionne.

Pour défilez le navigateur web, utilisez les touches de direction de la télécommande ou d'une souris connectée. Pour visualiser la barre d'options du navigateur, placez le curseur en haut de la page.

**Les options Historique, Onglets et Signets** et la barre du navigateur contiennent les boutons **Précédent/Suivant**, **Actualiser**, la barre d'adresse/de recherche, **Raccourci** et **Opera** sont disponibles.

Pour ajouter un site Web souhaité à la liste de **Raccourcis** pour accès rapide, placez le curseur en haut de la page. La barre du navigateur apparaît. Sélectionnez le bouton **Raccourcis** et appuyez sur le bouton **OK**. Ensuite, sélectionnez l'option sur le bouton **OK**.

**Ajouter à la liste des raccourcis** et appuyez sur le bouton **OK**. Remplissez les espaces vides réservés au **Nom** et à l'**adresse**, sélectionnez **OK** et appuyez sur le bouton **OK** pour ajouter un élément à la liste de site et souhaitez ajouter un élément à la liste de **Raccourcis**, sélectionnez le bouton **Opera** et appuyez sur le bouton **OK**. Ensuite, sélectionnez l'option **Ajouter à la liste des raccourcis** dans le sous-menu et appuyez sur le bouton **OK**. Le remplissage

de votre **non** et de votre **adresse** est automatique en fonction du site que vous visitez. Sélectionnez **OK** et appuyez sur le bouton **OK** pour approuver.

Vous pouvez également utiliser les options de menu **Ouvert** pour la gestion du navigateur. Sélectionnez le bouton **Opera**, et appuyez sur le bouton **OK** pour voir les pages spécifiques disponibles et les options générales.

Il existe plusieurs façons de chercher ou de visiter des sites Internet à l'aide de votre navigateur Web. Entrez l'adresse du site Web (URL) dans la barre de recherche/d'adresse et sélectionnez le bouton **Envoyer** sur le clavier virtuel, puis appuyez sur le bouton **OK** pour visiter le site.

Entrez le(s) mot(s) clé(s) dans la barre de recherche/d'adresse et sélectionnez le bouton **Envoyer** sur le clavier virtuel et appuyez sur le bouton **OK**, pour lancer une recherche dans les sites Web sélectionnés. Sélectionnez un onglet des résultats et appuyez sur le bouton **OK** pour visiter le site Web souhaité.

Votre TV est compatible avec des claviers / souris USB. Connectez votre périphérique au port USB de votre téléviseur pour une navigation plus facile et plus rapide.

Certains pages Internet contiennent des contenus flash. Ces pages ne sont pas prises en charge par le navigateur.

Votre téléviseur ne prend en charge aucun téléchargement sur Internet à partir du navigateur.

Tous les sites Internet pourraient ne pas être pris en charge. Des problèmes de contenu pourraient survenir en fonction du site. Dans certains cas, il pourrait être impossible de lire des contenus vidéo.

## Opérations de périphérique USB interne

Votre écran possède une mémoire interne. Vous pouvez effectuer 4 opérations à l'aide de cette mémoire interne : **Copie à partir d'un périphérique USB**, **copie vers un périphérique USB**, **suppression et formatage de disque (FAT32 uniquement)**

Retrouvez ces options dans le menu **Paramètres de signalisation-opérations de périphérique USB interne**.

La mémoire interne de votre écran contient un dossier par défaut nommé « **int\_usb** » dans le répertoire racine. Toutes les opérations de **copie à partir / vers un périphérique USB** s'effectuent à l'aide de ce dossier. Si vous souhaitez copier des fichiers de données d'un périphérique de stockage USB externe à la mémoire interne de l'écran, stockez-les dans le dossier nommé « **copy\_to\_int\_usb** » qui se trouve dans le répertoire racine du périphérique de stockage USB externe. Si vous souhaitez copier

des données de la mémoire interne de votre écran à un périphérique de stockage USB externe, créez un dossier nommé « **copy\_from\_int\_usb** » dans le répertoire racine du périphérique de stockage USB externe.

Les **opérations de copie à partir / vers un périphérique USB** sont disponibles uniquement si un périphérique de stockage USB est connecté à votre téléviseur. Les options de **suppression** et de **formatage de disque** restent fonctionnelles même si aucun périphérique de stockage USB n'est connecté. Le dossier par défaut « **int\_usb** » situe dans le répertoire racine de la mémoire interne se recrée après chaque **suppression et formatage de disque**.

## Support de rotation OSD (\*)

Vous pouvez modifier la rotation OSD (sur l'affichage d'écran) de votre téléviseur si vous le souhaitez. Lorsque vous effectuez l'**Installation initiale**, réglez l'option **Orientation OSD** comme souhaité dès l'affichage du menu **Paramètres de signalisation**. Vous pouvez également modifier ce paramètre plus tard à partir du menu **Paramètres de signalisation-Commandes**. Les options disponibles sont :  **Paysage et Portrait**.

*(\*) Cette fonction peut ne pas être disponible en fonction du modèle de votre téléviseur*

## Sortie HDMI

Le port HDMI situé sur le côté arrière gauche de l'affichage fonctionne comme un port de sortie (port HDMI supérieur). Ce port ne fonctionne pas comme une entrée, ainsi aucun périphérique d'entrée ne doit y être connecté. Seul du contenu reçu du port HDMI1 situé également à l'arrière gauche de l'écran (port HDMI inférieur) peut être transmis via ce port. Il n'est pas possible de transmettre des contenus reçus d'autres types d'entrées, tels que les entrées VGA, Display Port à partir de ce port. C'est une fonction par défaut et vous ne pouvez la désactiver/activer par aucune option de menu. Le port de sortie HDMI fonctionne toujours si un périphérique source est connecté au port d'entrée HDMI.

## Horloge en Temps Réel (RTC)

Votre téléviseur comporte un RTC. Il est utilisé pour conserver les informations réelles relatives à la date et l'heure pendant un certain temps si l'alimentation en énergie est interrompue, lorsque vous débranchez l'alimentation ou lorsque vous éteignez le téléviseur à l'électrique. Dans ce cas, le téléviseur utilise les informations de date et d'heure enregistrées dans RTC.

- Toutes les sources de synchronisation peuvent ignorer la date et l'heure de RTC.
- Le téléviseur essaie de se connecter provisoirement au **serveur NTP** (6 heures après la dernière mise à jour) pour obtenir les informations sur la date et l'heure actuelles. Si le téléviseur réussit à obtenir ces informations à partir du serveur NTP, il se met à jour et met également à jour la RTC avec les informations de date et d'heure reçues. Si la mise à jour du serveur NTP échoue, l'écran utilise l'heure et la date de la RTC pour se mettre à jour.
- La batterie de la RTC alimente l'horloge à temps réel intégrée et le calendrier en énergie électrique. Sans source d'alimentation externe, la RTC peut fonctionner pendant au moins 14 jours.
- Si la RTC est utilisée comme source de synchronisation, le réglage manuel de la date et de l'heure est activé à partir de l'option **Date/Heure** dans le menu **Système> Paramètres**.

Vous pouvez contrôler l'écran à partir d'un PC externe via un port RS-232 (port COM) ou LAN (port Ethernet) sur le PC. Par exemple, vous pouvez changer la source du système grâce au RS-232 à partir d'un ordinateur distant. Lorsqu'une commande est envoyée du PC au téléviseur, ce dernier fonctionne selon la commande reçue et envoie un message de réponse au PC.

## Équipement/Outils :

- Outil de service
- Câble RJ12-RJ45
- Câble RS-232 (mâle) au câble RS-232 (mâle)
- Adaptateur RS-232 (mâle) à USB
- Outil de LAN (connecté via un routeur)
- Notebook ou ordinateur disposant d'un port USB ou LAN
- Programme installé sur l'ordinateur distant pour l'envoi des commandes

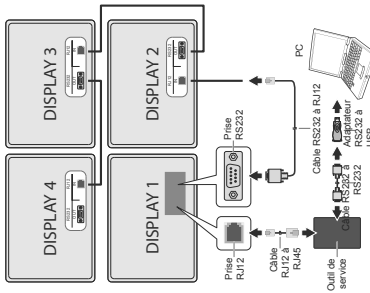

## Contrôle à partir d'un PC externe

En général, les commandes RS-232 sont envoyées pour le fonctionnement des fonctions implémentées via un port série et un utilitaire. Vous pouvez utiliser un utilitaire approprié comme indiqué ci-dessous.

#### Connexion au port LAN du téléviseur

Pour commencer, téléchargez et installez le logiciel PUTTY à partir du lien : <http://www.putty.org/>. Exécutez le logiciel et entrez l'adresse IP de l'écran dans le champ **Nom d'hôte**. Entrez « 1986 » comme valeur par défaut dans le champ **Port**. Ensuite, sélectionnez « **Telnet** » comme **Type de connexion** et cliquez sur le bouton.

**Remarque :** Consultez la section **Connectivité de ce manuel pour obtenir les informations relatives au branchement de du téléviseur au réseau et à l'affichage de l'adresse IP du téléviseur.**

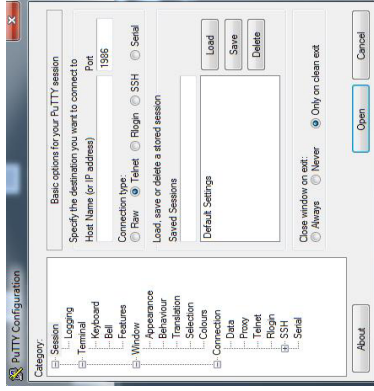

Utilisez les commandes de la **table de commande RS232**. Par exemple si vous entrez la commande « GETVOLUME », le niveau de volume s'affiche sur la fenêtre mastic comme illustré les images ci-après.

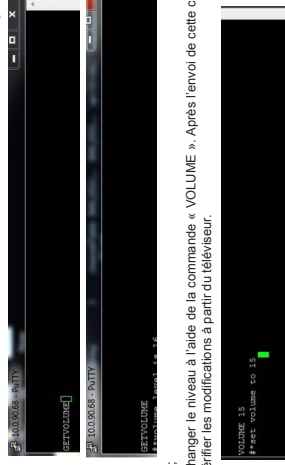

Autre exemple :

Vous pouvez changer le niveau à l'aide de la commande « VOLUME ». Après l'envoi de cette commande, vous pouvez vérifier les modifications à partir du téléviseur.

Dernier exemple :

Lorsque vous entrez la commande « GETSOURCE », la source actuelle s'affiche sur l'écran comme illustré l'image ci-après.



Pour un réglage complet du mur vidéo, les commandes doivent être envoyées à tous les écrans connectés. Pour envoyer une commande à un écran spécifique du mur vidéo, celle-ci doit être libellée au format suivant :

#### COMMANDE [identifiant\_de\_signalisation] PARAMETRE

L'identifiant de signalisation doit suivre la commande et, le cas échéant, un paramètre doit être entré en dernier.

Voici quelques exemples de commandes pour des écrans spécifiques d'un mur vidéo :

STANDBY (#01)

VOLUME (#01)15

**Remarque :** Notez que *une commande est entrée sans l'identifiant de signalisation, celle-ci est transmise à tous les écrans connectés.*

#### Connexion au port RS232 du téléviseur

Exécutez le logiciel et sélectionnez **Série** comme **Type de connexion**. Entrez le port série du téléviseur dans le champ **Ligne série** (dans l'exemple suivant, il s'agit de COM4) et « 115200 » dans le champ **Débit**. Puis, cliquez sur le bouton **Ouvrir**.

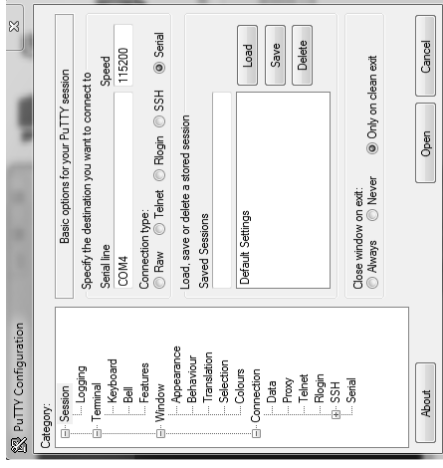



## Utilisation du boîtier de connexion de la télécommande

Le rôle du boîtier de connexion de la télécommande est de relayer les signaux de la télécommande à tous les unités connectées au boîtier. Ainsi, toutes les unités connectées peuvent être commandées via une seule télécommande.

Placez le boîtier près de votre télécommande. Connectez les unités au boîtier comme indiqué dans les schémas ci-dessous. Pointez votre télécommande sur le boîtier.

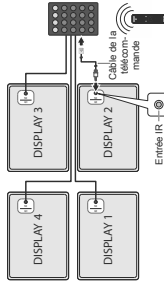

Pour contrôler les unités via le boîtier, ces unités doivent être activées d'abord en appuyant sur les boutons du boîtier associés.

**Remarque :** Le boîtier de connexion de la télécommande n'est pas fourni avec l'unité.

## Connexion en guirlande IR

Vous pouvez utiliser ce type de connexion pour relayer les signaux de la télécommande aux unités connectées. Placez l'émetteur IR près de votre télécommande. Connectez les unités au boîtier comme indiqué dans le schéma ci-dessous. Pointez votre télécommande sur l'émetteur IR.

L'identifiant de signalisation de l'écran auquel l'émetteur IR est connecté (appareil WiMi) doit être défini comme « 1 » utilisant d'abord le menu **Paramètres de signalisation/Réglage de l'ID**. Un numéro 5 apparaît à l'écran lorsque vous appuyez une deuxième fois sur le bouton Mur vidéo de la télécommande. Le signal de la télécommande peut être contrôlé via la télécommande. Afin de contrôler un écran spécifique dans une matrice de mur vidéo, vous devez entrer son identifiant de signalisation à l'aide des touches numériques de la télécommande après avoir appuyé sur le bouton Mur vidéo. Pour contrôler tous les écrans connectés, cette valeur doit être définie sur « 0 ». Si vous définissez sur « 1 », seule la forme de base de mur peut être commandée via la télécommande.

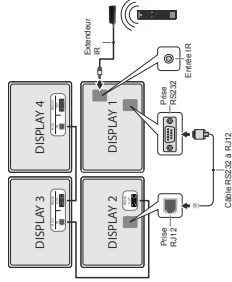

## Panneau de commande RS232/LAN

COMMANDES AUDIO		
Commande	Description	Retour
RÉGLER LE VOLUME	Informations relatives au niveau de volume.	#% niveau de volume est ...
VOLUME DU CASQUE	« Réglez le niveau de volume du casque. »	#% réglez le volume du casque à n
DÉFINITION DU VOLUME DU CASQUE	« Informations relatives au niveau de volume du casque. »	#% le volume du casque est ...
MODE MUIET	Activez/désactivez la valeur du mode Muet.	« #MODE MUIET DÉSACTIVÉ » « #MODE MUIET ACTIVÉ »
RÉGLER LE MODE MUIET	Activez/désactivez le mode Muet.	« #MODE MUIET DÉSACTIVÉ » « #MODE MUIET ACTIVÉ »
RÉGLAGE DU MODE SON	« Réglez le mode sonore » REGLEGE DE LA FREQUENCE DE L'EGALISEUR SUR 100 Hz à 10 »	« n est un entier (0 = mono, stéréo, 2 = dual 1, 3 = dual II, 4 = mono gauche, 5 = mono droit) »
RÉGLAGE DE LA BALANCE	Réglez la valeur de balance.	« # Réglez le niveau de balance sur n » « #niveau de balance incorrect défini »
DÉFINITION DE LA BALANCE	Définissez la valeur de balance.	« #niveau de balance est ... »
RÉGLAGE DE L'AVL	Réglez l'état de l'AVL.	n est un entier (0 = arrêté, 1 = marche)
DÉFINITION DE L'AVL	Définissez l'état de l'AVL.	« #l'état de l'AVL est ... »
RÉGLAGE DE LA BASSE DYNAMIQUE	Réglez l'état de la basse dynamique.	n est un entier (0 = arrêté, 1 = marche)
RÉGLAGE DE LA FREQUENCE DE L'EGALISEUR	Réglez la valeur de la fréquence de l'égaliseur de toutes les bandes.	« chaîne n (120 Hz, 500 Hz, 1,5 KHz, 5 KHz, 10 KHz) » Exemple : RÉGLAGE DE LA FREQUENCE DE L'EGALISEUR SUR 120 Hz
DÉFINITION DE LA SORTIE DIGITALE	Définissez la sortie digitale.	« La sortie numérique est pcm ou # l'a sortie numérique est compressée »

<b>RÉGLAGE DU MODE ÉGALISEUR</b>	Réglez le mode Egaliseur.	n est une chaîne de caractères (musique, film, écoute, plat, classique, utilisateur)	« # Réglez le mode EG. () réglez sur n # Paramètres d'égaleur incorrects définis »
<b>RÉGLAGE DE LA SORTIE DIGITALE</b>	Réglez la sortie digitale.	n est une chaîne de caractères (compressé, pon)	# Réglez la sortie numérique () réglez sur n OU # Paramètres de mode de sortie numérique incorrects définis
<b>VOLUME HAUT</b>	« Augmentez le niveau de volume de façon graduelle (Jusqu'au niveau maximum) »	Aucun paramètre	« # NIVEAU de volume augmenté à ... # Vous ne pouvez PAS augmenter le NIVEAU de volume à un niveau supérieur. Le niveau de volume maximum confirmé est ... »
<b>VOLUME BAS</b>	Diminuez le niveau de volume en une étape	Aucun paramètre	« # NIVEAU de volume réduit à ... # Vous ne pouvez PAS réduire le NIVEAU de volume à un niveau inférieur au niveau de volume actuel est ... »
<b>RÉGLAGE DE LA SORTIE DE CASQUE</b>	Réglez la sortie de casque	chaîne n (casque, ligne de sortie)	« # Réglez la sortie de casque sur n # Paramètres incorrects »
<b>RÉGLAGE DE LA SORTIE DE CASQUE</b>	Réglez la sortie de casque	Aucun paramètre	# LIGNE DE SORTIE ou #CASQUE
<b>RÉGLAGE DE LA BASSE DYNAMIQUE</b>	Réglez l'état de la basse dynamique.	Aucun paramètre	# l'état de la basse dynamique est ... (0 = arrêté, 1 = marche)
<b>RÉGLAGE DU GAIN DE BASSE</b>	Réglez le gain de basse	Aucun paramètre	« # le niveau de gain de basse est n Remarque : La valeur au-dessus de n est -6 et n < 0 »
<b>RÉGLAGE DE LA FRÉQUENCE DE L'ÉGALISEUR</b>	Réglez la valeur de la fréquence de l'égaliseur de la bande spécifiée	chaîne n (120 Hz, 500 Hz, 1,5 KHz, 5 KHz, 10 KHz)	« # La valeur de l'égaliseur de la bande est n # Paramètres du système incorrects définis Remarque : La valeur au-dessus de n est -13 < n < 13 »
<b>RÉGLAGE DU MODE ÉGALISEUR</b>	Réglez le mode Egaliseur	Aucun paramètre	« # Le mode Egaliseur est n Remarque : La valeur au-dessus de n est l'une des valeurs suivantes : musique, film, écoute, plat, classique, utilisateur »

<b>RÉINITIALISATION SONORE</b>	Réinitialisez les paramètres sonores		<p>« # La valeur définie de volume est ... # Le niveau de volume disponible est ... # La commande de volume de débrayage est défini sur ... # Le niveau limite de volume au démarrage est de ... # Le niveau limite de volume du casque au démarrage est de ... # Le niveau limite de volume bas est de ... # Le niveau limite de volume haut est de ... # Le niveau limite de volume du casque est de ... # Le niveau de volume du réveil est de ... # Toutes les bandes de l'égaliseur sont réglées sur ... # Le volume est réglé sur ... # Le volume du casque est réglé sur l'équilibre du casque est réglé sur ... # La basse du casque est réglée sur ... # L'agu du casque est réglé sur ... # Le mode sonore numérique est réglé sur ... # Le chemin de description de la sortie audio est réglé sur ... # La description audio est ... # Le niveau relatif de volume de la description audio est réglé sur ... # La langue de description audio est définie sur ... # L'intensité sonore est réglée sur ... # Le mode sonore numérique est réglé sur ... # Le mode sonore est réglé sur ... # Le saison de basse est réglé sur ... # La sortie SPDIF est ... # DS est ... # Le gain de basse est réglé sur ... # La basse dynamique est ... »</p>
--------------------------------	--------------------------------------	--	--

COMMANDES DE NAVIGATEUR		
Commande	Description	Retour
OUVERTURE DE L'URL	Démarre l'URL fournie et effectue le défilement à l'échelle de l'écran de la page d'accueil.	#'status= ... url#
DÉFINITION DE L'URL	Définit l'URL de la page ouverte, si le portail est ouvert.	#'URL: ...
DÉFINITION DE L'AGENT UTILISATEUR	Définit l'agent utilisateur du portail.	#'Agent utilisateur actuel: ...
DÉFINITION DE LA POSITION DU CURSEUR	Définit la position du curseur dans le navigateur.	#'X: ... Y: ...
RÉGLAGE DE LA POSITION DU CURSEUR	A et b sont des chaînes de caractère ou des entiers dans le navigateur.	#'X: a: Y: b
PARAMÈTRES URL	Règle les paramètres URL chaîne	#'Les paramètres URL sont définis
RÉGLAGE DES PARAMÈTRES URL	Règle les paramètres URL chaîne	#'Les paramètres URL sont ...
DÉFINITION DE L'URL DE DÉMARRAGE	Définit l'URL de démarrage chaîne	#'L'URL de démarrage est définie
DÉFINITION DE L'URL DE DÉMARRAGE	Définit l'URL de démarrage chaîne	#'L'URL de démarrage est ...

COMMANDES GÉNÉRALES D'ÉCRAN		
Commande	Description	Retour
RÉGLAGE DE LA TELECOMMANDE	Active/désactive les commandes de la télécommande	Active ou désactive la télécommande
RÉGLAGE DE LA SOURCE	active/désactive la source.	#'chaine n, entier b (n = SCART1, n = SCART2, n = FAV, n = SVHS, n = HDMI3, n = HDMI4, n = YPRPR, n = VGN, n = SCARTS) (b = 1(activ), b = 0(désactiv))
DÉFINITION DE LA SOURCE	Définit la source.	#'la source est ...
DÉFINITION DU PAYS	Définit le pays dans l'état des chaînes.	#'LE PAYS EST: ...
DÉFINITION DE LA VERSION DU LOGICIEL	Remove la version du logiciel du téléviseur.	#'V... la clé n est envoyée à l'échape (n = 0, n = 1, ..., n = haut, ..., n = menu, ..., ext.)
CLÉ	Envoyez la clé à l'échape.	Le processus de réinitialisation s'est déroulé avec succès. Rétablissez la connexion.
REINITIALISATION	Réinitialise l'appareil.	Aucun paramètre

VEILLE	Faire passer le téléviseur en mode veille (Remarque : N'utilisez pas cette commande sur des appareils équipés de CPS. Vous pouvez utiliser la commande « VEILLE de retour échoûé ! »)	Aucun paramètre	« #'Entrez le mode de puissance faible (L), retourne avec succès. ou #'Entrez le mode de puissance faible (L) retourne avec succès ! ou #'Entrez le mode Veille (L) retourne avec succès. ou #'Entrez le mode Veille (L) tentative de retour échoûé ! »
TEMPORISATION DU MENU	Réglez le mode de temporisation du menu.	n est un entier (n = 0, n = 15; n = 30, n = 60)	« #'Réglez le mode de temporisation du menu sur ARRET #'Réglez le mode de temporisation du menu sur 60 #'Mode de temporisation du menu incorrect »
DÉFINITION DU N° DE MODELE	Définit le n° de modèle	Aucun paramètre	#'N° de modèle : ...
DÉFINITION DU N° DE SERIE	Définit le n° de série	Aucun paramètre	Numéro de série ...
RÉGLAGE DU VOYANT LED	Active ou désactive le voyant LED	Aucun paramètre	« #'Voyant LED activé #'Voyant LED désactivé »
RÉGLAGE DE LA TELECOMMANDE	Activez la télécommande	Aucun paramètre	« #'Télécommande activée #'Télécommande désactivée »
OPÉRATIONS USB	Exécutez des opérations USB	Aucun paramètre	Vous pouvez voir s'afficher les Impressions Bank 0, Bank 1, etc. Assurez-vous que les imprimées de débogage s'affichent. (MFC IPS) : les imprimées peuvent prendre plus de 10 minutes.
RÉGLAGE DE LA TEMPORISATION DE MENU	Réglez le mode de temporisation du menu	Aucun paramètre	« #'Le mode de temporisation du menu est DESACTIVÉ #'Le mode de temporisation du menu est n Remarque : La valeur au-dessus de n est l'une des valeurs suivantes (15, 30, 60) »
DÉFINITION DE LA DURÉE DE VIE DU TÉLÉVISEUR	Imprime la durée de vie de l'écran en minutes.	Aucun paramètre	#'Durée de vie du moniteur : n
RÉGLAGE DE LA MISE EN MARCHÉ PROGRAMMABLE	Réglez le niveau de la mise en marche programmable	entier n (0 ≤ n < 20, la formule de calcul du retard est 100 ms^n)	« #'Mise en marche programmable réglée sur ... #'NACK »

<b>RÉGLAGE DE LA MISE EN MARCHÉ PROGRAMMABLE</b>	Réglez le niveau sonore et la luminosité de l'écran de la touche programmable	Aucun paramètre	#* La valeur de mise en marche programmable est de ... ms
<b>REINITIALISATION DE L'AFFICHAGE</b>	Réglez tous les éléments de l'écran de la touche d'affichage à leurs valeurs par défaut.	Aucun paramètre	#* Tous les paramètres d'affichage définis aux valeurs par défaut
<b>SÉLECTIONNER LA SOURCE</b>	Sélectionnez la source. (0 = TV, autres index de source (certains d'entre eux ne sont pas activés))	entier n (5 = FAV, 7 = HDMI1, 8 = HDMI2, 11 = YPbPr, 12 = VgH, 18 = DV, 19 = DP, 20 = ORS)	« #* sélectionnez la source du téléviseur #* sélectionnez une source externe ... »
<b>TOUCHE VEILLE</b>	Faites passer le boîtier en mode Veille. (Pour un mode Veille rapide)	Aucun paramètre	la clé de sécurité est envoyée à l'écran
<b>HEURE</b>	Affiche la date et l'heure actuelles.	Aucun paramètre	Heure = ...
<b>ALLER AU MODE VEILLE</b>	Activez ou désactivez le mode Veille.	Aucun paramètre	« #* Mode Veille désactivé ou #* Mode Veille activé »
<b>DÉMARRAGE DE L'INSTALLATION INITIALE</b>	Démarez l'installation initiale.	Aucun paramètre	#* L'installation initiale a démarré.

<b>MODIFICATION DE LA LANGUE</b>	Modifier la langue active.	<p>x et y sont des entiers</p> <p>X = type de langage, 0 = langage système, 1 = langue d'événement, 2 = langue audio primaire, 3 = langue audio secondaire</p> <p>Y = langue de sous-titres, 5 = langue secondaire de sous-titres, 6 = langue primaire de télétexte, 7 = langue secondaire de télétexte</p> <p>1 = langue (0 = danois, 1 = allemand, 2 = anglais, 3 = anglais, 4 = espagnol, 5 = grec, 6 = français, 7 = gallois, 8 = croate, 9 = italien, 10 = letton, 11 = lituanien, 12 = hongrois, 13 = néerlandais, 14 = norvégien, 15 = portugais, 16 = roumain, 17 = russe, 18 = slovène, 19 = albanais, 20 = serbe, 21 = slovaque, 22 = tchèque, 23 = finnois, 24 = turc, 26 = ukrainien, 27 = ukrainien, 28 = japonais, 29 = japonais, 30 = persan, 31 = hébreu, 32 = vietnamien, 33 = macédonien, 34 = monténégrin, 35 = thaïlandais)</p> <p>Exemple : CHANGE LANG 0 25 (pour définir la langue au système en turc)</p>	<p>« #* La langue active a été modifiée ou #* Paramètres d'éléments incorrects définis »</p>
<b>RÉGLAGE DU PAYS</b>	Ne réglez pas le pays dans un état de canaux.	<p>n est une chaîne de caractères ou un entier (TURQUIE, ALLEMAGNE, ...)</p>	<p>« #* Définissez le pays ( ) sur n ou #* Le pays doit être défini uniquement en mode FTI ((aucun état de canaux) »</p>
<b>RÉGLAGE DU MODE VEILLE RAPIDE</b>	REGLEZ LE MODE VEILLE RAPIDE n, lorsque n est activé ou désactivé.	<p>n est une chaîne de caractères ou un entier (n = MARCHÉ, n = ARRÊT)</p>	<p>« #* Activez le mode Veille rapide ou #* Désactivez le mode Veille rapide ou #* Le mode Veille rapide n'est pas activé »</p>
<b>RÉGLAGE DU MODE VEILLE RAPIDE</b>	Retourne à l'état de veille n (actif ou désactivé)	Aucun paramètre	#* La valeur de Veille rapide est n
<b>OPÉRATIONS USB</b>	Exécuter des opérations USB	Aucun paramètre	Vous pouvez voir s'effectuer les impressions Bank 0, Bank 1, etc. Assurez-vous que les impressions de données sont effectuées dans l'ordre de terminaison défini. Cela peut prendre plus de 10 minutes.

COMMANDES DE RÉSEAU		
Commande	Description	Retour
set_ip_address	Paramètre n est une chaîne de caractères ou un entier. Exemple : set_ip_address 192.168.0.15	« #Définition de l'adresse IP incluse aux sockets # Adresse IP OK »
get_ip_address	Aucun paramètre	# Adresse IP : ...
DEFINIR UN TYPE DE RÉSEAU	Chaine de caractères n ( « câble », « sans fil » ou « désactivé » )	# Le type de réseau est défini sur : «networktype»
OBTENIR UN TYPE DE RÉSEAU	Aucun paramètre	# Le type de réseau est «networktype»
DEFINIR UN MASQUE SOUS-RÉSEAU	Chaine de caractères « nnn.nnn.nnn.nnn » (ex. : DEFINIR UN MASQUE SOUS RÉSEAU nnn.nnn.nnn.nnn)	« #définir masque sous-réseau : nnn.nnn.nnn.nnn # échec de définition de masque sous-réseau »
OBTENIR UN MASQUE SOUS-RÉSEAU	Aucun paramètre	# Le masque sous-réseau est nnn.nnn.nnn.nnn
DEFINIR UNE PASSERELLE PAR DÉFAUT	Chaine de caractères « nnn.nnn.nnn.nnn »	« #définir la passerelle par défaut : nnn.nnn.nnn.nnn # échec de définition de la passerelle par défaut »
OBTENIR UNE PASSERELLE PAR DÉFAUT	Aucun paramètre	# La passerelle par défaut est nnn.nnn.nnn.nnn
GETDNS1	Accédez à un serveur DNS1 (ex. : GETDNS1)	# Le serveur DNS1 est nnn.nnn.nnn.nnn
GETDNS2	Accédez à un serveur DNS2 (ex. : GETDNS2)	# Le serveur DNS2 est nnn.nnn.nnn.nnn

TEST DU DÉBIT INTERNET		
Commande	Description	Retour
Commencez le test du débit Internet.	Aucun paramètre	« Test du débit Internet commencé ». Le message « Aucune connexion Internet trouvée » est imprimé en cas d'échec du test.
COMMANDES VISA/ORDI		
Commande	Description	Paramètre
POSITION HORIZONTALE	Réglez la position horizontale.	n est un entier (25 ≤ n ≤ 25)
POSITION VERTICALE	Réglez la position verticale.	n est un entier (25 ≤ n ≤ 25)
HORLOGE DE POINT	Réglez l'horloge de point.	n est un entier (50 ≤ n ≤ 50)
AUTO POS	Réglez la position automatique.	Aucun paramètre
GETOSDORIENTATION	Obtenir une orientation OSD	Aucun paramètre
GETHPOS	Obtenir la position horizontale.	Aucun paramètre
GETVPOS	Obtenir la position verticale.	Aucun paramètre
GETDOTCLOCK	Obtenir l'horloge de point.	Aucun paramètre
SETOPSPower	Régler l'état de l'alimentation de l'OPS	Paramètre de chaîne « marche » ou « arrêt »
		<ul style="list-style-type: none"> <li># Mise en marche de l'OPS</li> <li># Arrêt de l'OPS</li> <li># L'OPS est déjà en marche</li> <li># L'OPS n'est pas activé</li> <li># L'OPS n'est pas branché</li> <li># valeur entrée non valide"</li> </ul>
COMMANDES D'IMAGE		
Commande	Description	Paramètre
TEMPERATURE DE COULEUR	Réglez la température de couleur.	n est une chaîne de caractères ou un entier (n = normal, chaud ou froid)
DEFINITION DU MODE IMAGE	Définissez le mode Image.	Aucun paramètre
MODE IMAGE	Sélectionnez le mode Image.	n est un entier (1 = dynamique, 2 = naturel, 3 = cinéma, 4 = jeu)
RÉGLER LE CONTRASTE	Définissez la valeur du contraste de l'image.	Aucun paramètre

<b>DÉFINIR LE CONTRASTE</b>	Réglez la valeur du contraste de l'image.	n est un entier (0 ≤ n ≤ 100)	« # La valeur du contraste de l'image # La même valeur est définie. Aucune opération. # Valeur incorrecte entre les plages définies (0-100)
<b>RÉGLER LA LUMINOSITÉ</b>	Définissez la valeur de la luminosité de l'image.	Aucun paramètre	« # Valeur de la luminosité de l'image : ...
<b>DÉFINIR LA LUMINOSITÉ</b>	Réglez la valeur de la luminosité de l'image.	n est un entier (0 ≤ n ≤ 100)	« # La valeur de la luminosité de l'image # La même valeur est définie. Aucune opération. # Valeur incorrecte entre les plages définies (0-100)
<b>DÉFINITION DE LA NETTETÉ</b>	Définissez la valeur de la netteté de l'image.	Aucun paramètre	« # VALEUR DE LA NETTETÉ DE L'IMAGE : ...
<b>RÉGLAGE DE LA NETTETÉ</b>	Réglez la valeur de la netteté de l'image.	n est un entier (0 ≤ n ≤ 100)	« # La valeur de la luminosité de l'image # La même valeur est définie. Aucune opération. # Valeur incorrecte entre les plages définies (0-100)
<b>RÉGLER LA COULEUR</b>	Définissez la valeur de la couleur de l'image.	Aucun paramètre	« # VALEUR DE LA COULEUR DE L'IMAGE : ...
<b>DÉFINIR LA COULEUR</b>	Réglez la valeur de la couleur de l'image.	n est un entier (0 ≤ n ≤ 100)	« # La valeur de la couleur de l'image # La même valeur est définie. Aucune opération. # Valeur incorrecte entre les plages définies (0-100)
<b>RÉGLAGE DE LA FONCTION CARMATION</b>	Réglez la valeur de la fonction carnation de l'image.	n est un entier (-5 ≤ n ≤ 5)	« # La valeur de la fonction carnation de l'image # La même valeur est définie. Aucune opération. # Valeur incorrecte entre les plages définies (-5-5)
<b>ZOOM IMAGE</b>	Réglez le mode Zoom image.		« # Sélectionnez le mode Zoom automatique, 16:9, sous-titre, 14:9, 14:9zoom, 4:3, plein écran (uniquement pour les chaînes HD), panoramique, cinéma)
<b>BALANCE DES BLANCS</b>	Réglez la valeur de balance des blancs.		« # La balance des blancs est réglée Valeur de balance des blancs incorrecte (0-255) Type de balance des blancs incorrect »

<b>DÉFINITION DE LA BALANCE DES BLANCS</b>	Définissez la valeur de balance des blancs.	Le type est une chaîne de caractères ou un entier (type = gain de rouge, gain de vert, décalage de rouge, décalage de vert, décalage de bleu)	# type ...
<b>SET3DMODE</b>	Réglez les valeurs du mode 3D (arrêt, automatique, horizontal, vertical et jeu)	n est un entier (n = arrêt, automatique, horizontal, vertical et jeu)	« # Réglez le mode 3D. 0 réglé sur n ou # Paramètres d'égaliseur incorrects définis »
<b>SETVIRTUAL3D</b>	Réglez les valeurs du 3D Virtual.	n est un entier (0 = arrêt, 1 = bas, 2 = moyen, 3 = haut)	« # Réglez le mode 3D virtuel. 0 réglé sur n # Paramètres 3D définis incorrects »
<b>AUGMENTATION DU CONTRASTE</b>	Augmentez le niveau de contraste en une étape	Aucun paramètre	La valeur du contraste de l'image est réglée à ...
<b>DIMINUTION DU CONTRASTE</b>	Diminuez le niveau de contraste en une étape	Aucun paramètre	La valeur du contraste de l'image est réglée à ...
<b>ACCÉDER AU MODE ÉCONOMIE D'ÉNERGIE</b>	Accédez au mode Économie d'énergie. (Si le profil le permet)	Aucun paramètre	# Le mode Économie d'énergie est ...
<b>ACCÉDER AU MODE ÉCONOMIE DE CHARGE</b>	Accédez au mode Économie de charge.	Aucun paramètre	« # Le mode Économie de charge est ACTIVE # Le mode économie de charge est DESACTIVE »
<b>ACCÉDER À LA FONCTION TEMPÉRATURE DE</b>	Accédez à la fonction température de couleur.	Aucun paramètre	# La température de couleur est ...
<b>OBTENIR LA VALEUR DE TEINTE</b>	Obtenez la valeur de la teinte de l'image.	Aucun paramètre	# Le niveau de teinte est ...
<b>OBTENIR LA VALEUR DE LA FONCTION CARMATION</b>	Obtenez la valeur de la fonction carnation de l'image.	Aucun paramètre	# La valeur de carnation est de ...
<b>OBTENIR LE MODÈLE</b>	Obtenez le modèle sélectionné de moniteur	Aucun paramètre	Le modèle est ...
<b>COMMANDES DU MUR VIDÉO</b>			
Commande	Description	Paramètre	Retour
<b>SETROWCOUNT</b>	Régler le nombre de lignes	n est un entier (0 ≤ n ≤ 100)	# Régler le nombre de lignes à n
<b>GETROWCOUNT</b>	Obtenir le nombre de colonnes	Aucun paramètre	# Le nombre de colonnes est ...
<b>SETCOLUMNCOUNT</b>	Régler le nombre de colonnes.	n est un entier (0 ≤ n ≤ 100)	# Régler le nombre de colonnes à n
<b>GETCOLUMNCOUNT</b>	Obtenir le nombre de colonnes.	Aucun paramètre	# Le nombre de colonnes est ...

SETCELL	Régler le nombre de cellules	n est un entier (0 ≤ n ≤ 100)	# Régler le nombre de cellules à n
GETCELL	Obtenir le nombre de cellules	Aucun paramètre	# Le nombre de cellules est ...
SETOFFSET	Régler le décalage	Le nombre de pixels à reculer des quatre côtés est un caractère entier n (0 ≤ n ≤ 100).	# Régler le décalage à n
GETOFFSET	Obtenir le décalage	Aucun paramètre	# Le décalage est ...
SETVIDEO WALL	Paramètres de l'ensemble mur vidéo	« pour chaque élément, les paramètres de l'ensemble au format suivant : Nombre de lignes-nombre de colonnes-nombre de cellules »	# Régler le nombre de lignes à ... # Régler le nombre de colonnes à ... # Régler le nombre de cellules à ... # Régler le décalage à ...
GETVIDEO WALL	Obtenir les paramètres de l'ensemble mur vidéo	Aucun paramètre	# Le nombre de ligne est ... le nombre de colonnes est ... le numéro de cellule est ... le décalage ...
SETALLVIDEO WALL	Régler tous les paramètres du mur vidéo	« les paramètres pour chaque élément, sont libellés au format suivant : picture_mode-contrast-coeffpovswa_mode-backlight_mode-colortemp_zoom_mode-hrmi_trueblack-picture_hue-volume-zoom_mode-hrmi_trueblack-picture_hue-volume-headphone_volume »	# ... (« régler à » pour chaque paramètre dans l'ordre)
GETALLVIDEO WALL	Obtenir tous les paramètres du mur vidéo	Aucun paramètre	# picture_mode-contrast-coeffpovswa_mode-backlight_mode-colortemp_zoom_mode-hrmi_trueblack-picture_hue-volume-zoom_mode-hrmi_trueblack-picture_hue-volume-headphone_volume »
SETPIXELSHIFT	Décalage de pixels activé ou désactivé	n est une chaîne de caractère ou un entier (n = marche, n = arrêt)	# *PACK # *NACK
GETPIXELSHIFT	Obtenir le décalage de pixels	Aucun paramètre	# Le décalage de pixels est ...
SETSIGNAGEID	Réglage de l'ID de signalisation	L'identifiant de signalisation est un entier n (1 ≤ n ≤ 100)	# *PACK # *NACK
GETSIGNAGEID	Obtenir l'ID de signalisation	Aucun paramètre	# *IDENTIFIANT de signalisation est ... (si la valeur renvoyée est 0, cela signifie qu'aucune signalisation n'est activée. 0 est la valeur par défaut).

COMMANDES DU NAVIGATEUR MULTIMEDIA			
Commande	Description	Paramètre	Retour
SETVIEWSTYLE	Régler le style d'affichage (plat ou Dossier)	Caractère n (Plat, Dossier)	# Le style d'affichage est réglé à ... (Plat ou Dossier)
GETVIEWSTYLE	Obtenir le style d'affichage (Plat ou Dossier)	Aucun paramètre	# Le style d'affichage est... (Plat ou Dossier)
SETSLIDESHOWINTERVAL	Définit l'intervalle de temps d'affichage du mode diaporama	Entier n ( 5, 10, 15, 20, 25, 30)	# L'intervalle d'affichage du mode Diaporama est réglé à ... secondes
GETSLIDESHOWINTERVAL	obtenir l'intervalle de temps d'affichage du mode diaporama	Aucun paramètre	# L'intervalle d'affichage du mode Diaporama est de ... secondes
SETSUBAUTOPLAY	Régler le mode Lecture usb automatique	n est un entier (ACTIVÉ, DESACTIVÉ)	# Le mode lecture usb automatique est réglé sur ... (ACTIVE/DESACTIVE)
GETSUBAUTOPLAY	Obtenir le mode Lecture usb automatique	Aucun paramètre	# Le mode lecture usb automatique est ... (ACTIVE/DESACTIVE)

COMMANDES DU PANNEAU ADMINISTRATEUR			
Commande	Description	Paramètre	Retour
RST	Redéfinir	Aucun paramètre	# Le moniteur redémarre
STV	Régler le volume du moniteur, la valeur de minime pour le niveau de volume	caractère entier (niveau de volume)	# Le niveau du volume réglé = ...
STL	Choisir la langue du moniteur	Chaîne de caractères-entier (veuillez consulter les abréviations des différentes langues)	# La langue a été modifiée à ...
STVA	Arrêter alarme de rouble	Aucun paramètre	# Alarme de rouble arrêtée !!!
STEA	Arrêter alarme d'urgence	aucun	# Alarme d'urgence arrêtée !!!
UNP	Envoyer un message	« chaîne de caractères-entier (le contenu du message - 0) du message doit être au format 1-mod.2-r-mod.3-... »	# Message envoyé avec SUCCES !!!
GTSURL	Obtenir l'URL du portail du moniteur	aucun	# L'ur de démarrage est ....

COMMANDE DE RÉGLAGE DE SIGNALISATION			Retour
Commande	Description	Paramètre	
GETTOTALSPACE	Obtient l'espace de stockage sub total (en Mo)	Aucun paramètre	#'L'espace total est de ... Mo
GETFREESPACE	Obtient l'espace de stockage sub libre (en Mo)	Aucun paramètre	#'L'espace total est de ... Mo
SAVEMODELINFO	Enregistre le nom et la taille du modèle dans un disque amovible	Aucun paramètre	#'Les informations du modèle sont enregistrées OU #'Aucun disque amovible n'est connecté (Si aucun disque amovible n'est connecté)
SETSCHEDULER	Active/Désactive le planificateur.	n est un entier(ACTIVE, DESACTIVE)	#'Le planificateur est réglé sur ... (ACTIVE/DESACTIVE)
GETSCHEDULER	Obtient le réglage du planificateur (actif/désactivé)	Aucun paramètre	#'Le planificateur est ... (ACTIVE/DESACTIVE)
SETSCHEDULELOOP	Définit les paramètres du planificateur	Caractère n ( temps d'activité, temps d'inactivité, format de source : hh:mm_... (hh:mm_source)	#'Les paramètres du planificateur sont... (Règle/pas règle).
GETSCHEDULELOOP	Obtient les paramètres du planificateur	Aucun paramètre	#'Le temps d'activité/inactivité et le source du planificateur sont : (hh:mm_hbrmm_source)

### Commandes HEX RS232

- Assurez-vous que vous connaissez votre type de tableau avant de tester. Il existe deux types de tableau :
    - Les connexions UART 0 et UART 1, de ces tableaux sont présentées ci-après :
    - 1. RJ2 est connecté à UART 0, et DSUB9 à UART 1. Alors, UART 0 et UART 1 peuvent être testés séparément dans ce type de tableau.
    - 2. RJ12 et DSUB9 sont tous connectés à UART 0. UART 1 est compatible avec le module OPS mais ne lui pas applicable. Alors, seul UART 0 peut être testé dans ce type de tableau.
  - Activation de l'HEX :
    - A. Entrez le menu des paramètres de signalisation.
    - b. Changez l'option ASCII en HEX dans UART 0 ou UART 1 du sous-menu.
  - Ouvrez un programme pour port de communication série quelconque (exp. : Realterm). Configurez les paramètres de communication série qui suivent :
    - Port de communication : 19 200 pour UART 0, 9 600 pour UART 1
    - Bit de données : Aucun ; 8
    - Bit d'arrêt : 1
    - Liaison : Aucun
  - Notez que la valeur par défaut de UART 0 est ASCII, et celle UART 1 est HEX
  - Dans les tableaux suivants, XY représente les valeurs en octet variables.
- ### Messages d'erreur
- Accusé de réception négatif : 15
    - Lorsque l'écran ne peut pas décoder la commande qu'il reçoit, il vous envoie cette valeur. Dans ce cas, vous devez vérifier la code d'envoi et renvoyer la commande.
  - Message d'erreur : 1C 00 00
    - Lorsque pour une quelconque raison, l'écran ne peut pas exécuter la commande reçue, il vous envoie cette valeur. Dans ce cas, vous devez vérifier le code d'envoi et l'état de configuration de l'écran.

Nombre d'octets	Commandes reçues par l'écran												Remarque de la commande de secours de l'écran				
	Endite		Paquet		Drapeau CRC		Action		Code de réglage		0	1		2	Remarques		
	L	H	L	H	L	H	L	H	L	H							
Nom	Operation	L	H	L	H	L	H	L	H	L	H	L	H				
Marqueur	MARQUE	BE	EF	03	06	00	19	D3	02	00	00	60	02	00	06		
	MARQUE	BE	EF	03	06	00	19	D3	02	00	00	60	01	00	06		
	GET	BE	EF	03	06	00	19	D3	02	00	00	60	07	00	10	00	XY peut être 00 ou 01. 00 renvoie à ACTIVE, 01 renvoie à DESACTIVE.
	MARQUE	BE	EF	03	06	00	04	D2	01	00	02	20	01	00	06		
	MARQUE	BE	EF	03	06	00	44	D3	01	00	02	20	00	00	06		
	GET	BE	EF	03	06	00	75	D2	02	00	00	20	00	00	10	00	XY peut être 00 ou 01. 00 renvoie à ACTIVE, 01 renvoie à DESACTIVE.
	MARQUE	BE	EF	03	06	00	48	D3	01	00	20	30	01	00	06		
	MARQUE	BE	EF	03	06	00	FA	D4	01	00	20	30	00	00	06		
	GET	BE	EF	03	06	00	CA	D4	02	00	20	30	00	00	10	00	XY peut être 00 ou 01. 00 renvoie à ACTIVE, 01 renvoie à DESACTIVE.
	OPS	BE	EF	03	06	00	FE	D2	01	00	20	30	00	00	06		
	HOME	BE	EF	03	06	00	0E	D2	01	00	00	03	00	00	06		
	SCART(ZC05B)	BE	EF	03	06	00	4E	D2	01	00	00	20	01	00	06		
	FAN	BE	EF	03	06	00	00	01	00	01	00	20	04	00	06		
	S-V000	BE	EF	03	06	00	00	00	01	00	00	20	05	00	06		
	HOME	BE	EF	03	06	00	00	00	01	00	00	20	08	00	06		
	HOME	BE	EF	03	06	00	00	00	01	00	00	20	09	00	06		
	HOME	BE	EF	03	06	00	00	00	01	00	00	20	0A	00	06		
	TV	BE	EF	03	06	00	00	00	01	00	00	20	0B	00	06		
	S-V000	BE	EF	03	06	00	00	00	01	00	00	20	0D	00	06		
	SCART (CV05B)	BE	EF	03	06	00	00	00	01	00	00	20	0F	00	06		
	SCART1	BE	EF	03	06	00	00	00	01	00	00	20	10	00	06		
	DV0	BE	EF	03	06	00	00	00	01	00	00	20	11	00	06		
	DV0	BE	EF	03	06	00	00	00	01	00	00	20	13	00	06		
	OP	BE	EF	03	06	00	00	00	01	00	00	20	15	00	06		
	W00	BE	EF	03	06	00	00	00	01	00	00	20	15	00	06		
	Source	XY peut renvoyer à l'un des éléments suivants : 00 = FAULT, 01 = SCART 2C(O5B), 02 = VGA, 04 = SCART 2C(O5B), 05 = FAN, 06 = S-V000, 08 = HOME, 09 = SCART (CV05B), 10 = BE TV, 0F = SCART (CV05B), 11 = SCART1, 13 = DV0, 15 = W00. Notez que toutes les sources ne sont pas actives.															
Volume	GET	BE	EF	03	06	00	31	D2	02	00	01	20	00	00	10	00	XY
	INCREMENT	BE	EF	03	06	00	31	D2	02	00	01	20	00	00	10	00	XY
	DECREMENT	BE	EF	03	06	00	31	D2	02	00	01	20	00	00	10	00	XY
	SET	BE	EF	03	06	00	31	D2	02	00	01	20	01	00	10	00	XY
	Volume	Les valeurs XY peuvent être 00 au maximum et 1D au maximum.															



## Taux de pixels maximum

Pour les panneaux Ultra HD,

Source	Résolution Max.	Espace chroma-lique	Bits/Composants	Pixel/Taux
HDMI	4k@60Hz	Y/Cb/Cr 4:4:4	12 bit	445,50MHz
DVI	1080p@60 Hz	Y/Cb/Cr 4:4:4	8 bit	165MHz
OPS	4k@60Hz	Y/Cb/Cr 4:4:4	12 bit	445,50MHz
HDMI (DW opt)	4k@60Hz	Y/Cb/Cr 4:2:0	12 bit	445,50MHz

Pour les panneaux FHD,

Source	Résolution Max.	Espace chroma-lique	Bits/Composants	Pixel/Taux
HDMI	1080p@60 Hz	Y/Cb/Cr 4:4:4	12 bit	222,75MHz
DVI	1080p@60 Hz	Y/Cb/Cr 4:4:4	8 bit	165MHz
OPS	1080p@60 Hz	Y/Cb/Cr 4:4:4	12 bit	222,75MHz
HDMI (DW opt)	1080p@60 Hz	Y/Cb/Cr 4:4:4	12 bit	222,75MHz

## Mesures du montage mural vesa

Modèle de trou Tailles (mm)	W	H	Tailles de vis	
			min. (mm)	max. (mm)
Longueur (X)	600		400	20
			30	30
Filet (Y)	M8			

Remarque : Obtenez plus de détails concernant l'installation en suivant le lien suivant :  
<http://www.vesa.fr/solutions.com/eu-endigitale-signage-solutions>

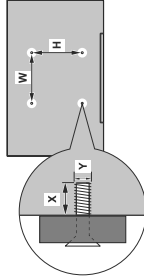

## Fonctionnalités du système

### Audio

Puissance de sortie audio de 2 x 15W

### Connexion réseau

Ethernet (LAN) pour la connectivité Internet

Support 802.11 a/b/g/n WiFi via dongle USB (non fourni)

### Ports d'entrée/de sortie

- 1 x port USB 2.0
- 1 x port USB 3.0
- 1 x port USB interne 3.0
- 2 x port d'entrée HDMI 2.0 (port 1,4 pour panneaux FHD)
- 1 x HDMI port out
- 1 x port VGA
- 1 x port d'entrée Audio
- 1 x port de sortie Audio
- 1 x port RS232
- 1 x Port RJ12
- 1 x port d'entrée vidéo
- 1 x port YPbPr
- 1 x port de sortie coaxial SPDIF
- 1 x port de casque
- 1 x port IR

### Alimentation

110-240 VCA, 50-60 Hz.

## Accessoires inclus

- Télécommande
- Piles : 2 x AAA
- Manuel d'instructions
- Extendeur IR
- Cordon d'alimentation
- Câble de connexion entrée/sortie RS232
- Câble HDMI
- Kit de Montage Murr

**Informations applicables aux utilisateurs concernant la mise au rebut de l'appareil et des piles.**

### [Union européenne uniquement]

L'équipement portant ces symboles ne doit pas être mis au rebut comme les ordures ménagères. Vous devriez chercher des méthodes et des systèmes de recyclage appropriés pour l'élimination de ces produits.

Remarque : Le symbole *P* en dessous du symbole pour les piles indique que ces piles contiennent du plomb.

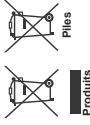

## Notification de licence

HDMI, le logo HDMI et l'interface multimédia haute définition sont des marques ou des marques déposées de HDMI Licensing Administrator Inc. aux Etats-Unis et dans d'autres pays.



## Spécifications électriques et optiques

Nom du modèle	<b>VW49U453/6</b>	<b>VW55X503/6</b>
Dimensions du panneau DD	48" FHD DLED	56" FHD DLED
Rapport d'aspect	16:9	16:9
Résolution	1920x1080	1920x1080
Plage de pixels (en mm)	0.59(2)6 x 0.59(2)6	0.63(0)H x 0.63(0)V
Luminosité (en Nits)	450	500
Temps de réponse	8	8
Rapport de contraste	1300	1400
Angle visuel (H/L)	178/178	178/178
Durée de vie de l'indicateur à DEL (en heures)	60000	60000
Profondeur de couleurs	10bit(D), 1.07 Billion colors	10bit(D), 1.06 Billion colors
Type de cadre	Ultra Narrow	Extreme Narrow
Largueur de cadre (en mm)	3,8	1,8
Couleur de cadre	Black	Black
Consommation énergétique (en AI (Typ.))	1,2A	2A
Dimensions externes de l'unité (H x V x P) (en mm)	107,6 X 609 X 94,2	121,4 x 652,2 x 104,6
Zone d'affichage active (H x V) (en mm)	107,6 X 604,0	120,6 x 650,4
Dimensions max. de mur video	10 x 10	
Température de fonctionnement	0-40 °C	
Plage d'humidité nominale	10-90 %RH	
Tension nominale	110 ~ 240V AC (50/60Hz)	

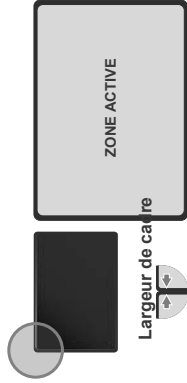

## Orientation de l'écran

Votre écran peut être monté aussi bien en position portrait qu'en position paysage.

Lors de la modification de l'orientation de votre écran, vous devez le retourner dans le sens inverse de la position paysage à la position portrait, ou dans le sens contraire de la position portrait à la position paysage dès que vous avez



PAYSAGE

PORTRAIT

## Contenido

Información de seguridad importante.....	49
Vista general.....	54
Botones de control en pantalla.....	55
Conectar el receptor IR.....	56
Encender y apagar la pantalla.....	57
Mando a distancia.....	58
Instalación inicial.....	58
Reproducción multimedia por la entrada USB.....	59
CEC y CEC-RC Passthrough.....	59
Uso de la URL inicial.....	60
Contenido del menú Pantalla.....	60
Conectividad.....	67
Navegador de Internet.....	70
Operaciones USB internas.....	71
Soporte de rotación de OSD (*).....	71
Salida HDMI.....	71
Rejo en tiempo real (RTC).....	72
Control con un PC externo.....	72
Usando la caja de conexión del mando a distancia.....	75
Conexión en cascada de IR.....	75
Tabla de comandos RS322LAN.....	76
COMANDOS RS232 HEX.....	90
Frecuencias máximas de píxeles.....	92
Medidas del montaje para pared de Vesa.....	92
Características del Sistema.....	93
Accesorios incluidos.....	93
Aviso sobre la licencia.....	93
Especificaciones eléctricas y ópticas.....	94
Orientación de la pantalla.....	94

## Información de seguridad importante



### Por favor, lea estas instrucciones completas y cuidadosamente antes de usar y consérvelas para futuras referencias

**ADVERTENCIA:** Este dispositivo no está diseñado para ser utilizado por personas (incluyendo niños) que no sean capaces de leer, comprender, o que falte de experiencia y/o conocimiento, o que hayan recibido supervisión o instrucciones relativas al uso del aparato por una persona responsable de su seguridad.

- Este producto es para uso en interiores.
- Use este producto a una altura de menos de 2000 metros sobre el nivel del mar y en lugares secos y en regiones con climas templados o tropicales.
- Conserve este manual para su consulta posterior.
- Desenchufe el producto antes de limpiarlo. No limpie el producto cuando está encendido. No utilice limpiadores líquidos o en aerosol. Para la limpieza, utilice un paño húmedo. Si eso no ayuda, por favor, utilice limpiadores para pantalla LCD. No aplique el limpiador directamente sobre el producto.
- Para evitar averías, no utilice accesorios no aconsejados.
- Por favor, no coloque el producto cerca de las vallas, frezadores, cercas de agua, piscinas, etc.
- No exponga el producto a objetos que contengan líquidos, como floreros, tazas, etc. en o sobre el producto, como ejemplo, en los estantes por encima de la unidad.
- Por favor, deje al menos 5 cm de espacio libre entre las paredes y los muebles u otros productos para facilitar la ventilación.
- Ese producto solo puede ser iniciado por la fuente de energía definida en la placa. Para más información, contacte con su distribuidor.

encendidas en la parte superior de este producto o cerca.

- No coloque ninguna fuente de calor tales como calentadores eléctricos, radiadores, etc., cerca del producto.
- Con el fin de evitar una posible descarga eléctrica, en condiciones climáticas extremas (tormentas, rayos), desconecte el producto de la red eléctrica.
- No toque los controles que no sean los descritos en el manual de instrucciones. El ajuste incorrecto de los controles no descritos en las instrucciones puede causar daños, que a menudo requieren el trabajo exhaustivo de un técnico cualificado.
- No apague el producto. Asegúrese de que se mantiene en una postura equilibrada.
- No arroje ni deje caer ningún objeto sobre su producto.
- No interfiere la pantalla de su producto o cualquier otra superficie con un objeto punzante.
- No guarde su producto en un ambiente húmedo.
- No mantenga el teléfono en un ambiente extremadamente frío.
- No mantenga el teléfono en un entorno extremadamente caliente.
- No coloque el producto en el suelo y superficies inclinadas.
- Para evitar el peligro de asfixia, mantenga las bolsas de plástico fuera del alcance de los bebés, los niños y los animales domésticos.

### Oficinas de ventilación del producto

Los orificios de ventilación están diseñados para proporcionar ventilación al producto al trabajar constantemente y evitar que se sobrecaliente. No bloquee estas aberturas de ninguna manera. Por la misma razón, por favor no coloque el producto sobre camas, sillas, alfombras y superficies similares. Nunca introduzca ningún objeto en el producto a través de orificios o aberturas. El aire fluye en el producto, e insertar cualquier objeto en las rejillas de ventilación del producto podría causar una descarga eléctrica o cortocircuito de las partes internas y / o incendio. Por la misma razón, no derrame agua o líquido en el producto.

### Reparación

A menos que una aplicación básica sobre el producto se especifique por el departamento técnico de los productores en un documento, no repare el producto por usted mismo. De otro modo, su garantía puede ser suspendida y pone en riesgo su salud o su producto. En caso de necesidad, consulte a su centro de servicio autorizado.

- Cuando el cable está desgastado o dañado,

Si el producto se ha caído o la caja ha sufrido daños

Si el rendimiento del producto se cambia o el aparato necesita ser reparado.

- Cuando un líquido se derrama sobre el producto o cuando los objetos han caído dentro del producto.
- Cuando el producto ha estado expuesto a la lluvia o el agua.

Cuando el producto no funciona correctamente como se describe en el manual de instrucciones.

### Piezas de recambio

En caso de que el producto necesite piezas de recambio, asegúrese de que el personal de servicio utilice las piezas especificadas por el fabricante o que tengan las mismas características y rendimiento que las piezas originales. El uso de piezas no autorizadas puede provocar incendios, descargas eléctricas y / u otros peligros.

### Revisiones de seguridad

Al término del servicio o reparación, solicite al técnico que realice comprobaciones de seguridad para garantizar que el producto está en condiciones de funcionamiento.

### Montaje en la pared

Al montar el producto en una pared, asegúrese de instalar el producto de acuerdo con el método recomendado por el fabricante.

- Lea las instrucciones antes de montar el producto en la pared.

El kit de montaje de pared es opcional. Puede obtenerse de su distribuidor local, si no se suministra con el producto.

- No instale el producto en un techo o en una pared inclinada.

Utilice los tornillos de montaje en la pared especificada y otros accesorios.

- Apriete los tornillos de montaje de pared con firmeza para evitar que el producto caiga. No apriete demasiado los tornillos.

### Cable de Alimentación

El cable de alimentación se utiliza para desconectar el producto de la corriente y por lo tanto debe estar siempre a la mano. Si el producto no se desconecta de la red eléctrica, el dispositivo aún consume energía para todas las situaciones, incluso si el producto está en modo de espera o apagado.

- Utilice solo el cable de alimentación suministrado con el monitor.

No dañe el cable de alimentación. No coloque objetos pesados sobre él, no lo estire, doble demasiado ni lo pise. Además, no arruine cables de extensión. Un cable dañado puede provocar un incendio o una descarga eléctrica.

• Al desconectar el aparato, siempre tire directamente del enchufe. No tire directamente del cable de alimentación al desconectar el aparato.

• No utilice el cable de alimentación con una toma de alimentación. Añadir un cable de extensión puede provocar un incendio como resultado de sobrecalentamiento.

• No retire ni inserte el enchufe con las manos mojadas. Si lo hace, puede resultar en choque eléctrico.

• Desenchufe el cable cuando no lo use durante mucho tiempo.

• No intente reparar el cable de alimentación si está roto o no funciona correctamente. Deberá sustituirlo cuando esté dañado, usando únicamente un profesional quien puede hacerlo.

#### En especial para la seguridad de los niños

• No permita que los niños suban ni jueguen con el monitor.

• No coloque el monitor encima de los muebles que se pueden utilizar fácilmente como pasos.

• Recuerde que los niños pueden experimentar al ver un programa, en especial en un monitor de "gran tamaño". Se debe tener cuidado de colocar o instalar el producto donde no pueda ser empujado, jalado, o volcado.

• Se debe tener cuidado de acomodar todos los cables conectados al producto para que no puedan ser jalados o agarrados por niños curiosos

#### Conexiones

▲ Asegúrese de apagar el interruptor de alimentación principal y desconecte el enchufe de la toma de corriente antes de conectar/desconectar los cables. También, lea el manual del equipo a ser conectado.

Tenga cuidado de no confundir la entrada con la terminal de salida al conectar los cables. Accidentalmente revertir los cables conectados a las terminales de entrada y de salida puede provocar fallos de funcionamiento y otros problemas.

#### Posicionamiento

Si un monitor se coloca en una ubicación inestable o inclinada, podría representar un peligro potencial de caída. Muchas de las lesiones, sobre todo a los niños, se pueden evitar tomando precauciones simples, tales como:

- Uso de dispositivos de fijación o soportes de montaje en pared recomendados o suministrados por el fabricante.

• Enseñe a los niños los peligros de subirse al mueble para tocar el monitor y sus controles. Si su producto existente está siendo retenido y trasladado, se

deben aplicar las mismas consideraciones antes mencionadas

#### Transporte y envío

• El dispositivo debe mantenerse en su envase original para protegerlo de daños a sus accesorios durante el transporte y el envío.

• Mantenga el producto en posición normal durante el transporte.

• No deje caer el dispositivo durante el transporte y protéjalo contra golpes.

• Los daños y fallas que se producen durante el transporte después de la entrega del aparato al cliente no se incluyen en la cobertura de la garantía. • El transporte del producto, instalación, reparación y mantenimiento deben ser realizados por personal profesional que esté debidamente calificado.

#### Uso previsto

• Este producto está pensado para su uso en lugares públicos como escuelas, oficinas, cines y lugares de culto.

• El producto solo es adecuado para la conexión de red comercial de la toma de corriente. No conecte las tomas de corriente industriales de productos.

#### Uso erróneo previsible e incorrecto

• Para aparatos destinados a ser utilizados en vehículos, barcos o aviones o a alturas superiores a 2 000 metros sobre el nivel del mar, para uso en exteriores o en general para aplicaciones distintas de las mencionadas en el manual del usuario pueden ser necesarios requisitos adicionales.



**PRECAUCIÓN**





**PRECAUCIÓN**



No deje que una imagen estática se muestre durante un período prolongado de tiempo. Si se visualiza una imagen estática de forma continua durante un largo período de tiempo, puede causar que la imagen se quede marcada en la pantalla. Esta condición no es permanente, pero puede requerir una cantidad considerable de tiempo de visualización operativa para desaparecer. El tiempo del ciclo de actualización de la imagen de 12 segundos reduce la reproducción de movimientos de imágenes fantasma de la mayoría de los efectos de imágenes fantasma a temperatura ambiente normal (que no sean inferiores 10°C).

Como la naturaleza de la tecnología TFT, es posible que vea una cierta cantidad de puntos brillantes, oscuros, rojos, verdes y azules en la pantalla, los que no afectan el rendimiento del equipo y no se aceptan como un defecto.

## Advertencia

Esta es una clase A. En un entorno doméstico, esto puede causar interferencia de radio, en cuyo caso puede ser necesario que el usuario tome las medidas adecuadas.

#### DIRECTRICES DE SEGURIDAD DE LA PILA

Si se usa correctamente, las pilas de uso doméstico son una fuente segura y confiable de energía portátil. Los problemas pueden ocurrir si se usan mal o se abusa dando lugar a fugas o, en casos extremos, un incendio o una explosión.

Aquí hay algunas pautas sencillas para el uso seguro de la pila diseñadas para eliminar cualquier tipo de problemas.

• Tenga cuidado para recargar sus pilas correctamente, observando las marcas de más y menos en la pila y el aparato. Un montaje incorrecto puede causar fugas o, en casos extremos, un incendio o incluso una explosión.

• Vuelva a cargar el conjunto de pilas a la vez, teniendo cuidado de no mezclar pilas o baterías de distintos tipos usadas y nuevas, ya que esto puede dar lugar a fugas o, en casos extremos, incendios o incluso una explosión.

• Guarde las pilas no utilizadas en su embalaje y lejos de objetos metálicos que puedan causar un cortocircuito dando lugar a fugas o, en casos extremos, un incendio o incluso una explosión.

• Retire las pilas agotadas de equipos y todas las pilas del equipo que usted sabe que no va a usar durante mucho tiempo. De lo contrario, las pilas pueden tener fugas y causar daños.

• Nunca exponga las pilas a una fuente de calor excesiva como por ejemplo la luz solar, el fuego o similares.

• Nunca arroje las pilas al fuego o con materiales peligrosos o inflamables ya que esto puede provocar su explosión. Por favor, recicle las pilas agotadas, no las ponga con la basura normal del hogar.

• Nunca intente recargar las pilas convencionales, ya sea en un cargador ni mediante la aplicación de calor. Podrían tener fugas, causando un incendio o incluso explosión. Hay pilas recargables especiales que están claramente marcadas como tales.

• Supervise a los niños, si ellos mismos están reemplazando las pilas con el fin de garantizar que se sigan estos lineamientos.

• No ingiera la pila, peligro de quemaduras químicas.

• Este producto o los accesorios suministrados con el producto pueden contener una pila tipo moneda / botón. Si la pila de botón es ingerida, puede causar quemaduras internas graves en solo 2 horas y puede llevar a la muerte.

• Recuerde que las pequeñas pilas de botón tales como se utiliza en algunos audífonos, juguetes, juegos y otros aparatos, pueden ser fácilmente tragados por un niño y esto puede ser peligroso.

• Mantenga las pilas nuevas y viejas lejos de los niños.

• Asegúrese de que los compartimentos de las pilas estén bien cerrados. Si el compartimento de las pilas no se cierra de forma segura, deje de usar el producto y manténgalo alejado de los niños.

• Siempre ayude médica inmediatamente si cree que alguna pila fue ingerida o colocada dentro de alguna parte del cuerpo.

• Si el líquido de la pila se fuga y entra en contacto con la piel o la ropa, enjuague inmediatamente con agua y jabón. Si entra en los ojos, baje su ojo bien en lugar de frotarlo y busque tratamiento médico inmediatamente. El líquido fugado de la pila que entra en los ojos o la ropa puede causar una irritación de la piel o dañar el ojo.

## PRECAUCIÓN

SI SUSTITUYE LA BATERÍA

INCORRECTAMENTE, EXISTE RIESGO DE EXPLOSIÓN. DESHÁGASE DE LAS PILAS USADAS SIGUIENDO LAS INSTRUCCIONES.

## Marcas en el producto

Los siguientes símbolos se utilizan como marcadores sobre las restricciones, precauciones e instrucciones de seguridad del producto. Cada explicación se deberá tomar en cuenta dependiendo de la ubicación de tales marcas. Tenga en cuenta dicha información por motivos de seguridad.



**Equipo de Clase II:** Este aparato está diseñado de una manera tal que no requiere una conexión de seguridad a tierra eléctrica.



**Equipo de Clase II con puesta a tierra funcional:** Este aparato está diseñado de una manera tal que no requiere una conexión de seguridad a tierra eléctrica, la conexión a tierra se utiliza para fines funcionales.



**Conexión de protección a tierra:** La terminal marcada está destinada para la conexión del conductor de protección asociada con el cableado de alimentación.



**Terminal viva peligrosa:** La(s) terminal(es) marcada(s) live (viva) es/son peligrosas bajo condiciones normales de operación.



**Precaución, consulte las instrucciones de funcionamiento:** El área marcada contiene baterías de celda de moneda o de botón reemplazable por el usuario.

Todas las cuestiones que son causadas por un mal ajuste de cualquier software del cliente, incluyendo el sistema operativo no están cubiertas por la garantía.

Dependiendo del modelo que usted compre, la apariencia real del producto puede diferir de las imágenes utilizadas en este manual.

## Vista general

### Fronte

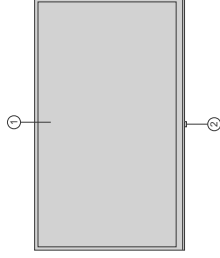

1. Panel LCD
2. Sensor del Mando a Distancia

### Atrás (1)

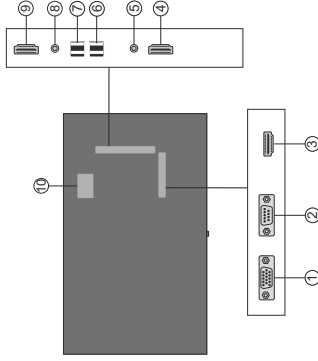

1. VGA
2. RS232
3. HDMI3 (Entrada)
4. HDMI1 (Entrada)
5. Auriculares
6. USB (2.0)
7. USB (3.0)
8. Entrada IR
9. HDMI2 (Salida)
10. Compartimento USB interno

1. Salida de audio
2. Entrada de audio
3. Ethernet
4. Puerto serial RJ12 (RS232 Entrada)
5. Entrada vídeo
6. YPBPr
7. Salida Coaxial SPDIF

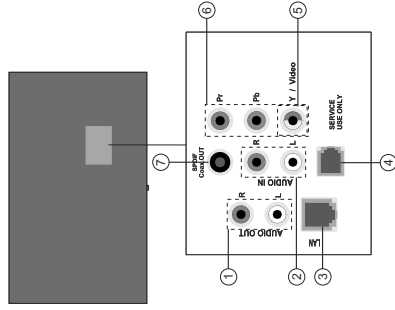

### Botones de control en pantalla



**Para encender la pantalla:** Pulse el centro de la palanca y se encenderá la pantalla.  
**Apagado de la pantalla:** Si aprieta en el centro de la palanca y la mantiene pulsada unos segundos, la pantalla pasará al modo de espera.  
**Para cambiar la fuente:** Pulse el centro de la palanca y aparecerá la lista de fuentes en la pantalla. Desplácese por las fuentes disponibles pulsando la palanca de mando arriba o abajo.  
**Para cambiar el volumen:** Aumente el volumen empujando la palanca hacia arriba. Baje el volumen pulsando la palanca hacia abajo.

**Nota:** No es posible mostrar el menú principal en pantalla mediante la palanca.

### Conectar el receptor IR

Antes de conectar la pantalla a la red eléctrica, conecte el receptor IR a la entrada IR en la pantalla. Coloque el receptor de infrarrojos a la vista de su propio mando a distancia. Haga funcionar el mando a distancia, mientras que apunta hacia el receptor IR, esto va a transmitir la señal del mando a la pantalla.

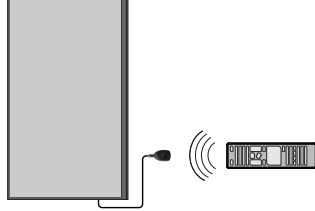

### Encender y apagar la pantalla

Pulse el botón **Standby (En espera)** en el mando a distancia o pulse el centro de la palanca de control situada en el lado izquierdo trasero de la pantalla para encenderla desde el modo en espera. Pulse el centro de la palanca de control y manténgala pulsada durante unos segundos o pulse el botón **Standby** del mando a distancia para cambiar la visualización al modo en espera.

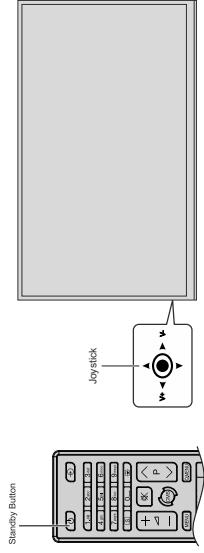

Estado del LED	Estado del monitor
Led de encendido no brilla	Encendido
Led de encendido brilla	Apagado (modo en espera)
Led de encendido parpadeante (lento)	Programador activo
Led de encendido parpadeante (rápido)	Encendido / apagado y actualización de software

## Mando a distancia

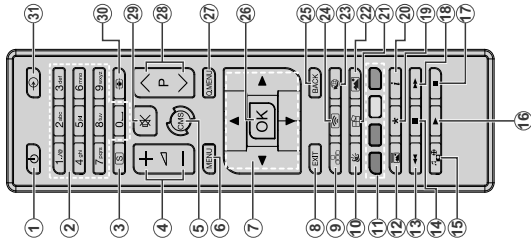

## Colocación de las pilas en el mando a distancia

Primero retire el perno que sujeta la cubierta del compartimento de baterías. Coloque el mando a distancia. Levante la cubierta con cuidado. Inserte dos pilas AAA. Asegúrese de que (+) y (-) coincidan con los signos (observe la polaridad correcta). Coloque la tapa otra vez en su sitio. Luego apriete de nuevo la cubierta otra vez.

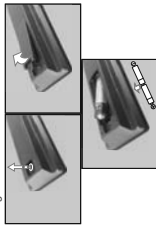

1. En espera: Cambia la pantalla entre Encendido / Pausado y Espera. Introduce un número o una letra en el cuadro de texto en la pantalla.
2. Configuración: Muestra el menú de Configuración de la señalización.
3. Configuración: Muestra el menú de Configuración de la señalización.
4. Volumen: Aumenta o disminuye el volumen.
5. Configuración de sonido: Muestra el menú de Configuración de sonido. Pulse y mantenga pulsado durante 3 segundos para abrir la URL de configuración predeterminada (en el menú Configuración de la señalización > Opciones de enlace).
6. Configuración de imagen: Muestra el menú principal de configuración de imagen.
7. Configuración de idioma: Ayuda a navegar por los menús, el contenido, etc.
8. Configuración de idioma: Ayuda a navegar por los menús, el contenido, etc.
9. Configuración de idioma: Ayuda a navegar por los menús, el contenido, etc.
10. Configuración de idioma: Ayuda a navegar por los menús, el contenido, etc.
11. Configuración de idioma: Ayuda a navegar por los menús, el contenido, etc.
12. Configuración de idioma: Ayuda a navegar por los menús, el contenido, etc.
13. Configuración de idioma: Ayuda a navegar por los menús, el contenido, etc.
14. Configuración de idioma: Ayuda a navegar por los menús, el contenido, etc.
15. Configuración de idioma: Ayuda a navegar por los menús, el contenido, etc.
16. Configuración de idioma: Ayuda a navegar por los menús, el contenido, etc.
17. Configuración de idioma: Ayuda a navegar por los menús, el contenido, etc.
18. Configuración de idioma: Ayuda a navegar por los menús, el contenido, etc.
19. Configuración de idioma: Ayuda a navegar por los menús, el contenido, etc.
20. Configuración de idioma: Ayuda a navegar por los menús, el contenido, etc.
21. Configuración de idioma: Ayuda a navegar por los menús, el contenido, etc.
22. Configuración de idioma: Ayuda a navegar por los menús, el contenido, etc.
23. Configuración de idioma: Ayuda a navegar por los menús, el contenido, etc.
24. Configuración de idioma: Ayuda a navegar por los menús, el contenido, etc.
25. Configuración de idioma: Ayuda a navegar por los menús, el contenido, etc.
26. Configuración de idioma: Ayuda a navegar por los menús, el contenido, etc.
27. Configuración de idioma: Ayuda a navegar por los menús, el contenido, etc.
28. Configuración de idioma: Ayuda a navegar por los menús, el contenido, etc.
29. Configuración de idioma: Ayuda a navegar por los menús, el contenido, etc.
30. Configuración de idioma: Ayuda a navegar por los menús, el contenido, etc.
31. Configuración de idioma: Ayuda a navegar por los menús, el contenido, etc.

## Instalación inicial

Cuando se enciende por primera vez, se mostrará la pantalla de selección de idioma. Seleccione el idioma deseado y pulse **OK**.

En la siguiente pantalla, ajuste sus preferencias de país y pulse **OK** para continuar.

Se le pedirá que configure y confirme un PIN en este punto. Para algunas opciones de País, el PIN no se puede establecer en 0000, en este caso debe introducir otra combinación de números de 4 dígitos. Debe introducir este PIN si se le pide que introduzca un PIN para cualquier operación de menú más tarde.

El menú de configuración de señal, se mostrará a continuación. **Configuración de ID, Orientación del mensaje en pantalla(\*), las opciones de actualización de software automático** se pueden configurar con este menú. El nombre del modelo, el número de serie y las opciones de la versión de software son solo informativas. Estarán en gris y no serán seleccionables. Para más información sobre las opciones de este menú, consulte la sección **Contenido del menú de configuración de señal**.

Mientras este menú se muestra en la pantalla, puede copiar archivos de base de datos desde un dispositivo USB conectado a la pantalla pulsando el botón amarillo. También puede guardar los datos de información del modelo de la pantalla en un dispositivo USB conectado pulsando el botón azul. Una vez finalizada la configuración, pulse **OK** para continuar.

(\*) Esta opción puede no aparecer dependiendo de modelo. En la siguiente pantalla, se mostrará el menú **Configuración de Red/Internet**. Consulte la sección **Conectividad** para configurar una conexión inalámbrica o inalámbrica. Luego de completar la configuración pulse **OK** para continuar. Para pasar al siguiente paso sin hacer nada presione el botón **Avance rápido** en el mando a distancia.

Se completa la **Instalación inicial**. Para repetir este proceso y restablecer la configuración de pantalla a los ajustes de fábrica por defecto, entre en el menú **Configuración de Red/Internet**, seleccione **Instalación inicial** y pulse **OK**. Se le pedirá que ingrese el PIN que ha definido en la primera instalación. Si se introduce el PIN correcto, aparecerá un mensaje de confirmación preguntándole si desea borrar todos los ajustes y restablecer la pantalla. **Seleccione la opción SI** y pulse **OK** para continuar.

**Nota:** No apague la pantalla mientras realiza la instalación inicial. Tenga en cuenta que algunas opciones pueden no estar disponibles en función de la selección de país.

**Reproducción multimedia por la entrada USB**  
**Nota:** Si se inserta un dispositivo USB interno y también se inserta un dispositivo externo, el explorador multimedia utilizará únicamente el dispositivo externo.

Puede conectarse unidades de disco duro o memoria USB externa de 2.5 y 3.5 pulgadas (HDD con fuente de alimentación externa) a su pantalla a mediante el uso de la(s) entrada(s) USB de la pantalla.

**IMPORTANTE!** Realice copias de seguridad de los archivos en los dispositivos de almacenamiento antes de conectarlos a la pantalla. El fabricante no será responsable de ningún archivo dañado o pérdida de datos. Ciertos tipos de unidades de disco duro (USB / reproductores MP3) o unidades de disco duro (USB / tarjetas de memoria pueden no ser compatibles con esta pantalla. La pantalla soporta formatos de disco FAT32 y NTFS.

Puede usar concentradores USB con las entradas USB de su pantalla. En este caso se recomienda el uso de concentradores USB con alimentación externa. Se recomienda el uso de las entradas USB de la pantalla directamente, si va a conectar un disco duro USB.

**Nota:** Cuando usa la Visualización de ficheros de imagen en el menú **Naveg. multimedia**, puede visualizar solo 1000 archivos de imágenes almacenados en el dispositivo USB conectado.

**Menú del Explorador Multimedia**  
Puede reproducir ficheros de fotos, música y películas almacenados en un disco USB o en la entrada a su pantalla. Conecte un disco USB a la entrada ubicada en el lateral de la pantalla. Al pulsar la tecla **Menu** mientras está en el modo de **Explorador multimedia** tendrán acceso a las opciones del menú **Imagen, Sonido y Configuración**. Pulse el botón **Menu** de nuevo para salir de esta pantalla. Podrá configurar las preferencias del **Explorador Multimedia** en el **Menú de Configuración**.

**Funcionamiento del Modo Bucle/Altear**  
Inicia la reproducción con la tecla de reproducción y activar en el estado original.  
El mismo fichero se reproducirá en un bucle (repetición).  
Se reproducirán todos los ficheros de reproducción y activar los de disco en orden aleatorio.  
Todos los ficheros de la lista se reproducirán y activar en el estado original.

**Reproducción multimedia por la entrada USB**  
**Nota:** Si se inserta un dispositivo USB interno y también se inserta un dispositivo externo, el explorador multimedia utilizará únicamente el dispositivo externo.

## Función de reproducción automática USB:

### USB Auto Play

La característica USB Auto Play consiste en comenzar a reproducir el contenido multimedia en el dispositivo extraíble, de forma automática. Utiliza el **Explorador multimedia**. Los tipos de contenido multimedia tienen diferentes prioridades con el fin de ser reproducidos. El orden de prioridad de reproducción es para fotos, vídeo y audio. Eso significa que, si hay un contenido de fotos en el directorio raíz del dispositivo extraíble, el Explorador multimedia reproducirá las fotos en una secuencia (en orden de nombre de archivo) en lugar de archivos de vídeo o audio. Si no, se verificará el contenido de vídeo y audio al fin.

Esta función solo funcionará si se producen todas las circunstancias siguientes:

- El dispositivo USB está insertado.
- La opción **Auto Play** está activada. Se coloca en el menú de **Explorador multimedia** > **Configuración**.

### Función de conmutación por error

Si la opción **Sin señal** en el menú **Configuración de señalización** está configurada como **Fallover** (Función de conmutación por error), la pantalla comprueba si el dispositivo USB conectado tiene archivos disponibles. Si no hay archivos reproducibles disponibles o no hay ningún dispositivo USB conectado a la pantalla, se mostrará la imagen sin señal y la pantalla se apagará después de un periodo de 5 minutos. Si no se dispone de ninguna señal de imagen, en la pantalla aparecerá el mensaje Sin señal y la pantalla se apagará después de un periodo de 5 minutos.

*Nota: El ajuste de la opción Auto Play en el menú Explorador de medios > Configuración no es importante, en modo de conmutación por error funcionará de todos modos.*

## CEC y CEC RC Passthrough

Esta función permite controlar los dispositivos CEC habilitados, están conectados a través de puertos HDMI utilizando el mando a distancia de la pantalla. La opción de la CEC en el menú **Sistema Configuración > Más** debe estar Activado desde un principio. Pulse el botón de **Fuente** y seleccione la entrada HDMI del dispositivo CEC, en el menú de la **Lista de Fuentes**. Cuando el nuevo dispositivo fuente CEC está conectado, aparecerá en el menú fuente con su propio nombre en lugar del nombre de los puertos HDMI conectados (como reproductor de DVD, grabadora 1, etc.).

La pantalla a distancia es capaz de realizar automáticamente las funciones principales después de que se haya seleccionado la fuente HDMI conectada. Para tener esta opción activa, operación y controlar la visualización a través del mando a distancia de

nuevo, pulse el botón de **Menú rápido** en el mando a distancia si está disponible, resalte el **CEC RC de paso a través** y se establece como **Apagado** pulsando el botón de izquiera de Dirección. Si el botón de **Menú rápido** está disponible para presionar y mantener pulsado durante 3 segundos, el **CEC** también se puede activar o desactivar en el menú **Sistema Configuración > Más**.

La pantalla también es compatible con la función ARC (Canal de retorno de audio). Esta característica es un enlace de audio diseñado a sustituir a otros cables entre la pantalla y el sistema de audio (receptor AV o sistema de altavoces).

Cuando el ARC está activo, la exhibición no silencia sus otras salidas de audio de forma automática. Así que hay que bajar el volumen de la pantalla a cero manualmente, si desea escuchar el audio desde el dispositivo único de audio conectado (igual que otras salidas de audio digital óptico o coaxial). Si desea cambiar el nivel de volumen del dispositivo conectado, hay que seleccionar el dispositivo de la lista de fuentes. En ese caso, las teclas de control de volumen se dirigen al dispositivo de audio conectado.

*Nota: ARC solo se admite a través de la interfaz HDMI.*

### Control de Audio del Sistema

Permite que un amplificador / receptor de audio se utilice con la pantalla. El volumen se puede controlar utilizando el mando a distancia de la pantalla. Para activar esta función pulse la opción **Altavoces** en el menú **Sistema > Configuración > Más** como **Amplificador**. Los altavoces de la pantalla se silenciarán y se proporcionará el sonido de la fuente desde el sistema de sonido conectado.

*Nota: El dispositivo de audio debería admitir la función de Control de Audio del Sistema, y la opción CEC debería estar Activada.*

### Uso de la URL Inicial

- Cree un archivo denominado "starturl.txt" en el directorio raíz de cualquier dispositivo de almacenamiento USB. Asegúrese de que la extensión sea ".txt".
- Abra este archivo con un editor de texto como el Bloc de Notas.
- Escriba la URL deseada (por ejemplo, www.starturl.com) en el archivo y guárdelo con cambios.

- Conecte el dispositivo de almacenamiento USB a la pantalla. Seleccione la opción **Operaciones USB** en el menú **Configuración de señal > USB** y pulse en **OK**.
- Apague la pantalla y vuelva a encenderla.

*Nota: Puede comprobar si la URL inicial tiene el enlace deseado en el menú de Configuración de señal > Opciones de enlace.*

## Contenido del menú Pantalla

Sistema - Contenido del menú Imagen	
Modo	Puede cambiar el modo de la imagen para que se ajuste a sus preferencias o necesidades. El modo de imagen puede configurarse como: <b>Texto, Juegos, Deportes, Señal Natural</b> .
Contraste	Configura los valores de luminosidad y oscuridad de la pantalla.
Brillo	Configura los valores del brillo de la pantalla.
Nitidez	Configura los valores de nitidez de los objetos mostrados en pantalla.
Color	Configura los valores de color, ajustando los mismos.
Ahorro Energético	Esta pantalla está diseñada para consumir menos energía. Si ajusta esta opción a nivel <b>Mínimo, Medio o Auto</b> , la pantalla reducirá el consumo eléctrico regulando de forma acorde el nivel de retroiluminación. Si prefiere configurar la <b>Retroiluminación</b> a un valor fijo, elija la opción <b>Personalizar</b> y ajuste la <b>Retroiluminación</b> (que se encuentra en el menú de configuración de <b>Ahorro de energía</b> ) de forma manual mediante los botones de retroiluminación en el mando a distancia. Establezca como <b>Apagado</b> para seleccionar esta opción.
Retroiluminación	Si pulsa el botón derecho mientras que la opción <b>Automática</b> está seleccionada o el botón izquierdo mientras se muestra la opción <b>Personalizada</b> , el mensaje "La pantalla se apagará en 15 segundos." se mostrará en la pantalla. Seleccione la opción <b>Continuar</b> para cancelar la función de ahorro de energía. Si pulsa el botón de <b>Sin señal</b> en el mando a distancia o el televisor, la pantalla se apagará en 15 segundos. Para encender la pantalla otra vez, pulse cualquier tecla del mando a distancia o del televisor. Es recomendable que apague o desenchufe la pantalla cuando no la está utilizando. De este modo se reducirá también el consumo eléctrico.
Retroiluminación Avanzada	Esta función opera para probar el nivel de retroiluminación. La función de retroiluminación estará inactiva si el <b>Ahorro de energía</b> se establece en una opción distinta a <b>Personalizada</b> .
Contraste Dinámico	Puede cambiar la relación de contraste dinámico hasta el valor deseado.
Reducción de Ruido	Si la señal de difusión de la temperatura de color desajusta, utilice la opción de <b>Reducción de Ruido</b> para reducir la cantidad de ruido.
Temperatura del color	Establece el valor de la temperatura de color deseado. Las opciones <b>Cool (Fresco)</b> ( <b>1900K</b> ) y <b>Warm (Cálido)</b> ( <b>6500K</b> ) están disponibles.
Zoom de Imagen	Establece el formato de tamaño de imagen deseado.
Sensación de película	Alto, Medio y Bajo (demorepaso) permiten seleccionar la película. En <b>Señal de Bajo</b> , <b>Medio</b> y <b>Alto</b> , el demo de <b>desempeño de película</b> se ejecutará. Seleccione la película con la que desea obtener la mejor calidad y ajuste el <b>Movimiento</b> para imágenes de movimiento para obtener una mejor calidad y ajuste el <b>Contraste</b> . Cuando la <b>Señal de película está en Bajo, Medio, Alto</b> , el demo de <b>desempeño de película</b> se ejecutará. Seleccione una de estas opciones para obtener la mejor calidad de imagen. La pantalla se dividirá en dos partes: una mostrará la película "Señalización de película", mientras que la otra mostrará los ajustes hablados de la pantalla. <i>Nota: Esta función puede no estar disponible dependiendo del modelo de su pantalla.</i>
Modo Filme	Las películas se graban en un número diferente de cuadros por segundo. Active esta función cuando esté viendo películas, para poder ver de forma más nítida las escenas rápidas.
Ganancia RGB	Ajuste la intensidad de los colores rojo, verde y azul. Puede usar esta función para ajustar con precisión el balance de blancos en la imagen.
Gama completa de HDMI	Mientras ve la imagen desde esta fuente HDMI, esta característica se hará visible. Puede utilizarla para mejorar los tonos negros de la imagen.
Posición de la PC	Seo aparece cuando la fuente de entrada sea VGA/PC.
Posición automática	Optimiza la imagen de forma automática. Pulse <b>OK</b> para optimizarla.
Posición H	Esta opción desplaza la imagen horizontalmente hacia la derecha o la izquierda de la pantalla.



<b>Posición V</b>	Esta opción desplaza la imagen verticalmente hacia la parte inferior o superior de la pantalla.
<b>Frecuencia de Reloj</b>	Los ajustes de Frecuencia de Reloj corrigen las interferencias que aparecen como banda vertical en presentaciones que contienen muchos puntos como por ejemplo hojas de cálculo, o párrafos o textos de letra pequeña.
<b>Phase</b>	Según cual sea la fuente de entrada (un ordenador u otros), podrá ver pequeñas interferencias en la pantalla. En dicho caso, usted puede utilizar este elemento para obtener una imagen clara por medio del método de ensayo y error.
<b>Reset</b>	Restablece los ajustes de imagen a los ajustes predeterminados de fábrica (excepto el modo Video).
<i>Mientras está en el modo VGA (PC), algunos elementos del menú Imagen no estarán disponibles. En su lugar, se agruparán los ajustes del modo VGA para los ajustes de la Imagen estando en el modo PC.</i>	
<b>Sistema - Contenido del menú Sonido</b>	
<b>Volumen</b>	Ajusta el nivel del volumen.
<b>Ecuualizador</b>	Selecciona el modo ecualizador. Los valores personalizados se pueden hacer solo cuando está en modo de <b>Usuario</b> .
<b>Balance</b>	Ajusta de donde procede el sonido principalmente, si del altavoz derecho o del izquierdo.
<b>Auriculares</b>	Fija el volumen de los auriculares. Asegúrese antes de usar auriculares también de utilizar un volumen bajo, para evitar problemas de audición. Solo está disponible si la opción Auriculares/Lineout está ajustada en Auriculares.
<b>Enlace de Audio</b>	Presione <b>OK</b> para abrir la pantalla del menú del Enlace de Audio. Con el uso de este menú, usted puede desconectar y conectar los dispositivos de sonido a la pantalla de forma inalámbrica. <b>Nota:</b> La libre USB inalámbrica (no suministrada) es necesaria para usar esta función.
<b>AVL (Limitador Automático de Volumen)</b>	Establece el sonido para obtener un nivel de salida fija entre las fuentes.
<b>Auriculares/Salida</b>	Cuando se conecta un amplificador externo para su visualización utilizando el conector de auriculares, puede seleccionar esta opción como <b>Lineout</b> . Si ha conectado los auriculares a la pantalla, configure esta opción como <b>Headphone (Auriculares)</b> . Asegúrese antes de usar los auriculares que este elemento de menú se establece en Auriculares. Si se establece en Salida, la salida de la toma de auriculares se ajusta al máximo que no puede dañar su audición.
<b>Salida Digital</b>	Fija el tipo de salida de audio digital. Las opciones <b>PCM y Compressed (Comprimido)</b> están disponibles.
<b>Sonido envolvente</b>	El modo de audio envolvente puede <b>Encenderse y Apagarse</b> .
<b>Ganancia de bajos</b>	Controla el nivel de ganancia de bajos. Pulse el botón <b>Izq.</b> o <b>Dch.</b> para fijarlo. <b>Nota:</b> Esta función puede no estar disponible dependiendo del modelo de su pantalla.

<b>Sistema - Contenido del Menú Configuración</b>	
<b>Idioma</b>	Establece la preferencia de idioma del menú de mensajes en pantalla.
<b>Fecha/Hora</b>	Permite configurar la fecha y hora.
<b>Fuentes</b>	Permite activar o desactivar las opciones de la fuente elegida. Para las fuentes HDMI, tendrá disponibles las opciones <b>Normal</b> , <b>Mejorado</b> y <b>Desactivado</b> , en caso de que la pantalla admita la función Ultra HD. Las opciones <b>Regular</b> y <b>Mejorado</b> están afectando los ajustes de color de la fuente HDMI seleccionada. Para poder ver imágenes 4K de una fuente HDMI el ajuste de la fuente seleccionada, deberían establecerse en <b>Mejorado</b> si el dispositivo conectado es compatible con HDMI 2.0. Establezca como <b>Regular</b> si el dispositivo conectado es compatible con HDMI 1.4 compatible. Establezca de acuerdo o <b>Desactivar</b> la fuente HDMI relacionada configurando como <b>Desahilitado</b> .
<b>Configuración de Red/Internet</b>	Muestra la configuración de red e internet.
<b>Más</b>	Muestra otras opciones de ajuste de la pantalla.
<b>Temporizador del menú</b>	Cambia la duración de la desconexión de las pantallas de menús.
<b>Led de indicación de modo en espera</b>	Activa o desactiva la funcionalidad del led en espera. Si está desactivado, el led no funcionará.
<b>Actualiz. software</b>	Asegura que su pantalla cuente con la última versión del firmware. Pulse <b>OK</b> para ver las opciones del menú.
<b>Versión de la Aplicación</b>	Muestra la versión actual del software.
<b>Apagado automático de la pantalla</b>	Establece el tiempo deseado para la pantalla para ir automáticamente al modo de espera cuando no está siendo operado.
<b>Compartir Audio y Video</b>	La característica <b>Compartir Audio y Video</b> le permite compartir ficheros almacenados en el teléfono inteligente o Tableta PC. Si usted tiene un teléfono inteligente o tableta compatible con PC e instala el software adecuado, puede compartir /reproducir fotos en su pantalla. Consulte las instrucciones de su software de intercambio para obtener más información.
<b>Ajustes de Video Wall (Muro de video)</b>	Pulse <b>OK</b> para abrir la pantalla del menú <b>Video Wall Settings (Configuración de muro de video)</b> . El número de filas, el número de columnas, la celda y el desplazamiento están disponibles.
<b>CEC</b>	Gracias a este ajuste podrá activar y desactivar totalmente la función CEC. Pulse los botones de dirección Izquierda o Derecha para activar o desactivar la función.
<b>Encendido Automático de CEC</b>	Esta función permite que el dispositivo compatible con HDMI-CEC sea conectado para encender la pantalla y cambiar a su fuente de entrada de forma automática. Pulse el botón a la <b>Izquierda o derecha</b> para activar o desactivar la función.
<b>Altavoces</b>	Para escuchar el audio de imágenes desde el dispositivo de audio compatible con el conector establecido como <b>Amplificador</b> , puede utilizar el mando a distancia de la pantalla para controlar el volumen del dispositivo de audio.
<b>Configuración de DPStream (*)</b>	Establece el tipo de transmisión de DisplayPort. Las opciones <b>MST</b> y <b>SST</b> están disponibles. (* <i>Este elemento del menú solo aparece cuando la fuente de entrada se establece en DP.</i> )

<p><b>Menú de ajuste de señal de contenidos</b></p> <p>Información del dispositivo</p>	<p>Establece el ID del dispositivo. Puede seleccionar un valor entre 0-96 usando los botones numéricos del mando a distancia para la identificación de la pantalla.</p> <p>Muestra la versión actual del software. Pulse <b>OK</b> para ver las opciones del menú de <b>Upgrade options (Opciones de actualización)</b>. Puede utilizar estas opciones para iniciar una búsqueda manual de actualizaciones de software y configurar su preferencia de escaneo automático.</p> <p>Muestra el número de serie de la unidad. (No se puede cambiar por el usuario)</p> <p>Muestra el nombre del modelo de la unidad. (No se puede cambiar por el usuario)</p> <p>Copia los datos de información del modelo de la unidad a un dispositivo USB conectado.</p> <p>Pulse <b>OK</b> para abrir la pantalla del menú de Ajuste de Temperatura. Se mostrará la temperatura actual de aparato. Gracias a esta opción, también podrá modificar la temperatura máxima de apagado de aparato. <i>Note: Esta función puede no estar disponible dependiendo del modelo de su pantalla.</i></p> <p>Muestra la duración de vida de la unidad.</p>
<p><b>Controles</b></p>	<p>Establece la rotación del OSD (Desplegado en la pantalla, por sus siglas en inglés) en su pantalla. Las opciones <b>Landscapa (Vertical)</b> y <b>Portrait (Horizontal)</b> están disponibles.</p> <p>Activa o desactiva el desplazamiento de píxeles. Esta opción se puede utilizar para evitar la rotación de imágenes (después de los efectos de imagen) que puede ocurrir al mostrar patrones fijos o imágenes fijas durante un largo período de tiempo. Si está activada, la imagen y OSD se desplazarán a intervalos de tiempo especificados.</p> <p>Establece la preferencia de comportamiento de la pantalla, cuando no se detecta ninguna señal de la fuente de entrada actualmente establecida. Las opciones <b>Fallover (Función de conmutación por error)</b> e <b>Input Search (Búsqueda de entrada)</b> están disponibles.</p> <p>Si se selecciona <b>Fallover</b>, la pantalla comprueba si el dispositivo USB conectado tiene archivos disponibles para reproducir. Si no hay archivos reproducibles disponibles o no hay ningún dispositivo USB conectado a la pantalla, se mostrará la imagen Sin señal. Si no hay ninguna imagen de señal disponible, se mostrará el mensaje de pantalla Sin señal. El ajuste de la opción <b>Reproducción automática</b> en el menú <b>Reproducir Multimedia</b> es importante, en modo <b>Fallover</b> funcionará de todos modos.</p> <p>Si se selecciona <b>busqueda de entrada</b>, la pantalla va a buscar todas las fuentes de entrada disponibles consecutivamente para encontrar señal. Si no se detecta ninguna señal de otras fuentes disponibles, aparecerá en pantalla Sin señal y la pantalla se apagará automáticamente después de un período de 30 segundos.</p>
<p><b>Sin Señal</b></p>	<p>Establece un valor de retardo para las preferencias "Sin señal" cuando la pantalla está en estado Sin señal. Transcurrido el tiempo establecido se aplicarán las preferencias de Sin señal.</p>

<p><b>Apagado por falta de señal</b></p>	<p>Cuando está activada, la pantalla se apagará después de un período de 5 minutos, si no se recibe ninguna señal de la fuente seleccionada.</p> <p>Esta función solo funcionará si se producen todas las circunstancias siguientes: -La opción <b>Sin señal</b> está configurada como <b>Fallover (Función de conmutación por error)</b>.</p> <p>-El dispositivo USB no está conectado al dispositivo de pantalla / USB está conectado, pero no hay archivos reproducibles instalados en el dispositivo USB.</p>
<p><b>Bloqueo del Panel</b></p>	<p>Establece como <b>Off (Apagado)</b> para prohibir el uso de los botones de la pantalla, independientemente del ajuste de esta opción, el mando a distancia funcionará en modo de espera.</p> <p>Para activar esta opción y poder volver a usar el mando a distancia pulse las teclas <b>MENU+1-3-7-0</b> del mando a distancia de forma seguida. Aparecerá el menú de configuración de señal. Acceda al menú de <b>Controles</b> y fije esta opción como <b>Desactivada</b>.</p>
<p><b>UART 0</b></p>	<p>Selección de protocolo ASCII / HEX para UART 0. El valor predeterminado es ASCII. No es necesario reiniciar la pantalla después de seleccionar esta opción para trabajar correctamente con los protocolos. Si se cambia la selección, se conservará el último protocolo seleccionado y se iniciará cuando se encienda la pantalla.</p> <p>Tenga en cuenta que la selección ASCII / HEX no funciona mientras los registros de depuración están habilitados. Si se cambia en consecuencia a HEX mientras los registros de depuración están habilitados, invierta la selección a HEX y reinicie la pantalla para corregir los registros de depuración y el comportamiento del protocolo ASCII.</p>
<p><b>UART 1</b></p>	<p>Selección de protocolo ASCII / HEX para UART 1. El valor predeterminado es HEX. No es necesario reiniciar la pantalla después de la selección para poder trabajar correctamente con los protocolos. Si se cambia la selección, se conservará el último protocolo seleccionado y se iniciará cuando se encienda la pantalla.</p> <p>Tenga en cuenta que la selección ASCII / HEX siempre está funcionando como se espera. No importa si los registros de depuración están habilitados o no.</p> <p>También tenga en cuenta que el protocolo HEX funcionará con el valor de velocidad en baudios de 9600 para UART1</p>
<p><b>Configuración de encendido</b></p>	<p>Configura la preferencia del modo de encendido. <b>Las opciones Último estado, Siempre encendido y Espera están disponibles.</b></p>
<p><b>Modo de Encendido Rápido (Quick Standby)</b></p>	<p>Si esta función está activada, la pantalla puede volver a encenderse con los comandos <b>R52.32</b> y <b>Lin</b> si está apagada a través de ella. Pulse el botón a <b>izquierda</b> o <b>derecha</b> para activar o desactivar la función.</p>
<p><b>Retardo del encendido</b></p>	<p>Establece un valor de retardo al encendido. Este valor se puede ajustar de 0 a 2000 ms en pasos de 100 ms. La pantalla se encenderá después de expirar el tiempo de retardo configurado.</p>
<p><b>Auto Launch</b></p>	<p>Configura la preferencia de arranque automático. Las opciones <b>CMS(Off de inicio)</b>, <b>Open Browser(abre la página inicial del navegador)</b> y <b>OS(abierto)</b> están disponibles.</p>
<p><b>Modo de imagen de arranque</b></p>	<p>Configura la preferencia del modo de imagen al encenderse. Si está ajustado como <b>Off (Apagado)</b>, se usará el último modo de imagen ajustado al encendido.</p>

<p><b>HDMI Despertador habilitado</b></p>	<p>Si se activa esta opción, la pantalla se encenderá con la fuente de entrada HDMI. Esta función se basa en la señal HDMI 5V. Cuando está activa esta señal, la pantalla «despertará», cuando la señal esté inactiva, la pantalla se apagará. Puede desactivar esta opción configurando como <b>Desactivado</b>.</p> <p>Si se configura cualquier programador o se conecta una unidad OPS a la pantalla, esta opción estará inactiva y no se puede establecer como habilitada.</p> <p><i>Nota: Esta función puede no estar disponible dependiendo del modelo de su pantalla.</i></p>
<p><b>USB</b></p>	
<p><b>Clonar a USB</b></p>	<p>Copia los archivos de base de datos de la unidad a un dispositivo USB conectado.</p>
<p><b>Clonar desde USB</b></p>	<p>Copia los archivos de la base de datos desde un dispositivo USB conectado a la unidad.</p>
<p><b>Operaciones USB Internas</b></p>	<p>Copia los archivos del USB interno a la unidad. Solo está disponible cuando el dispositivo USB interno está conectado.</p>
<p><b>Copiar el caché de aplicaciones de USB</b></p>	<p>Copia los datos del caché de la aplicación desde un dispositivo USB conectado a la unidad.</p> <p><i>Nota: Esta función puede no estar disponible dependiendo del modelo de su pantalla.</i></p>
<p><b>Información de USB</b></p>	<p>Pulse <b>OK</b> para abrir la pantalla del menú <b>Información de USB</b>. Se mostrará el espacio total actual y la información de espacio libre del dispositivo USB conectado. También puede formatear el dispositivo USB conectado mediante la opción <b>Format Disk (Formatear disco)</b> en este menú (solo en formato FAT32).</p>
<p><b>Operaciones de USB</b></p>	<p>Seleccione y oprima <b>OK</b> para realizar operaciones USB.</p>
<p><b>Opción USB</b></p>	<p>Fije como <b>Off (Apagado)</b> para bloquear el uso de los puertos USB de la pantalla. También puede configurar esta opción como <b>On</b> para proporcionar alimentación de energía a los puertos USB. Este ajuste se aplica a los puertos USB conectados por el contenido del USB mediante la función Explorador de medios de la pantalla.</p>
<p>Pulse <b>OK</b> para abrir la pantalla del menú <b>Video Wall Settings (Configuración de muro de vídeo)</b>. El número de filas, el número de columnas, la celda y el desplazamiento están disponibles.</p> <p><b>Número de filas.</b> Ajuste el número deseado de "filas" del Muro de Vídeo pulsando los botones direccionales <b>Izquierda / Derecha</b>. El número máximo que se puede establecer es 10.</p> <p><b>Número de columnas.</b> Ajuste el número deseado de "columnas" del Muro de Vídeo presionando los botones direccionales <b>Izquierda / Derecha</b>. El número máximo que se puede establecer es 10.</p> <p><b>Celda.</b> Cada unidad del Muro de Vídeo se denomina "Celda". Ajuste el número deseado de celdas pulsando los botones direccionales <b>Izquierda / Derecha</b>. El número máximo que se puede establecer es 100.</p> <p><b>Compensación.</b> El ajuste de desplazamiento se utiliza para ajustar las refracciones en los lados de la imagen en función del grosor del bisel entre unidades de pared de vídeo (celda). El número máximo que se puede establecer es 30.</p> <p><i>Por ejemplo: para una matriz de pared de vídeo 3x3, la opción de recuento de filas debe establecerse como 3, la opción de recuento de columnas debe establecerse como 3 y la opción de recuento de celdas debe establecerse como 9. El número de desplazamiento debe establecerse como 2. Si está configurando la pantalla, que se posiciona igual que la pantalla con el número 1 en esta plantilla, la opción <b>Celda</b> debe establecerse como 1 para esta pantalla. Para mostrar la imagen en pantalla completa en una pantalla, la opción <b>Celda</b> debe establecerse como 0.</i></p>	

1	2	3
4	5	6

<p><b>Configuración OPS</b></p>	<p>Pulse <b>OK</b> para abrir la pantalla del menú Configuración OPS. Hay tres opciones de submenú disponibles.</p> <p><b>OPS Información (Información de OPS):</b> Muestra información de solo lectura sobre la unidad OPS, si se admite.</p> <p><b>OPS Status (Estado de OPS):</b> Muestra si el módulo OPS está activado o desactivado. Permite el estado de estado a través de una señal PSON suave (0.5s)</p> <p><b>Signal Boot:</b> Activa o desactiva el envío de una señal PSON. La pantalla verifica la señal de estado del OPS en el arranque para encenderlo enviando una señal PSON si está apagada. Algunos OPS envían información incorrecta sobre su estado durante el inicio de la pantalla, por lo que parecen estar encendidos aunque estén apagados. Para tales OPS no estándares, esta opción debe estar habilitada. En este caso, se envía una señal PSON para el OPS independientemente de la información de estado recibida en el arranque.</p> <p><b>Powerdown (Apagado):</b> Apaga el OPS a través de una señal PSON dura (5s). <i>Nota: Este menú no estará disponible si OPS no es compatible o no está conectado a la unidad.</i></p>
<p><b>Ajustes del programador</b></p>	<p>Pulse <b>OK</b> para abrir la pantalla del menú Configuración del programador. Puede configurar hasta 4 diferentes programadores. Seleccione la columna de <b>Estado</b> del programador deseado y establezca como <b>Habilitado</b> usando los botones <b>Izquierdo/Derecho</b> luego de pulsar en el botón <b>OK</b>. Mediante las opciones del programador puede configurar la unidad para que se active automáticamente a intervalos de tiempo definidos con la configuración de fuente de entrada definida. Si la opción Fuente se establece como <b>Ultima Fuente</b>, la fuente de entrada no se cambia en el momento de encendido. Si la opción Fuente está configurada como <b>USB</b>, la configuración de reproducción de vídeo se reproduce automáticamente como se aplica en la sección titulada "Función de reproducción automática de USB". Pulse el botón <b>VERDE</b> para guardar la configuración cuando haya terminado.</p>
<p><b>Opciones de enlaces</b></p>	<p>Pulse <b>OK</b> para abrir la pantalla de menú <b>Opciones de enlaces</b>. La URL de inicio y enlaces de Configuraciones de url se mostrarán. Estos artículos son solo informativos y no son seleccionables. Abra la página inicial del navegador y las preferencias de enlaces del Servidor NTP pueden configurarse utilizando las opciones relacionadas.</p>
<p><b>Ajuste del volumen</b></p>	<p>Pulse <b>OK</b> para ver las opciones disponibles del menú.</p>
<p><b>Restablecer valores predefinidos</b></p>	<p>Resete esta opción y presione el botón <b>OK</b> en el mando a distancia para volver a la pantalla a la configuración predefinida.</p>
<p><b>Instalación inicial</b></p>	<p>Resete y presione <b>OK</b> para realizar la instalación inicial y restablecer todos los ajustes a los ajustes de fábrica. Deberá introducir el PIN correcto para realizar esta operación.</p>
<p><i>Nota: Introduzca el PIN que ha definido durante el proceso de la instalación inicial.</i></p>	

## Conectividad

Para establecer la configuración con cable o inalámbrico por favor consulte la sección **Configuración de Red** dentro en el menú **System-Settings (Sistema-Configuración)**.

### Conectividad Alámbrica

- **Conexión a Redes Alámbricas**
  - Usted debe tener un módem/router conectado a una conexión de banda ancha activa.
  - Conecte su pantalla al módem / router mediante un cable Ethernet. Hay un puerto LAN en la parte posterior (trasera) de la pantalla.

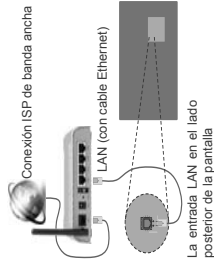

La entrada LAN en el lado posterior de la pantalla

### Configuración del Dispositivo Alámbrico

#### Tipo de Red

El Tipo de red puede seleccionarse como **Dispositivo alámbrico**, **Dispositivo inalámbrico** o **Desahabilitado**, de conformidad con la conexión activa a la pantalla. Selección este como Dispositivo alámbrico si está conectando a través de una red Ethernet.

#### Prueba de velocidad de Internet

Selección **Prueba de Velocidad de Internet** y pulse el botón **OK**. La Pantalla comprobará el ancho de banda de la conexión a Internet y mostrará el resultado cuando se haya completado.

#### Configuración Avanzada

Selección **Configuración Avanzada** y presione el botón **OK**. En la siguiente pantalla puede cambiar la configuración IP y DNS de la pantalla. Selección el que desea y pulse el botón **Izquierda** o **Derecha** para cambiar el ajuste de **Automático** a **Manual**. Ahora puede introducir la **IP Manual** y / o valores del **DNS Manual**. Seleccione el elemento relacionado en el menú desplegable e introduzca los nuevos valores utilizando los botones numéricos del mando a distancia.

cia. Pulse el botón **OK** para guardar la configuración cuando haya terminado.

### Conexión Inalámbrica

#### Para conectarse a una red inalámbrica

**IMPORTANTE:** Se requiere una llave USB inalámbrica (no incluida) para usar las características de la red inalámbrica.

La pantalla no se puede conectar a las redes con un SSID oculto (nombre de red inalámbrica). Si desea hacer visible el SSID del módem, deberá cambiar los ajustes SSID a través del software del mismo.

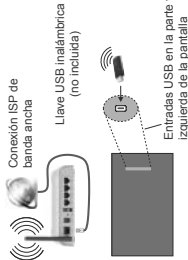

- **Banda inalámbrica (IEEE 802.11a/b/g/n)** con banda simultánea de 2,4 y 5GHz diseñado para aumentar el ancho de banda. Están optimizados para hacer más suave y más rápido streaming de vídeo de alta definición, transferencias de ficheros y juegos inalámbricos.
- La frecuencia y el canal variarán en función de la zona.

- La velocidad de transmisión varía en función de la distancia y el número de obstáculos entre los aparatos transmisores, la configuración de los mismos, el estado de las ondas de radio, el tipo de la línea, y de los propios aparatos que se conectan en función de las prioridades o el modo de transmisión. La velocidad de transmisión de radio de teléfonos DECT o cualquier otro aparato 11b, WiFi. Los valores estándar de la velocidad de transmisión son los valores teóricos máximos para los estándares inalámbricos. No suponen la velocidad real de la transmisión de datos.
- La ubicación donde la transmisión sea más efectiva, variará en función del entorno donde se utilice.
- El adaptador LAN inalámbrico se debe conectar directamente al puerto USB del televisor. No se admiten concentradores de puertos USB. Usted puede conectar su llave wifi en una base suministrada en los casos en que la calidad de la red sea deficiente y la llave wifi tiene que ser colocada en un lugar con una mejor calidad de la señal.

## Otra Información

Se mostrará el estado de la conexión como **Conectado** o **No conectado**, y la dirección IP actual. Si se establece una conexión.

### Conexión al teléfono móvil mediante WiFi

- Si el dispositivo móvil tiene función WiFi, puede conectarlo a su visualización a través de un router, con el fin de acceder al contenido en su dispositivo. Para ello, el dispositivo móvil debe tener un software de intercambio apropiado.
  - Conecte al router siguiendo los pasos indicados anteriormente en la sección **Conectividad inalámbrica**.
  - Después, involucrar a su dispositivo móvil con el router y luego activar el software para compartir en su dispositivo móvil. A continuación, seleccione los archivos que desea compartir con su pantalla.
  - Si se establece correctamente la conexión, usted será capaz de acceder a los archivos compartidos desde su dispositivo móvil a través del **Explorador multimedia** de la pantalla.
  - Entre en el menú del **Explorador multimedia** y se mostrará el OSD de selección de dispositivos de reproducción. Seleccione su dispositivo móvil y pulse el botón **OK** para continuar.
  - Si es posible, podrá descargar una app para usar como mando a distancia virtual desde el servidor de aplicaciones de su teléfono o dispositivo móvil.
- Nota: Esta característica no es compatible con todos los dispositivos móviles.*

## Pantalla Inalámbrica

La pantalla inalámbrica es un estándar para el servicio de streaming de vídeo y contenido de sonido por Wi-Fi Alliance. Esta característica proporciona la capacidad de utilizar su pantalla como dispositivo de visualización inalámbrico.

### Uso con dispositivos móviles

Existen diferentes normas que permiten el intercambio de pantallas, incluyendo gráficas, contenido de vídeo y audio entre el dispositivo móvil y visualización. Enciende el conector USB inalámbrico para primero a la pantalla. Si la pantalla no tiene función WiFi interna, conectarse a la pantalla a través del mando a distancia y cambie a la fuente de visualización inalámbrica.

A continuación, pulse el botón **Ver** de la pantalla. Aparecerá una pantalla que indica que la pantalla está lista para la conexión.

Abra la aplicación para compartir en su dispositivo móvil. Estas aplicaciones se denominan de forma diferente para cada marca, por favor consulte el manual de instrucciones de su dispositivo móvil para obtener información detallada.

Realice una búsqueda de dispositivos. Después de seleccionar la pantalla y conectar, la pantalla de su dispositivo se mostrará en su pantalla.

*Nota:* Solo podrá utilizar esta opción en caso de que el dispositivo de destino esté conectado a Internet. Los procesos de búsqueda y conexión varían en función del programa que use. Los dispositivos Android requieren usar la versión V4.2.2 o superior.

## Conexión de Otros Dispositivos inalámbricos

**IMPORTANTE:** Se necesita otro dispositivo de seguridad USB (almacenamiento) para utilizar estas funciones de red inalámbrica. En primer lugar, primero conecte el cable USB inalámbrica a uno de los puertos USB.

Su pantalla es compatible con otra tecnología de conexión inalámbrica de corto alcance también. Un emparejamiento se requiere antes de utilizar este tipo de dispositivos inalámbricos con el conjunto de visualización. Debe haber un siguiente para emparejar el dispositivo con la pantalla.

- Configure el dispositivo en modo de emparejamiento

• Inicie la detección de dispositivos en la pantalla  
*Nota:* Consulte el manual de Usuario del dispositivo inalámbrico para aprender cómo configurar el dispositivo en modo de emparejamiento.

Se pueden conectar dispositivos de audio de forma inalámbrica a la pantalla. Desconecte o apague cualquier otro dispositivo de audio conectado a fin de que la función de conexión inalámbrica funcione correctamente. Para dispositivos de sonido, deberá utilizar la opción **Audio Link** del menú. **Sistema-Sonido.** Seleccione la opción de menú y pulse el botón **OK** para abrir el menú relacionado. Con este menú puede encontrar y conectarse a dispositivos que utilizan la misma tecnología inalámbrica para emparejar a usuarios. Siga las instrucciones en línea. Inicie la búsqueda de dispositivos. Se mostrará una lista de los dispositivos inalámbricos disponibles. Marque el dispositivo al que desea conectarse de la lista de favoritos y pulse **OK** para confirmar la operación. Si se muestra el mensaje **Dispositivo conectado**, la conexión se ha establecido exitosamente. Si falla la conexión vuelva a intentarlo.

*Nota:* Los dispositivos inalámbricos pueden operar dentro de un área de cobertura inalámbrica limitada. Manténgalo entre sí. Para mejorar el rendimiento de su dispositivo de seguridad USB inalámbrico coloque al menos a 1 metro de distancia de cualquier otro dispositivo inalámbrico.

Audio y Vídeo o durante la navegación a través de esta misma función.

### Dominio Incorrecto

Asegúrese de haber iniciado sesión en su PC con un nombre de usuario / contraseña autorizados y también asegúrese de que su dominio está activo, antes de compartir cualquier fichero en su programa de servidor DLNA en su PC. Si el dominio no es válido, esto podría causar problemas explorando ficheros en el modo Compartir Audio y Vídeo.

### Uso del servicio de red Compartir Audio y Vídeo

La característica de Compartir Audio y Vídeo utiliza un estándar que facilita el proceso de visión de la electrónica digital y las hace más cómodo de usar en una red doméstica. Esta norma le permite ver y reproducir fotos, música y vídeos almacenados en el servidor multimedia conectados a la red doméstica.

#### 1. Instalación del software del servidor

La función de Audio y Vídeo Compartido no se puede utilizar si el programa de servidor no está instalado en su PC o si el software de Servidor de Medios necesario no está instalado en el dispositivo complementario. Prepárese su PC con un programa de servidor adecuado.

#### 2. Conexión a Redes Alámbricas o Inalámbricas

Vea los capítulos de **Conexión a lámbrica / inalámbrica** para información de configuración detallada.

#### 3. Reproducción de Ficheros Compartidos mediante el Explorador Multimedia

Seleccione **Explorador Multimedia** utilizando los botones de navegación en el menú principal y pulse **OK**. Se mostrará el explorador multimedia.

#### Compartir Audio y Vídeo

Seleccione el tipo de medio deseado en el menú principal del **Explorador multimedia** y pulse **OK**. Si las configuraciones de intercambio se establecen correctamente, la pantalla de **Selección de dispositivo** aparecerá después de seleccionar el tipo de papel deseado. Se mostrará en esta pantalla una lista de redes disponibles, si las encuentra. Seleccione el servidor multimedia o red que desea conectarse usando los botones **Arriba** o **Abajo** y pulse **OK**. Si desea actualizar la lista de dispositivos, pulse el botón **Verde**. Puede pulsar **Menú** para salir. Si selecciona el tipo de medio como **Videos** y elige un dispositivo desde el menú de selección, luego seleccione la carpeta con los ficheros de vídeo en

ella en la siguiente pantalla y se mostrarán todos los ficheros de vídeo disponibles.

Si desea mostrar una lista de otros tipos de medio desde esta pantalla, deberá retroceder a la pantalla principal del **Explorador multimedia**, a continuación deberá seleccionar el tipo de multimedia que desea y realizar una nueva selección de red. O pulse el botón **Azul** para cambiar al siguiente tipo de medio. Consulte la rápida sin necesidad de cambiar la red. Consulte la sección **Menú Explorador Multimedia** para obtener más información sobre la reproducción de ficheros. Si ocurre un problema en la red, por favor, apague la pantalla y saque el cable de la toma de corriente y vuelva a conectar y a encender. Modo de furo y salir no son compatibles con la función de Compartir Audio y Vídeo.

PC / HDD / Media Player o cualquier otro dispositivo compatible debe ser utilizado con una conexión alámbrica para una calidad de reproducción superior. Utilice la conexión inalámbrica a Internet para compartir ficheros más rápido entre otros dispositivos como ordenadores.

*Nota:* Puede haber algún PC que no sea capaz de utilizar la función de Compartir Audio y Vídeo debido a la configuración del administrador y de seguridad (como respagos de PCs).

#### Navegador de Internet

Para utilizar el explorador de Internet, ingrese primero en el menú principal presionando el botón **MENU**. A continuación, inicie la aplicación **Explorador de Internet** desde el menú de Internet.

*(\*) La asociación del logotipo del navegador puede cambiar*

En la pantalla inicial del navegador, las miniaturas de los enlaces predefinidos (si los haya) sitúan los dispositivos mostrados en los botones de **Marcarón rápida** y **Entrar a Configuración rápida** y las opciones de **Añadir a Configuración rápida**. Puede presionar el botón de Internet del mando a distancia para abrir la página inicial del navegador de Internet. Si se elige la URL de la página inicial del explorador en el menú **Configuración de señal** de **Opciones de enlace**, se abrirá el navegador en esa página. De lo contrario este botón no es funcional.

Para navegar por el navegador web, utilice los botones de dirección del mando a distancia o un mouse conectado. Para ver la barra de opciones del explorador, mueva el cursor a la parte superior de la página o pulse el botón **Volter/Artras**. Las opciones de las pestañas **Historial**, **Y Marcación** y la barra del navegador que contiene los botones anterior/siguiente, el botón de actualización, la barra de dirección/búsqueda, el **Marcarón rápida** y los botones de **Operar** están disponibles.

Para agregar un sitio web que desea pasar la lista, use **Marcarón rápida** para un acceso rápido, o

mueva el cursor a la parte superior de la página o pulse el botón **Volver/Atrás**. Aparecerá la barra del navegador. Presione el botón de marcación **Speed Dial**. Haya pulse **OK**. Luego selecciona **Añadir** en la opción de marcación rápida y pulse el botón **OK**. Seleccione **URL** en el menú **Operación y Dirección** seleccione **OK** y pulse el botón **OK** para agregar. Mientras que usted está en el sitio que desee **agregar a la lista de marcación rápida**, presione el botón **Opera-0** y pulse el botón **OK**. A continuación, seleccione la opción **Agregar a Marcación rápida** y pulse nuevamente automáticamente de acuerdo con el sitio que está visitando. Seleccione **OK** y pulse el botón **OK** para agregar.

También puede utilizar las opciones del menú de **Opera** para manejar el navegador. Seleccione el botón **Opera-0** y pulse el botón **OK** para ver páginas disponibles específicas y opciones generales.

Hay varias formas de buscar o visitar sitios web que utilizan el navegador web.

Introduzca la dirección de un sitio web (URL) en la barra de búsqueda/dirección y seleccione el botón **Enviar** en el teclado virtual y pulse el botón **OK** para visitar el sitio.

Introduzca las palabras clave en la barra de búsqueda/dirección y seleccione el botón **Enviar** en el teclado virtual y pulse el botón **OK** para iniciar una búsqueda en los sitios web relacionados.

Seleccione la miniatura de **Marcación rápida** y pulse el botón **OK** para visitar el sitio web relacionado.

Su pantalla es compatible con teclado / mouse USB. Conecte su dispositivo a la entrada USB de su pantalla para una navegación más fácil y rápida. Algunas páginas de Internet incluyen contenidos en flash. El explorador no admite estos contenidos. Su pantalla no permite ninguna descarga desde el explorador de Internet.

No todos los sitios en Internet podrían ser compatibles. Dependiendo del sitio, se pueden producir problemas de contenido. En algunas circunstancias los contenidos de vídeo podrían no ser reproducibles.

### Operaciones USB Internas

Su pantalla tiene una memoria interna. Hay 4 operaciones disponibles que se pueden realizar con la memoria interna: **Copiar desde USB**, **Copiar a USB**, **Eliminar y Formatear discos** (Solo FAT32).

Estas opciones se pueden encontrar en el menú de **Configuración de señal** > **USB interno**.

La memoria interna de la pantalla tiene una carpeta predeterminada denominada **"int\_usb"** en el directorio raíz. Todas las operaciones **Copiar de / a**

USB se realizan a través de esta carpeta. Si desea copiar datos desde un dispositivo de almacenamiento USB externo a la memoria interna de la pantalla, este / estos archivos de datos se deben instalar en una carpeta con el nombre **"copy\_to\_int\_usb"** en el directorio raíz de la memoria interna de la pantalla USB externo. Si desea copiar los datos de la memoria interna de la pantalla a un dispositivo de almacenamiento USB externo, una carpeta llamada **"copy\_from\_int\_usb"** debe ser creada en el directorio raíz del dispositivo de almacenamiento USB externo.

Las operaciones **Copiar de / a USB** solo estarán disponibles si un dispositivo de almacenamiento USB externo está conectado a la pantalla. **Eliminar y Formatear Discos** están disponibles incluso si no hay ningún dispositivo de almacenamiento USB está conectado. La carpeta predeterminada **"int\_usb"** en el directorio raíz de la memoria interna se creará automáticamente después de cada vez que se lleven a cabo las operaciones de **Eliminar y Formatear Disco**.

### Soporte de rotación de OSD (\*)

Se puede cambiar la rotación OSD (mostrado en pantalla) de su pantalla si lo desea. Mientras realiza la instalación inicial, configure la opción **Orientación de OSD** de acuerdo con su pantalla. También puede cambiar este ajuste más tarde desde el menú **Ajustes de Señal/Control**. Las opciones disponibles son: **Landscape (Vertical)** y **Portrait (Horizontal)**.

(\*) Esta función puede no estar disponible dependiendo del modelo de su pantalla.

### Salida HDMI

El puerto HDMI2 ubicado en el lado izquierdo posterior de la pantalla funciona como un puerto de salida (puerto HDMI superior). Este puerto no funcionará como entrada, por lo que no se deben conectar dispositivos de fuente a este puerto. Solo el contenido enviado desde el puerto de entrada HDMI1 (puerto HDMI inferior) se puede enviar al puerto de salida HDMI. El contenido recibido de otras entradas, como VGA, Display Port, no se puede emitir. Esta es una función predeterminada y no se puede deshabilitar / habilitar a través de ninguna opción de menú. El puerto de salida HDMI1 funcionará siempre si un dispositivo fuente está conectado a la entrada HDMI.

### Reloj en tiempo real (RTC)

La pantalla tiene un RTC. Se utiliza para mantener la información de tiempo durante un período de tiempo y fecha real si se interrumpe el suministro de energía mediante la separación de la pantalla de la fuente de alimentación por apagado de energía. En ese caso la pantalla utilizará la información de fecha y hora almacenada en RTC.

- Todas las fuentes de tiempo son capaces de anular la fecha/hora RTC.
- La pantalla intenta conectarse al servidor NTP periódicamente (6 horas después de la última actualización) para obtener la información de fecha y hora actual. Si la pantalla obtiene correctamente estas informaciones del servidor NTP, se actualiza el RTC con la información de fecha y hora recibida. Si la actualización del servidor NTP falla, la pantalla usa la hora y la fecha de RTC para actualizarse.
- La batería RTC proporciona energía para el calendario y el reloj de tiempo real integrado. Sin ninguna fuente de alimentación externa, RTC puede funcionar durante un mínimo de 14 días.
- Si RTC se utiliza como fuente de tiempo, el ajuste manual de fecha y hora se habilita desde la opción **Fecha / Hora** en el menú **Sistema> Ajustes**.

### Control con un PC externo

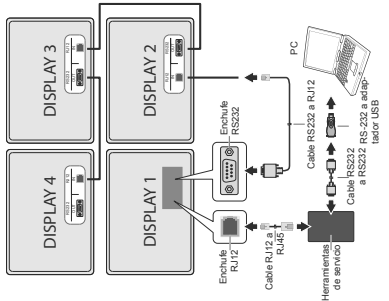

Se puede controlar el producto desde un PC externo a través de RS-232 (Puerto COM) o LAN (Puerto Ethernet) en el PC. Por ejemplo, la fuente del sistema puede ser cambiada por RS-232 desde el ordenador remoto. Cuando se envía un comando desde el PC al producto, el producto funciona de acuerdo con el mandato recibido y envía un mensaje de respuesta al PC.

### Equipo/Herramientas:

- Herramientas de servicio
- Cable RJ12 a RJ45
- Cable RS-232 (hembra) a RS-232 (macho)
- RS-232(macho) a adaptador USB
- cable de LAN (conectado a través de ethernet)
- Laptop o PC que tiene un puerto USB o LAN

- Programa instalado en el PC remoto para enviar comandos

En general, los comandos RS-232 son enviados para operar las funciones implementadas a través de un puerto serial y utilería. Se puede usar una utilidad adecuada tal como se describe a continuación.

#### Conexión a la pantalla (puerto LAN)

Descargue e instale el software PUTTY desde el siguiente enlace primero: <http://www.putty.org/>

Ejecute el software e ingrese la dirección IP de la pantalla en el campo **Host Name** (Nombre de host). Ingrese "1986" como un valor por defecto en el **puerto de campo**. A continuación, seleccione "telnet" como el **tipo de conexión** y haga clic en el botón **ABRIR**.

**Nota:** Consulte la sección **Conectividad** de este manual para obtener información sobre la conexión de la pantalla a una red y que muestra la dirección IP de la pantalla.

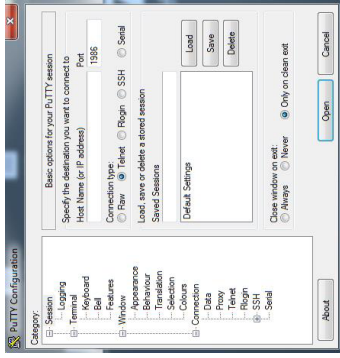

Utilice los comandos de la **Tabla de comandos RS232**. Por ejemplo, si el comando "GETVOLUME" es ingresado, el nivel de volumen actual se debe mostrar en la ventana de putty como se muestra en las fotos de abajo.

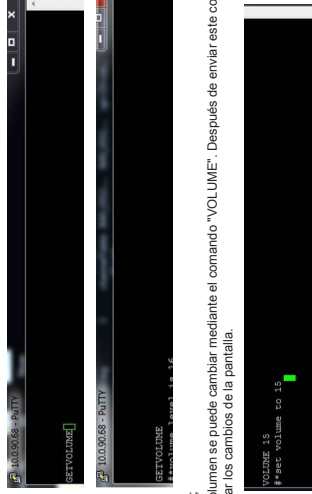

Otro ejemplo:

El nivel de volumen se puede cambiar mediante el comando "VOLUME". Después de enviar este comando, puede verificar los cambios de la pantalla.

El último ejemplo :

Cuando ingresa el comando "GETSOURCE", la fuente actual se debe mostrar en la ventana de putty como se muestra en la imagen siguiente



Para un conjunto de Muro de vídeo, los comandos se enviarán a todas las pantallas conectadas. Con el fin de enviar un comando a una pantalla específica en el conjunto de Muro de vídeo, el comando debe tener el siguiente formato:

#### COMANDO [#signage-id] PARAMETRO

El ID de señalización debe seguir el comando y, si es que alguno, el parámetro debe ser introducido al final. Algunos ejemplos de comandos para una pantalla específica en un conjunto de Muro de vídeo;

STANDBY [#01]

VOLUME [#01] 15

**Nota:** *Tenga en cuenta que si se introduce el comando sin el (identificador de señalización, el comando se enviará a todas las pantallas conectadas.*

#### Conexión a la pantalla (puerto RS232)

Ejecute el software y seleccione **Serial** como **Connection Type (Tipo de conexión)**. Introduzca el puerto serie de la pantalla en el campo **Serial Line** (en el ejemplo siguiente: es COM4) y "115200" en el campo **Speed (Velocidad)**. A continuación, haga clic en el botón **Open (Abrir)**.

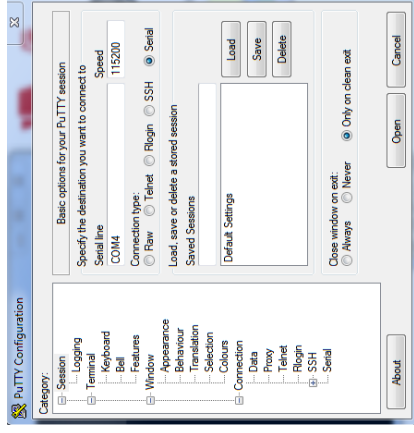

## Usando la caja de conexión del mando a distancia

La función de la caja de conexión del mando a distancia es transmitir las señales del mando a distancia a todas las unidades conectadas a la caja. De esta forma, todas las unidades conectadas se pueden controlar a través de un único comando remoto.

Coloque la caja a la vista de su mando a distancia. Conecte las unidades a la caja como se muestra en el dibujo a continuación. Opere sumando a distancia mientras apunta a la caja.

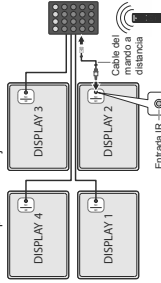

Para controlar las unidades a través de la caja, deben activarse primero presionando los botones relacionados en la caja.

**Nota:** La caja de conexión del mando a distancia no se suministra con la unidad.

## Conexión en cascada de IR

Puede utilizar este tipo de conexión para retransmitir las señales del mando a distancia a las unidades conectadas, como el receptor de infrarrojos a la distancia, como el proyector de infrarrojos a la distancia, como se muestra en el dibujo de abajo. Utilice el mando a distancia mientras apunta hacia el exterior de infrarrojos.

La ID de señal de la pantalla, a la que está conectado el exterior de IR (denominado maestro de pared), debe establecerse primero como "1", mediante el menú Configuración de Señal-Configurar ID. Se recomienda primero en la pantalla cuando el botón **Vídeo Wall (Pantalla de vídeo)** se presiona, ya que se muestra la próxima vez que el ID de señal del dispositivo que se puede controlar a través del mando a distancia. Con el fin de controlar una pantalla específica en una matriz de pared de vídeo su identificación de señal debe introducirse mediante los botones numéricos en el mando a distancia después de presionar el botón de **Vídeo Wall (Pantalla de vídeo)**. Para controlar todas las pantallas conectadas, este valor debe ser "0". Si se ajusta como "1" solo el maestro de pared puede ser controlado a través del mando a distancia.



Tabla de comandos RS232/LAN

COMANDOS DE AUDIO		
Comando	Descripción	Respuesta
GETVOLUME	Información de nivel de volumen	sin parámetro # "el nivel de volumen es ..."
HEADPHONEVOLUME	"Fija el nivel de volumen de los auriculares"	# "fija el volumen de los auriculares a n"
GETHEADPHONEVOLUME	"Información del nivel de volumen de los auriculares"	# "el volumen de los auriculares es ..."
GETMUTE	Obtiene el valor de mute (silencio) encendido/apagado	# "MUTE OFF (SILENCIO o APAGADO) # "MUTE ON" (SILENCIO ENCENDIDO)"
SETMUTE	Fija el valor para mute (silencio) como encendido/apagado	# "MUTE OFF (SILENCIO o APAGADO) # "MUTE ON" (SILENCIO ENCENDIDO)"
SETSOUNDMODE	"Fija el sistema de audio como mono, 2 canal izquierdo, 2 canal derecho, 5 mono derecho"	# "setSoundMode) establece a n # "El nivel de balance ingresado no es válido"
SETBALANCE	Fija el valor del balance.	# "fija el nivel de balance a n # "El nivel de balance ingresado no es válido"
GETBALANCE	Obtiene el valor de balance.	# "el nivel de balance es ..."
SETAVL	Fija el estado del AVL.	# "fija el estado de avl a n encendido"
GETAVL	Obtiene estado AVL.	# "el estado del avl es ..."
SETDYNAMICBASS	Fija el estado del bajo dinámico.	# "fija el estado del bajo dinámico a n"
SETSEQUERFREQ	Fija el valor de la frecuencia de equalizador del usuario para cualquier banda.	# "setEQUserFreq) establece a n o # "Se ha introducido un parámetro de sistema de sonido incorrecto Ejemplo: SETSEQUERFREQ 120HZ 10"
GETDIGITALOUT	Obtiene la salida digital.	# "la salida digital es pcm o # "la salida digital está comprimida"

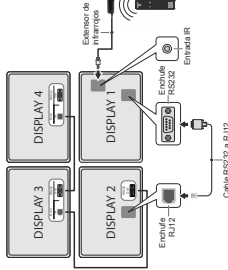

<b>SETEQMODE</b>	Fija el modo de equalizador.	cadena n (Music, Movie, Speech, Flat, Classic, User)	#"seEQMODE" establece a n o #Se ha introducido un parámetro de equalizador incorrecto"
<b>SETDIGITALOUT</b>	Fija la salida digital.	cadena n (compressed, pcm)	#"seDigitalOut()" establece a n o #Se ha introducido un parámetro de modo de salida digital incorrecto
<b>VOLUMEUP</b>	"Aumenta el nivel de volumen en 1 paso (Hasta volumen máximo) *"	sin parámetro	"#el NIVEL de volumen se incrementa a ... #No se puede aumentar más el NIVEL de volumen. Se confirma que el nivel de volumen máximo es ..."
<b>VOLUMEDOWN</b>	Disminución del nivel de volumen en 1 paso	sin parámetro	"#el NIVEL de volumen se disminuye a ... #No se puede disminuir más el NIVEL de volumen. El volumen actual es ..."
<b>SETHEADPHONEOUTPUT</b>	Establece la salida de auriculares	cadena n (headphone,lineout)	#"fija la salida de auriculares a n #Parámetro no válido"
<b>GETHEADPHONEOUTPUT</b>	Obtiene la salida de auriculares	sin parámetro	#"SALIDA o #AURICULARES
<b>GETDYNAMICBASS</b>	Fija el estado de graves dinámicos.	sin parámetro	"#El estado de graves dinámicos es ... (0 = apagado, 1 = encendido)
<b>GETBASSGAIN</b>	Obtiene la ganancia de graves	sin parámetro	"#El nivel de ganancia de graves es ... Nota: Aritba n es -6 <= n <= 6"
<b>GETEQUISERFREQ</b>	Obtiene la frecuencia del usuario del equalizador. Valor de la banda especificado	cadena n (120Hz, 500Hz, 1.5KHz, 5KHz, 10KHz)	"#Se ha introducido un parámetro de sistema de sonido incorrecto Nota: Aritba n es -13 < n <= 13"
<b>GETEQMODE</b>	Obtiene el modo equalizador	sin parámetro	"# el modo del equalizador es n Nota: Aritba n es uno de Music, Movie, Speech, Flat, Classic, User (Música, Película, Discuro, Piano, Clásico, Usuario)"

			#"El volumen fijo se establece a ... #La disponibilidad del volumen de entrada de audio es ... #La disponibilidad del control de volumen del auricular está ajustada a ... #La disponibilidad del volumen de inicio está establecida a ... #El límite del volumen de inicio del volumen de los auriculares de inicio está ajustado a ... #El límite del volumen inferior se ajusta a ... El límite del volumen superior está ajustado a ... #El límite de volumen de los auriculares está ajustado a ... #El volumen del tiempo de activación está ajustado a ... #Todas las bandas del sistema de sonido están activadas ... #El volumen fijo se establece a ... #El volumen de los auriculares está ajustado a ... #El balance de los auriculares está ajustado a ... #El modo de los auriculares está ajustado a ... #El ítem de los auriculares está ajustado a ... #La salida de audio digital está establecida a ... #La descripción de la salida de audio está establecida a ... #La descripción de audio es ... #El volumen relativo de la descripción de audio se establece a ... #La descripción de audio está ajustado a ... #El modo de sonido digital está ajustado a ... #El modo de sonido está ajustado a ... #El subcodificador de sonido está ajustado a ... #La salida de SPDIF es ... #El DTS es ... #La ganancia de graves se ajusta a ... #Los graves dinámicos son ...
	Reestablecer la configuración de sonido.	sin parámetro	
	<b>SOUNDRESET</b>		

COMANDO DE NAVEGACIÓN		
Comando	Descripción	Respuesta
OPENURL	Inicia la URL dada y envía el estado de dirección de la página web directamente.	#"estado" ... url:n
GETURL	Obtiene la URL de la página web que el portal está activo.	#"URL": ...
GETUSERAGENT	Obtiene el agente de usuario del portal.	#"UA actual": ...
GETCOURSEPOSITION	Obtiene la posición del cursor en el navegador.	#"X": Y; ...
SETCOURSEPOSITION	Establece la posición del cursor en el navegador.	#"X": a Y; b
SETSETTINGSURL	Establece la configuración de la URL.	#"La configuración de URL está establecida"
GETSETTINGSURL	Obtiene la configuración de la URL.	#"La configuración de URL es ..."
SETSTARTURL	Establece la URL inicial.	#"La URL inicial está establecida"
GETSTARTURL	Obtiene la URL inicial.	#"La URL inicial es ..."

COMANDOS GENERALES DE LA PANTALLA		
Comando	Descripción	Respuesta
SETRC	Activa / desactiva comandos del mando a distancia.	establece el estado remoto a Encendido o establece el estado remoto a DESACTIVADO
SETSOURCE	Fixa la fuente como habilitada/inhabilitada	"Cadena n, entero b (b = SCART1, n = SCART2, n = FAI, n = SVHS, n = HDMI, n = HDMI2, n = HDMI, n = YPPRR, n = YPPB, n = SCART1S, n = SCART2S) (b = 1 (activado), b = 0 (desactivado))"
GETSOURCE	Obtiene la fuente.	#"La fuente es ..."
GETCOUNTRY	Obtiene el país en el estado de los canales.	#"EL PAIS ES: ..."
GETSWERSON	Devuelve la versión del software del sensor.	#"V..."
TECLA	Envía botón a Eclipse.	fecha n se envía a Eclipse
REINICIALIZAR	Reinicializa el dispositivo.	El proceso de restablecimiento se realizó con éxito. Es necesario establecer la conexión de nuevo.

EN ESPERA	Cambia la pantalla al modo de espera dura. (Nota: No use este comando con el producto que tiene OPS. Puede usar otro comando "KEY standby").	sin parámetro	#"enterLowPowerMode() devuelto exitosamente. 0 sin éxito) #"enterLowPowerMode() devuelto exitosamente. 0 #"enterStandbyMode() devuelto exitosamente. 0 sin éxito)
MENUTIMEOUT	Fixa el modo de tiempo de espera.	entero n (n = 0, n = 15, n = 30, n = 60)	"# establece el modo de tiempo de espera del menú a OFF (APAGADO) 0 #" establece el tiempo de espera del menú a 60 #" Modo de tiempo de espera del menú no válido =
GETMODELNO	Obtiene el nro. de modelo.	sin parámetro	#" Modelo nro.: ..."
GETSERIALNO	Obtiene nro. de serie.	sin parámetro	#" Nro. de serie: ..." #" El LED está encendido #" El LED está apagado"
GETLED	Obtiene led en estado encendido / apagado.	sin parámetro	
GETRC	Obtiene los comandos habilitados para el mando a distancia	sin parámetro	"# los comandos del mando a distancia están desactivados"
USB OPERATIONS	Realizar operaciones de USB	sin parámetro	Puede observar impresiones Bank 0, Bank 1, etc. Asegúrese u observe las salidas de impresión de depuración: se escribe "MFC ISP- list". ... Esto puede tomar más de 10 minutos.
GETMENUTIMEOUT	Obtiene el modo de tiempo de espera	sin parámetro	"# el modo de espera del menú está desactivado #" el modo de tiempo de espera del menú es n #" no se puede obtener el modo de tiempo de espera del menú # Este parámetro de n está uno de (15, 30, 60)
GETVLFITIME	Imprime el tiempo de vida del monitor en minutos.	sin parámetro	#" Tiempo de vida del monitor: n
SETPOWERONDELAY	Establece el nivel de retardo de potencia	entero n (0=n<=20, el retardo se calcula como 100ms*n)	"# El retardo de Poweron (Encendido) establecido a ... Ms #" NACK

<b>GETPOWERONDELAY</b>	Obtiene el nivel de estado de poweron (encendido)	sin parámetro	#El retraso de encendido es ... ms
<b>SIGNALRESET</b>	Establece todos los elementos en el menú de configuración de valores predeterminados.	sin parámetro	#Todos los ajustes de señalización establecidos en los valores predeterminados
<b>SELECTSOURCE</b>	Selecciona la fuente. (0=TV, otros índices de código (dígitos de años no están habilitados))	entero n (5=FAV, 7=HDMI1, 8=HDMI2, 11=Y/PrP; 12=V/gg, 19=DVI, 19=DP, 20=CPS)	*#seleccione la fuente TV 0 #seleccione fuente Externa ...
<b>Tecla de modo en espera</b>	Caja de comunicación al modo de espera. (Para modo en espera rápido)	sin parámetro	tecla de modo en espera se envía a Eclipse
<b>HORA</b>	Muestra la fecha y la hora actual.	sin parámetro	Hora = ...
<b>GETSTANDBY</b>	Obtiene el modo en espera a entendiyo apagado	sin parámetro	#standby off (en espera apagado) 0 #standby on (en espera encendido)
<b>STARTFTI</b>	Inicia la instalación inicial.	sin parámetro	#Se inicializó FTI

<b>CHANGELNG</b>	Cambiar el idioma activo.	cadena-entero x y x = tipo de idioma 0 = idioma del sistema, 1 = idioma del evento, 2 = idioma de audio principal, 3 = idioma principal de subtítulos, 4 = idioma secundario de subtítulos, 6 = idioma de teletexto principal, 7 = idioma secundario de teletexto) y = idioma (0 = Danés, 1 = Alemán, 2 = Francés, 3 = Inglés, 4 = Español, 5 = Griego, 6 = Francés, 7 = Gallego, 8 = Croata, 9 = Italiano, 10 = Letón, 11 = Lituano, 12 = Húngaro, 13 = Neerlandés, 14 = Noruego, 15 = Polaco, 16 = Ruso, 17 = Ruso, 18 = Rumano, 19 = Albanés, 20 = Esloveno, 21 = Eslovaco, 22 = Serbio, 23 = Finlandés, 24 = Sueco, Turco 26 = Checo 27 = Ucraniano 28 = Checo 29 = Polaco 30 = Finesa, 31 = Hebreo, 32 = Bielorruso, 33 = Macedonio, 34 = Montenegrino, 35 = Kazajo, 36 = Tailandés) Ejemplo: CHANGELNG 0 25 (25 = español, idioma del sistema en turco)	*#Se cambió el idioma activo 0 #Se ha introducido el parámetro del elemento incorrecto
<b>SETCOUNTRY</b>	Fija el país en el estado sin canales.	cadena-entero n (TURKEY, GERMANY, ...)	*# setCountry() establece a n 0 #El país debe establecerse solo en el modelo de FTI (estado sin canales)*
<b>SETQUICKSTANDBY</b>	SETQUICKSTANDBY n, donde n es uno de (apagado, encendido).	cadena-entero n (n = ON, n = OFF)	*#Establece Quick Standby como encendido 0 #Establece Quick Standby como apagado 0 #Quick Standby no está habilitado
<b>GETQUICKSTANDBY</b>	Devuelve el estado de Quick Standby n (encendido o apagado)	sin parámetro	#Quick Standby es n
<b>USBOPERATIONS</b>	Realizar operaciones de USB	sin parámetro	Puede observar impresiones Bank 0, Bank 1, etc. Asigúrese u observe las salidas de impresión de impresoras. Se escribió "MFC USP" para cada operación. Puede tomar más de 10 minutos.

COMANDOS DE RED		
Comando	Descripción	Respuesta
set_ip_address	Fija la dirección IP estática de la interfaz de red eth0.	"# Configuración de la dirección IP exitosa. # Configuración de la dirección IP NOK"
get_ip_address	Obtiene la dirección IP de la interfaz de red eth0. User.get_ip_address	"# DirIP: ..."
SETNETWORKTYPE	establece el tipo de red (por ejemplo, valor SETNETWORKTYPE) (el valor debe ser "wired" (alámbrico), "wireless" (inalámbrico) o "disabled" (desactivado) como cadena).	cadena n ("wired", "wireless" o "disabled")
GETNETWORKTYPE	obtiene el tipo de red (por ejemplo, valor GETNETWORKTYPE)	"# el tipo de red es <network-type>"
SETSUBNETMASK	establece la máscara de subred (el valor de la máscara de subred debe ser de formato nnn.nnn.nnn.nnn) (por ejemplo SETSUBNETMASK.nnn.nnn.nnn.nnn)	"# establece la máscara de subred nnn.nnn.nnn.nnn. # Configuración de la máscara de subred ha fallado"
GETSUBNETMASK	obtiene máscara de subred (por ejemplo GETSUBNETMASK)	"# la máscara de subred es nnn.nnn.nnn.nnn"
SETDEFAULTGATEWAY	establece la puerta de enlace predeterminada (el enlace predeterminado debe ser de formato nnn.nnn.nnn.nnn) (por ejemplo SETDEFAULTGATEWAY.nnn.nnn.nnn.nnn)	"# establece la puerta de enlace predeterminada nnn.nnn.nnn.nnn. # Configuración de la puerta de enlace ha fallado"
GETDEFAULTGATEWAY	obtiene la puerta de enlace predeterminada (por ejemplo GETDEFAULTGATEWAY)	"# la puerta de enlace predeterminada es nnn.nnn.nnn.nnn"
GETDNS1	obtiene el servidor DNS 1 (por ejemplo GETDNS1)	"# el servidor DNS 1 es nnn.nnn.nnn.nnn"

COMANDOS VGA/PC			
Comando	Descripción	Parámetro	Respuesta
GETDNS2	obtiene el servidor DNS 2 (por ejemplo GETDNS2)	sin parámetro	"# el servidor DNS 1 es nnn.nnn.nnn.nnn"
INTERNET SPEED	inicia prueba de velocidad de Internet	sin parámetro	" Se inicia la prueba de velocidad. Imprime el mensaje "No hay conexión a Internet encontrada" si falla."
HPOS	Fija la posición horizontal.	ent n (-25 ≤ n ≤ 25)	"# La posición horizontal a ... (porcentaje en el rango) # el valor ingresado no es válido"
VPOS	Fija la posición vertical.	ent n (-25 ≤ n ≤ 25)	"# Fija la posición vertical a ... (porcentaje en el rango) # el valor ingresado no es válido"
DOTCLOCK	Fija el reloj de punto.	ent n (-50 ≤ n ≤ 50)	"# Fija el reloj de punto a ... (porcentaje en el rango) # el valor ingresado no es válido"
AUTOPOS	Fija la posición automática.	sin parámetro	"# Fija la posición automática"
GETSDORIENTATION	Obtiene la orientación de OSD	sin parámetro	"# La orientación del OSD ..."
GETHPOS	Obtiene la posición horizontal.	sin parámetro	"# La posición horizontal es ..."
GETVPOS	Obtiene la posición vertical.	sin parámetro	"# La posición vertical es ..."
GETDOTCLOCK	Obtiene el reloj de punto.	sin parámetro	"# El reloj de punto es ..."
SETOPSPOWER	Fija el estado de energía de OPS	parámetro de cadena "on" u "off"	"# Encendido OPS # Apagado OPS # El OPS ya está encendido # El OPS ya está apagado # El OPS no está habilitado # El OPS no está conectado # el valor ingresado no es válido"
COMANDOS DE IMAGEN			Respuesta
Comando	Descripción	Parámetro	Respuesta
COLOURTEMP	Fija la temperatura de color.	cat-ent n (n = normal, warm, cool)	"# setColourTemp) fijado a n"
GETPICTUREMODE	Obtiene el modo de la imagen.	sin parámetro	"# El modo de la imagen es ... para la fuente actual"
PICTUREMODE	Selección el modo de imagen.	ent n (1 = dynamic, 2 = natural, 3 = cinema, 4 = game)	"# setPictureMode) establece a n natural, 3 = cinema, 4 = game"
GETCONTRAST	Obtiene el valor del contraste de la imagen.	sin parámetro	"# EL VALOR DEL CONTRASTE ..."

<b>SETCONTRAST</b>	Fija el valor de contraste de la imagen.	ent n (0 ≤ n ≤ 100)	#"El valor de contraste de la imagen está ajustado a n" #Se establece el mismo valor. No haga nada. #Valor incorrecto debe ser definido entre los intervalos 0-100"
<b>GETBRIGHTNESS</b>	Obtiene el valor de brillo de la imagen.	sin parámetro	#"VALOR DE BRILLO : ...
<b>SETBRIGHTNESS</b>	Fija el valor de brillo de la imagen.	ent n (0 ≤ n ≤ 100)	#"El valor de brillo de la imagen está ajustado a n" #Se establece el mismo valor. No haga nada. #Valor incorrecto debe ser definido entre los intervalos 0-100"
<b>GETSHARPNESS</b>	Obtiene el valor de nitidez de imagen.	sin parámetro	#"EL VALOR DE NITIDEZ : ...
<b>SETSHARPNESS</b>	Fija el valor de nitidez de la imagen.	ent n (0 ≤ n ≤ 100)	#"El valor de brillo de la imagen está ajustado a n" #Se establece el mismo valor. No haga nada. #Valor incorrecto debe ser definido entre los intervalos 0-100"
<b>GETCOLOUR</b>	Obtiene el valor de color de la imagen.	sin parámetro	#"EL VALOR DEL COLOR : ...
<b>SETCOLOUR</b>	Fija el valor del color de la imagen.	ent n (0 ≤ n ≤ 100)	#"El valor de color de la imagen está ajustado a n" #Se establece el mismo valor. No haga nada. #Valor incorrecto debe ser definido entre los intervalos 0-100"
<b>SETS KINTONE</b>	Fija el valor del tono de piel.	ent n (-5 ≤ n ≤ 5)	#"El valor del tono de la piel de la imagen se establece a n" #Se establece el mismo valor. No haga nada. #Valor incorrecto debe ser definido entre los intervalos -5-5"
<b>PICTUREZOOM</b>	Fija el modo de zoom de la imagen.	cat-ent n (n = auto, 16.9, sutil, 14.9, 14.5zoom, 4.3, full para canales HD, panorámico, cinema)	#"setPictureZoomMode() se establece a n" #Se ha introducido un parámetro de zoom de imagen incorrecto"
<b>SETWB</b>	Fija el valor de balance blanco.	tipo cat-ent, valor (tipo = redgain, greengain, bluegain, redoffset, greenoffset, blueoffset) (0 ≤ valor ≤ 255)	#"El balance de blancos se establece al valor blanco" Valor no válido para el balance de blancos (0-255) #Se establece el valor para Balance de blancos"
<b>GETWB</b>	Obtiene el valor del balance blanco.	tipo cat-ent (tipo = redgain, greengain, bluegain, redoffset, greenoffset, blueoffset)	#" tipo ...

<b>SET3DMODE</b>	Fija los valores del modo 3D virtual, automático, lado a lado, de arriba abajo y juego)	ent n (n = off, auto, side by side, top bottom, game) 2 = medio, 3 = alto	#"set3DMode() establecido a n" #El parámetro de modo de imagen introducido es incorrecto"
<b>SETVIRTUAL3D</b>	Fija los valores de 3d virtual.	ent n (0 = apagado, 1 = bajo, 2 = medio, 3 = alto)	#"setVirtual3D() establecido a n" El parámetro introducido del modo 3d virtual es incorrecto"
<b>CONTRASTUP</b>	Incrementa el Nivel de contraste por 1 paso	sin parámetro	El valor de contraste de la imagen ha sido fijado a ...
<b>CONTRASTDOWN</b>	Disminuye el Nivel de contraste por 1 paso	sin parámetro	El valor de contraste de la imagen ha sido fijado a ...
<b>GETENERGYSAVING</b>	Obtiene el modo de ahorro de energía (si está habilitado el perfil)	sin parámetro	#"El modo de ahorro de energía es ..."
<b>GETPOWERSAVE</b>	Obtiene el modo de ahorro de energía	sin parámetro	#"PowersaveMode (El modo de ahorro de energía) está encendido" #PowersaveMode (El modo de ahorro de energía) está apagado"
<b>GETCOLOURTEMP</b>	Obtiene la temperatura de color.	sin parámetro	#"La temperatura del color es ..."
<b>GETHUE</b>	Obtiene el valor de matiz de la imagen.	sin parámetro	#"El nivel del matiz es ..."
<b>GETSKINTONE</b>	Obtiene el valor del tono de piel.	sin parámetro	#"El tono de la piel de la imagen es ..."
<b>GETPATTERN</b>	Obtiene el patrón seleccionado de la pantalla del monitor	sin parámetro	El patrón es ...
COMANDOS DEL MURO DE VÍDEO			
Comando	Descripción	Parámetro	Respuesta
<b>SETROWCOUNT</b>	Establece el conteo de fila.	entero n (0 ≤ n ≤ 100)	#Establece conteo de fila a n
<b>GETROWCOUNT</b>	Obtiene conteo de fila.	sin parámetro	#El conteo de fila es ...
<b>SETCOLUMNCOUNT</b>	Establece el conteo de columna.	entero n (0 ≤ n ≤ 100)	#Establece conteo de columna a n
<b>GETCOLUMNCOUNT</b>	Obtiene el conteo de columna.	sin parámetro	#El conteo de columnas es ...
<b>SETCELL</b>	Establece la celda.	entero n (0 ≤ n ≤ 100)	#Establece la celda a n
<b>GETCELL</b>	Obtiene la celda.	sin parámetro	#La celda es ...
<b>SETOFFSET</b>	Establece el desplazamiento de desplazamiento	entero n (0 ≤ n ≤ 100), n es el número de píxeles que se recortarán de los cuatro lados.	#Establece el desplazamiento a n

GETOFFSET	Obtiene el desplazamiento.	sin parámetro	#"el desplazamiento es ..."
SETVIDEOWALL	Establece los parámetros del muro de vídeo	"Parámetros para los elementos en el siguiente formato: Contenido=fila-ContenidoColumnas-Celda-Desplazamiento"	#"establece el conteo de fila a ... establece el conteo de columna a ... establece la celda a ... establece el desplazamiento a ..."
GETVIDEOWALL	Obtiene los parámetros del muro de vídeo	sin parámetro	#"el conteo de fila es ... el conteo de columna es ... la celda es ... el desplazamiento es ..."
SETALLVIDEOWALL	Establece todos los parámetros del muro de vídeo	"parámetros para los elementos en el siguiente formato: imagen_modo-contraste-brilho-tilde-color-alto-contraste-temperatura-de-color-zoom_modo-hdmi_imagen-trueblack_maticz-volumen-auriculares_volumen"	#"..." ("establecerá" para cada parámetro en orden)
GETALLVIDEOWALL	Obtiene todos los parámetros del muro de vídeo	sin parámetro	#"imagen_modo-contraste-brilho-tilde-color-alto-contraste-temperatura-de-color-zoom_modo-hdmi_imagen-trueblack_maticz-volumen-auriculares_volumen"
SETPIXELSHIFT	Establece el cambio de píxeles a activado o no	cadena-entero n (n = on, n = off)	#"ACK #"NACK"
GETPIXELSHIFT	Obtiene el cambio de píxeles	sin parámetro	#"El cambio de píxeles es ..."
SETSIGNAGEID	Establece ID de señalización	entero n (1 ≤ n ≤ 100), n es el ID de señalización	#"ACK #"NACK"
GETSIGNAGEID	Obtiene el ID de señalización	sin parámetro	#"El ID de señalización es ... (Si el valor de retorno es 0, significa que no se asigna ningún ID de señalización. 0 es el valor predeterminado.)"

COMANDOS DEL EXPLORADOR MULTIMEDIA		
Comando	Descripción	Respuesta
SETVIEWSTYLE	establece el estilo de la vista (plano o carpeta)	cadena n (Fiat, Folder)
GETVIEWSTYLE	Obtiene el estilo de la vista (plano o carpeta)	sin parámetro
SETSLIDESHOWINTERVAL	establece el intervalo de presentación de diapositivas.	entero n (5, 10, 15, 20, 25, 30)

GETSLIDESHOWINTERVAL	Obtiene el intervalo de presentación de diapositivas.	sin parámetro	#"El intervalo de diapositivas es ... segundos"
SETUSBAUTOPLAY	establece el modo de reproducción automática de usb	cadena n (ON, OFF)	#"La reproducción automática de USB está ajustada a ... (Encendido, Apagado)"
GETUSBAUTOPLAY	Obtiene el modo de reproducción automática de usb	sin parámetro	#"La reproducción automática de USB es ... (Encendido, Apagado)"

COMANDOS DEL PANEL DE ADMINISTRADOR			
Comando	Descripción	Parámetro	Respuesta
RST	Reinicie	sin parámetro	#"Se reiniciará el monitor"
STV	Establece el volumen del monitor, el valor del parámetro se ajusta para el nivel de volumen	entero (valor del volumen)	#"Nivel de ajuste de volumen"
STL	Establece el idioma del monitor	cadena-ent (vea las abreviaturas de idiomas)	#"Idioma cambiado a ..."
STWA	Parar alarma de despertador	sin parámetro	#"Alarma de despertador parada!"
STEa	Parar alarma de emergencia	ninguno	#"La alarma de emergencia ha sido parada!"
UNP	Enviar mensaje	"cadena-ent (texto del mensaje - 0) (Contenido del mensaje: "palabra1+palabra2+palabra3 ...")"	#"Mensaje enviado EXITOSAMENTE!"
GTSURL	Obtiene la URL del portal del monitor	ninguno	#"La url de StartUp (Araque) es ..."

## COMANDOS DE CONFIGURACION DE SENALIZACION

Comando	Descripción	Parámetro	Respuesta
GETTOTALSPACE	obtiene espacio total del usb (en MB)	sin parámetro	#'Ei espacio total es ... MB
GETFREESPACE	obtiene espacio libre del usb (en MB)	sin parámetro	#'Ei espacio total es ... MB
SAVEMODELINFO	Guarda el nombre del modelo y la versión sw en un dispositivo extraíble	sin parámetro	#'La información del modelo está guardada O #'No hay ninguna unidad Extraíble conectada (Si no hay ningún dispositivo conectado)
SETSCHEDULER	Habilita / inhabilita el programador	cadena n (ON, OFF)	#'Ei programador está configurado como .... (Encendido, Apagado)
GETSCHEDULER	obtiene si el programador está habilitado/deshabilitado	sin parámetro	#'Ei programador está .... (Encendido, Apagado)
SETSCHEDULEOP	establece los parámetros del programador	cadena n ( hora de encendido ,hora de apagado ,fuente en el puerto (hh:mm_Th:mm_ fuente)	#' Los parámetros del programador son... (fijado/no fijado).
GETSCHEDULEOP	obtiene los parámetros del programador	sin parámetro	#'Ei tiempo de encendido / apagado del programador y la fuente son: ..... (hh:mm_Th:mm_ fuente)

## COMANDOS RS232 HEX

### Pasos de la prueba de protocolo

• Antes de realizar la prueba, conozca el tipo de placa que tiene. Hay dos tipos de tablero. Las conexiones UART 0 y UART 1 de estas placas se explican a continuación:

1. RJ12 está conectado a UART 0. DSUB9 está conectado a UART 1. Por lo tanto, UART 0 y UART 1 podría ser probado por separado en este tipo de la placa
2. RJ12 y DSUB9 ambos están conectados a UART 0. UART 1 está apropiado para módulo OPS pero no accesible. Por lo tanto, solo UART 0 podría ser probado en este tipo de tarjeta.

• Activar el protocolo HEX en la TV.

a. Ingrese al menú de configuración de la señalización.

b. Cambie la opción ASCII a HEX en el elemento del submenú UART 0 o UART 1.

• Abra cualquier programa de comunicaciones de puerto serie (por ejemplo, Realterm). Configure la configuración de comunicación serie como se indica a continuación:

**Velocidad de Baud:** 19200 para UART0, 9600 para UART1

**Paridad** : Ninguno

**Bits de datos** : 8

**Bits de parada** : 1

**Handshake** : Ninguno

• Tenga en cuenta el valor predeterminado de UART0: Valor predeterminado ASCII, UART1: HEX

En las tablas siguientes, 'X' representa un byte variable.

Todos los valores de bytes son hexadecimales.

### Respuestas de error

• **Respuesta NAK: 15**

Cuando la pantalla no puede entender el comando recibido, devuelve este valor. En tal caso, compruebe el código de envío y vuelva a enviar el mismo comando.

• **Respuesta de error: 1C 00 00** Cuando la pantalla no puede ejecutar el comando recibido por cualquier motivo, devuelve este valor. En tal caso, compruebe el código de envío y el estado de ajuste de la pantalla.

## Frecuencias máximas de píxeles

Para pantallas Ultra HD.

Fuente	Resolución máx.	Espacio de color	Bits / Componente	Píxel / Frecuencia
HDMI	4K@60Hz	YCbCr4:2:0	12 bit	445.50MHz
DVI	1080p@60Hz	YCbCr4:4:4	8 bit	165MHz
OPS	4K@60Hz	YCbCr4:2:0	12 bit	445.50MHz
HDMI (DVI opt)	4K@60Hz	YCbCr4:2:0	12 bit	445.50MHz

Para pantallas FHD.

Fuente	Resolución máx.	Espacio de color	Bits / Componente	Píxel / Frecuencia
HDMI	1080p@60Hz	YCbCr4:4:4	12 bit	222.75MHz
DVI	1080p@60Hz	YCbCr4:4:4	8 bit	165MHz
OPS	1080p@60Hz	YCbCr4:4:4	12 bit	222.75MHz
HDMI (DVI opt)	1080p@60Hz	YCbCr4:4:4	12 bit	222.75MHz

## Medidas del montaje para pared de Vesa

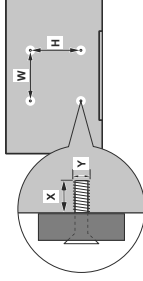

Patrón de orificio	An.	H
Tamaño (mm)	600	400

Tamaño de tornillo	Y
mm (mm)	20
máx. (mm)	30

Roscado (Y)	M8
-------------	----

Note: Siga el enlace a continuación para obtener más información sobre la instalación <http://www.vesa.com/solutions.com/eu/digital-signage-solutions>

Número de bytes	Comando recibido por la pantalla											Comandos recibidos por la pantalla para una pantalla para conexión													
	Encabezado		Temática		Bandas		Acción		Tipo		Código de configuración		0		1		2		Núms						
	0	1	2	3	4	5	6	7	8	9	10	11	12	0	1	2	3	4	5	6	7	8	9	10	11
Nombre	Operación	L	N	L	N	L	N	L	N	L	N	L	N	L	N	L	N	L	N	L	N	L	N	L	N
Incremento	EF	EF	05	06	00	19	03	02	00	00	60	02	00	00	00	00	00	00	00	00	00	00	00	00	00
Establecer	EF	EF	03	06	00	19	03	02	00	00	60	02	00	00	00	00	00	00	00	00	00	00	00	00	00
Operación	EF	EF	05	06	00	19	03	02	00	00	60	02	00	00	00	00	00	00	00	00	00	00	00	00	00
Incremento	EF	EF	03	06	00	19	03	02	00	00	60	02	00	00	00	00	00	00	00	00	00	00	00	00	00
Establecer	EF	EF	03	06	00	19	03	02	00	00	60	02	00	00	00	00	00	00	00	00	00	00	00	00	00
Operación	EF	EF	05	06	00	19	03	02	00	00	60	02	00	00	00	00	00	00	00	00	00	00	00	00	00
Incremento	EF	EF	03	06	00	19	03	02	00	00	60	02	00	00	00	00	00	00	00	00	00	00	00	00	00
Establecer	EF	EF	03	06	00	19	03	02	00	00	60	02	00	00	00	00	00	00	00	00	00	00	00	00	00
Operación	EF	EF	05	06	00	19	03	02	00	00	60	02	00	00	00	00	00	00	00	00	00	00	00	00	00
Incremento	EF	EF	03	06	00	19	03	02	00	00	60	02	00	00	00	00	00	00	00	00	00	00	00	00	00
Establecer	EF	EF	03	06	00	19	03	02	00	00	60	02	00	00	00	00	00	00	00	00	00	00	00	00	00



## Características del Sistema

### Audio

Potencia de salida de audio 2 x 15W

### Conexión de red

Ethernet (LAN) para conectividad de Internet  
Soporte para WiFi 802.11 a/b/g/n a través de la llave USB (no suministrado)

### Puertos de entrada/salida

- 1 Puerto USB 2.0
- 1 Puerto USB 3.0
- 1 Puerto USB 3.0 interno
- 2 puertos de entrada HDMI 2.0 (1.4 para paneles FHD)

1 puerto de salida HDMI

1 Puerto VGA

1 Puerto de entrada de audio

1 Puerto de salida de audio

1 Puerto RS232

1 Puerto RJ12

1 Puerto de entrada de Vídeo

1 Puerto YPbPr

1 Puerto de salida coaxial SPDIF

1 Puerto para auriculares

### Energía

110-240V CA 50-60Hz

## Accesorios incluidos

- Mando a distancia
- Pilas: 2 X AAA
- Manual de instrucciones
- Extensor de infrarrojos
- Control de potencia
- RS232 de entrada/salida Daisy Chain Cable
- HDMI Cable
- Kit de montaje en la pared

## Información al usuario sobre el desecho de baterías y equipos viejos

### [Solo para la Unión Europea]

No debería tirar junto a la basura normal aquellos equipos que tengan estos símbolos.

Considere los sistemas de recolección o las instalaciones de reciclaje apropiadas, si quiere deshacerse del producto

**Aviso:** El símbolo  de abajo para las pilas indica que dicha batería contiene plomo.

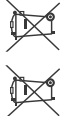

Productos

## Aviso sobre la licencia

Los términos HDMI y High-Definition Multimedia Interface y el logotipo de HDMI son marcas comerciales o registradas de HDMI Licensing Administrator, Inc. en los Estados Unidos y en otros países.

**HDMI**  
HIGH-DEFINITION MULTIMEDIA INTERFACE

## Especificaciones eléctricas y ópticas

Nombre de modelo	VW49U4536	VW55X5036
Tamaño del panel DID	49" FHD DLED	55" FHD DLED
Relación de aspecto	16:9	16:9
Resolución	1920x1080	1920x1080
Rango de colores (nm)	0.9526 x 0.9526	0.830(H) x 0.830(V)
Brillo (NI)	450	500
Tiempo de respuesta (ms)	8	8
Relación de contraste	1300	1400
Ángulo visual (H/V)	178/178	178/178
Tiempo de vida del LED (horas)	60000	60000
Profundidad de color	10Bit(D), 1.07 Billion colors	10Bit(D), 1.09 Billion colors
Tipo del bisel	Ultra Narrow	Extreme Narrow
Ancho del bisel (mm)	3.6	1.8
Color del bisel	Black	Black
Consumo de energía (A) (típo)	1.2A	2A
Dimensión del espejo de la unidad (AvxAp) (mm)	1077.6 X 908 X 94.2	1211.4 x 982.2 x 104.6
Área de visualización activa (AvV) (mm)	1073.6 X 904.0	1209.6 x 880.4
Tamaño del Muro de vídeo máx.		10 x 10
Temperatura de funcionamiento		0-50 °C
Rango de humedad de funcionamiento		10-90 %RH
Tensión de funcionamiento		110 - 240V AC (50/60Hz)



## Ancho del bisel

## Orientación de la pantalla

Su pantalla se puede montar en ambas posiciones vertical y horizontal.

Cuando cambie la orientación de su pantalla, debe girar en el sentido de las manecillas del reloj de horizontal a vertical o en sentido contrario a las agujas del reloj de vertical a horizontal según la vista frontal.

VERTICAL



HORIZONTAL

## Spis treści

Ważne informacje dotyczące bezpieczeństwa .....	96
Opisny widok .....	101
Przyrządy kontrolne na wyświetlaczu .....	102
Podłączenie odbiornika podczewieni .....	103
Włączanie/wyłączanie wyświetlacza .....	104
Pilot .....	104
Pierwsza instalacja .....	105
Odtwarzanie mediów poprzez wejście USB .....	106
CEC / CEC RC Passthrough .....	106
Używanie startowego URL .....	106
Zawartość menu wyświetlacza .....	107
Połączenie .....	114
Przełączarka internetowa .....	117
Wewnętrzne operacje USB .....	118
Obsługa orientacji OSD (*) .....	118
Wyjście HDMI .....	118
Zegar czasu rzeczywistego (RTC) .....	119
Stwierdzenie za pomocą zewnętrznej kopertki .....	119
Korzystanie ze listwy przyłączeniowej zdalnego sterowania .....	122
Połączenie laticuchowe IR .....	122
Tabela poleceń RS232/LAN .....	123
POLECENIA PROTOKOŁU RS232 HEX .....	136
Maksymalny odcisek sprawnych pikseli .....	138
Wymiary zestawu do montażu naściennego Vesa .....	138
Elementy systemu .....	139
Złączone akcesoria .....	139
Załączone akcesoria .....	139
Informacje dotyczące łodzi .....	140
Specyfikacje elektryczne i optyczne .....	140
Orientacja w świetlaku .....	140

## Ważne informacje dotyczące bezpieczeństwa

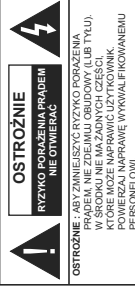

### Proszę uważnie przeczytać całą instrukcję i zachować ją na przyszłość

**OSTRZEŻENIE:** Urządzenie to nie jest przeznaczone do użytku przez osoby (w tym dzieci) upośledzone fizycznie, sensorycznie lub umysłowo, a także przez osoby niedysponujące dostatecznym doświadczeniem i wiedzą, chyba że zostaną one przyszkolenie i w pierwszym okresie użytkowania będą nadzorowane przez osobę odpowiedzialną za ich bezpieczeństwo.

- Urządzenie jest przeznaczane wyłącznie do użytku domowego.
- Korzystaj z urządzenia na wysokości poniżej 2000 metrów nad poziomem morza, w miejscach suchych i w regionach o klimacie umiarkowanym lub tropikalnym.
- Należy zachować tę instrukcję na przyszłość.
- Przed przysłaniem do czyszczenia należy odłączyć produkt. Nie czyść urządzenia, gdy jest ono włączone. Nie używaj płynów lub aerozoli do czyszczenia. Do czyszczenia używaj wilgotnej ściereczki. Jeśli to nie pomoże, użyj środków czyszczących do wyświetlaczy LCD. Nie nakładaj środka czyszczącego bezpośrednio na urządzenie.
- Aby zapobiec awarii, nie używaj odradzanych akcesoriów.
- Proszę nie umieszczać urządzenia w pobliżu windy, wentylatorów, brodzików, basenów, itp.
- Nie wystawiaj urządzenia na kapanie lub rozlanie płynów, takich jak wazon, kubki, itp. na urządzeniu lub nad nim (np.: na podłokach nad urządzeniem).
- Proszę zostawić dla wentylacji co najmniej 5cm wolnej przestrzeni pomiędzy produktem i ścianą lub innymi meblami.
- Produkt może być zasilany tylko ze źródeł zasilania określonych na tabliczce znamionowej. W celu

uzyskania dalszych informacji, proszę skontaktować się ze sprzedawcą.

- Ze względów bezpieczeństwa, produkt jest zaopatrzony w trzy-przewodową wtyczkę z uzziemieniem. Ze względów bezpieczeństwa, nie należy dokonywać żadnych zmian we wtyczce z uzziemieniem. Używając tego urządzenia zawsze korzystaj z uzziemionego gniazda.
- Upewnij się, że urządzeniu dostarczane jest potrzebne zasilanie.
- Proszę umieścić urządzenie w miejscu, gdzie kable elektryczne nie zostaną uszkodzone podczas jego pracy.
- Należy przestrzegać wszystkich ostrzeżeń i instrukcji umieszczonych na produkcie.
- W celu skorzystania z odpowiedniej opcji, postępuj zgodnie ze wskazówkami wyświetlanych na ekranie.
- Aby uniknąć ryzyka pożaru lub porażenia prądem, nie należy nadużywać wtyczek i przedłużaczy. Proszę nie otwierać pokrywy nadprądu i naprawiać samemu. Jeżeli wymagane naprawy nie zostaną dokonane przez autoryzowany serwis, mogą wystąpić zagrożenia spowodowane niebezpiecznym napięciem 110V.
- Jeżeli nie będzie korzystać z produktu przez dłuższy okres czasu, należy odłączyć przewód zasilający od gniazdka.
- Umieść produkt w dobrze wentylowanym miejscu, z dala od jasnego światła, przegrzania i wilgoci.
- Produkt powinien pracować w temperaturze 0°C - 40°C. W przeciwnym razie urządzenie może ulec trwałemu uszkodzeniu.
- Podłącz urządzenie do gniazdka z uzziemieniem. Zawsze używaj oryginalnego przewodu zasilającego dostarczonego wraz z produktem. Produkt nie ponosi odpowiedzialności za ewentualne szkody spowodowane niekorzystaniem z uzziemienia.
- Gniazdo elektryczne musi znajdować się w pobliżu sprzętu i powinno być łatwo dostępne.
- Nie dotykaj części urządzenia, które rozgrzewają się na dłuższy okres czasu. Może to spowodować oparzenia niskotemperaturowe.
- Panel LCD używany w tym produkcie wykonany jest ze szkła. Z tego powodu może on się pocić, gdy produkt zostanie upuszczony lub uderzony. Należy uważać, aby nie skaleczyć się odłamkami szkła w przypadku rozbicia panelu LCD.
- Korzystaniu z monitora nie musi towarzyszyć śmiertelne zagrożenie lub niebezpieczeństwo, które mogą prowadzić bezpośrednio do śmierci, uszkodzenia ciała, ciężkiego uszkodzenia ciała lub innych strat, w tym w kontrol reakcji [drowej] w obskcie [drowym], medycznym systemie

podtrzymywania życia oraz w kontrolny systemów wyrzutu rakietowych.

- Nie wystawiają urządzenia na bezpośrednie działanie promieni słonecznych ani nie stawiają na nim źródeł otwartego ognia, takich jak zapalone świece na produkcji lub w jego pobliżu.
- Nie należy umieszczać żadnych źródeł ciepła, takich jak grzejniki, elektryczne, grzejniki, itp. obok urządzenia.

W celu uniknięcia potencjalnego porażenia prądem elektrycznym, w ekstremalnych warunkach pogodowych (burze, wyładowania atmosferyczne) odłączyć urządzenie od sieci zasilającej.

- Nie należy dotykać elementów sterujących innych niż opisane w instrukcji obsługi. Nieprawidłowe wykorzystanie systemów sterujących nie opisanych w instrukcji wymaga gwałtownego uszkodzenia, które często wymaga gwałtownego przetrzymania technicznych regulacji przez wykwalifikowanego specjalistę.
- Nie potrafią produktem. Upewnij się, że stoi on stabilnie na swoim miejscu.
- Nie rzucaj, ani nie upuszczaj żadnych przedmiotów na urządzenie.

• Nie dotykaj ekranu ani żadnej innej powierzchni urządzenia ostrymi przedmiotami.

- Nie trzymaj swojego urządzenia w wilgotnym otoczeniu.
- Nie trzymaj urządzenia w skrajnie gorącym otoczeniu.

• Nie ustawiaj urządzenia na podłożu i podchwytych powierzchniach.

- Aby uniknąć niebezpieczeństwa uduszenia, nie należy przechowywać plastikowej torby w miejscu niedostępnym dla małych dzieci i zwierząt domowych.

#### Otwory wentylacyjne urządzenia

Otwory wentylacyjne są zaprojektowane tak, aby zapewnić ciągłe działanie produktu, oraz zabezpieczyć go przed przegrzaniem. Nie blokuj tych otworów w żaden sposób. Z tego samego powodu, nie należy umieszczać urządzenia na bokach, sofach, dywanach lub podobnych powierzchniach. Nigdy nie należy wkładać przedmiotów do produktu przez otwory wentylacyjne lub inne. Przez urządzenie przepływa wysokie napięcie, a wkładanie jakichkolwiek przedmiotów do otworów wentylacyjnych produktu i szczerlin może spowodować porażenie prądem, a części części wewnętrznych /lub poza. Z tego samego powodu nie należy rozkładać woły lub innej cieczy na urządzenie.

#### Naprawa

Poza podstawowymi czynnościami określonymi przez dział techniczny producenta w dokumencie, samemu nie naprawiaj urządzenia. W takim przypadku, gwarancja na produkt może zostać zawieszona i użytkownik przy tym swoim zdrowiu oraz uszkodzeniem urządzenia. Jeśli to konieczne, skontaktuj się z autoryzowanym serwisem.

- Gdy kabel jest przetrząty lub naruszony.
- Jeśli urządzenie zostało uszkodzone lub obudowa została uszkodzona.

• Jeśli wydajność produktu uległa zmianie lub gdy urządzenie musi poddane naprawie.

• Gdy rożnako ciecz na produkcie lub gdy wpadły do niego jakieś przedmioty.

• Jeśli produkt został wystawiony na działanie deszczu lub wody.

• Gdy urządzenie nie działa prawidłowo tak, jak to opisano w instrukcji obsługi.

#### Części zamienne

W przypadku, gdy produkt wymaga części zamiennych określonych przez producenta lub części obrotowe, Skontaktuj się z wydziałem lub częścią obsługi klienta. Sprawy związane z porażeniami prądem może doprowadzić do porażenia, porażenia prądem elektrycznym lub/innym niebezpieczeństwem.

#### Kontrola bezpieczeństwa

Po zakończeniu prac serwisowych lub naprawczych, poprosz serwisanta o przeprowadzenie kontroli bezpieczeństwa, aby upewnić się, że produkt jest w dobrym stanie technicznym.

#### Montaż nacelniczy

Podczas montażu produktu na ścianie należy zainstalować produkt, korzystając z metody zalecanej przez producenta.

- Przed przystąpieniem do montażu urządzenia na ścianie zapoznaj się z instrukcją.
- Zestaw do montażu nacelnicznego jest opatentowany. Można go nabyć u lokalnego dystrybutora, jeśli nie znajduje się w zestawie z urządzeniem.
- Nie należy instalować urządzenia na suficie lub na pochylonej ścianie.

- Korzystaj z określonych śrub mocujących i innych akcesoriów.
- Dobrze study mocujące mocno tak, aby zabezpieczyć urządzenie przed upadkiem. Nie należy nadmiernie dokręcać śrub.

#### Kabel zasilania

• Kabel zasilający urządzenia służy do odłączenia go od zasilania, powinien więc być łatwo dostrzeżony. Jeżeli urządzenie nie jest odłączone od sieci elektrycznej, nawet ono nadal pobierało moc w każdej sytuacji, bądź wiedzą, gdy znajduje się w trybie gotowości lub gdy jest wyłączony.

• Nie należy wyłączać wyłącznie przewodu zasilającego dostarczającego wraz z monitorem.

- Nie uszkodz przewodu zasilającego, ani nie umieszczaj na nim ciężkich przedmiotów, nie zginaj go ani na niego nie stawaj. Ponadto, nie należy dostawać przedłużacza. Uszkodzenie przewodu może spowodować pożar lub porażenie prądem.
- Podczas odpinania urządzenia należy zawsze ciągnąć bezpośrednio za wtyczkę. Podczas odłączania urządzenia nie ciągnij za przewód.

• Nie należy używać przewodu zasilającego z systemem Power Tap. Dodawanie przedłużacza może prowadzić do pożaru, błędnego rezultatu przesyłania.

- Nie należy wycinać lub wkładać wtyczki zasilania mokrymi rękami. Mogłoby to doprowadzić do porażenia prądem.
- Należy wyjąć wtyczkę z kontaktu, gdy urządzenie nie jest używane przez dłuższy czas.

• Nie wolno naprawiać przewodu zasilającego, jeśli jest uszkodzony lub niesprawny. Jeśli się uszkodzi, musi zostać wymienione przez osobę wykwalifikowaną.

#### Szczegółowe zabezpieczenia dzieci

- Nie pozwalaj dzieciom wspiąć się na monitor lub się nim bawić.
- Nie umieszczaj monitora nad meblu, który może być łatwo wykorzystany jako stopień.

• Należy pamiętać, że dzieci mogą się podkaszycować podczas oglądania programu, zwłaszcza na „niesamowitym” monitorze. Należy dokończyć starania, aby postawić lub zamontować monitor, gdzie nie może zostać popchnięty, połączony, czy przewożony.

- Należy zadbać o właściwe porządowanie wszystkich przewodów i kabli podłączonych do monitora tak, aby nie można ich było wyciągnąć lub chwycić przez ciekawskie dzieci.

#### Polowanie

▲ Pamiętaj, aby wyłączyć główny wtycznik zasilania, wyjąć wtyczkę z gniazda zasilającego przed podłączeniem/odłączeniem kabli. Przechowaj również instrukcję obsługi podłączanego urządzenia. Należy uważać, aby nie pomylił gniazda zasilającego z gniazdem wyściomierzem podczas podłączania kabli. Przykładem pomylenia kabli podłączania

do zasobek wejściowych i wyjściowych może doprowadzić do awarii i innych problemów.

#### Umiejętność

Jeśli monitor znajduje się w niestabilnym lub podchwytnym miejscu, może być on potencjalnym zagrożeniem - może spaść. W wielu obrazach, szczególnie u dzieci, można uniknąć porażenia następujących, prostych środków ostrożności:

- Korzystanie z osprzętu montażowego, np.: wsporników nasłonecznych, zalecanych lub dostarczanych przez producenta.
- poinformowanie dzieci o niebezpieczeństwach związanych z wspinaniem się na meble, aby osiągnąć monitor lub jego przycisków. Jeśli Twoje obecne urządzenie ma być przeniesione, powinny być zachowane te same powyższe zasady.

#### Transport i wysyłka

• Urządzenie należy trzymać w oryginalnym opakowaniu w celu ochrony przed uszkodzeniem akcesoriów podczas transportu i wysyłki.

- Trzymać produkt w normalnej pozycji w czasie transportu.
- Nie upuść urządzenia podczas transportu i chron go przed uderzeniami.

• Uszkodzenia i usterek, które występują podczas transportu po dostarczeniu urządzeniu do klienta nie są objęte ubezpieczeniem gwarancyjnym.

- Przewoź, wyrobów, montaż, naprawy i serwisowanie muszą być wykonywane przez wykwalifikowany personel obsługi technicznej.

#### Przeznaczenie

• Produkt przeznaczony jest do stosowania w miejscach publicznych, takich jak szkoły, urzędy, teatry, miejsca kultury.

- Produkt nadaje się tylko do podłączania do komercyjnych gniazdek elektrycznych. Nie należy podłączać produktu do gniazdek przemysłowych.

#### Przewidywalne niewłaściwe użycie i użytkowanie

• Mogą mieć zastosowanie dodatkowe wymagania dla urządzenia przeznaczonego do stosowania w pojazdach, na statkach lub śliskich powierzchniach lub na wysokościach powyżej 2000m n.p.m., do stosowania ze względu na w ogóle dla zastosowań innych niż wymienione w instrukcji.

## OSTROŻNIE



Po pozostawieniu wyświetlonego na ekranie nieuruchomionego obrazu przez dłuższy czas, jeśli nie ruchomy obraz będzie wyświetlony na ekranie przez dłuższy czas, może on na nim pozostać jako „obraz szczeniaki”. Nie jest to zjawisko permanentne, lecz jego samoczynne zniknięcie może potrwać dłuższą chwilę, zależnie od stopnia jego natężenia. Używanie urządzenia w temperaturze pokojowej (nie niższej niż 10°C) przez 120 minut wyeliminuje większość efektów obrazu szczeniakiwego.

Pewna ilość jasnych, ciemnych, czerwonych, zielonych i niebieskich punktów i błysków na ekranie w technologii TFT jest naturalna. Zjawisko to nie wpływa na wydajność komputera i w związku z tym nie jest akceptowane jako usterka.

### ⚠️ Ostrzeżenie

To jest klasa A. W środowisku domowym, niniejszy produkt może powodować zakłócenia radiowe. W razie ich powstania użytkownika może być zmuszony do podjęcia odpowiednich środków.

### ZASADY BEZPIECZEŃSTWA DOTYCZĄCE BATERII

Używane prawidłowo, baterie domowe są bezpiecznym i niezawodnym przenośnym źródłem zasilania. W wyniku niewłaściwego użytkowania może wystąpić wybuch, lub w skrajnych przypadkach, pożar lub wybuch.

Oto kilka prostych wskazówek jak bezpiecznie korzystać z baterii i uniknąć takich problemów.

- Uwaga, aby właściwie wkładać baterie, obserwując znaki plusa i minusa na baterii i urządzeniu. Nieprawidłowe włożenie może być przyczyną wyładowania lub, w skrajnych przypadkach, pożaru, a nawet wybuchu.

- Wymieniaj jednocześnie cały zestaw baterii uważając, aby nie mieszać starych i nowych baterii lub baterii różnych typów, ponieważ może to spowodować wyładowanie, w skrajnych przypadkach, pożaru, a nawet wybuch.

- Przechowuj nieużywane baterie w oryginalnym opakowaniu, z dala od otwartych metalowych, lub innych spowodować zenerację prowadzące do wyładowania, skrajnych przypadkach, pożaru, a nawet wybuchu.

- Wyjmij, zużyte baterie z urządzenia i wszyskie baterie z urządzenia jest wiesz, że nie będziesz go

używać przez dłuższy czas. W pracownym razie baterie mogą wyćkać i spowodować uszkodzenia.

- Baterie nie wolno wystawiać na działanie źródła ciepła takich jak promieniowanie słoneczne, ogień itp.

- Nigdy nie wrzucaj baterii do ognia lub wraz z niebezpiecznymi i łatwopalnymi materiałami, ponieważ może to spowodować ich wybuch. Proszę recyklingować zużyte baterie, nie wyrzucaj ich z odpadami komunalnymi.

- Nigdy nie próbuj ładować zwykłych baterii, ani w ładowarce, ani przez ich podgrzewanie. Mogą one zacząć wyciekać, spowodować pożar lub nawet wybuchnąć. Istnieją specjalne akumulatory, które są wyraźnie oznaczone.

- Nadzoruj dzieci, jeśli samodzielnie wymieniałą baterie, aby się upewnić, że postępują według niniejszych wskazówek.

- Nie pokykaj baterii, ryzyko poparzeń chemicznych
- Produktom lub obiektem do niego skosona mogą zawierać baterie pastylkowe. Jeśli zostanie ona pokłębna, może spowodować groźne wewnętrzne poparzenia już w czasie z godzin może doprowadzić do śmierci.

- Pamiętaj, że małe baterie pastylkowe, takie jak te stosowane w niektórych aparatach słuchowych, zabawkach, grach i innych urządzeniach, są łatwe do połknięcia przez małe dzieci, co może być niebezpieczne.

- Trzymaj nowe i zużyte baterie z dala od dzieci.

- Upewnij się, że komory baterii są bezpieczne. Jeśli przegródki na baterie nie da się bezpiecznie zamknąć, przestaj korzystać z urządzenia i trzymaj go z dala od dzieci.

- Jeśli odprzewasz, że baterie mogły zostać pokłębne lub umieszczone w jakiegokolwiek części ciała, natychmiast udaj się do lekarza.

- Jeśli elektrody, który wyciekł z baterii dostanie się na skórę lub odzież, natychmiast dokładnie go spłukać. Jeśli dostanie się do oczu, wymyj oczy zamiasł ich posierać, a natychmiast wezwij pomoc medyczną. Jeśli elektrody, który wyciekł z baterii dostanie się do oka lub na ubranie, może spowodować podrażnienie skóry lub uszkodzić wzrok.

### OSTROŻNIE

RYZYKO WYBUCHU W RAZIE ZASTĄPIENIA BATERII BATERIAMI NIEMIAŁCZEWEGO TYPU. Z POZBĄDZ SIĘ ZUŻYTYCH BATERII W ZODNIU Z TYMI ZALECENIAMI.

### Oznaczenia na produkcie

Następujące symbole zostały użyte na produkcie, aby zapobiec ograniczenia, środki ostrożności i zasady bezpieczeństwa. Każde z wyklnień należy brać pod uwagę, kiedy produkt posiada odpowiednie oznaczenie. Proszę zwracać uwagę na te informacje ze względu na bezpieczeństwo.



**Klasa II, Wyposażenie:** Urządzenie to jest tak zaprojektowane, że nie wymaga zabezpieczenia w postaci uzziemienia w gniazdku.



**Klasa II, Wyposażenie z funkcjonalnym uzziemieniem:** Urządzenie to jest tak zaprojektowane, że nie wymaga zabezpieczenia w postaci uzziemienia w gniazdku, uzziemienie jest używane tylko dla celów funkcjonalnych.



**Ochronne podłączenie z uzziemieniem:** Oznaczenie przyłącze jest przeznaczony do podłączenia przewodu, uzierniającego, obecnego w okablowaniu zasilania.



**Niebezpieczne przyłącze pod napięciem:** Zaznaczone przyłącze(a) jest(a) niebezpieczne w normalnych warunkach użytkowania.



**Uwaga, patrz: instrukcje użytkownika:** Zaznaczony obszar(y) zawiera(a) baterie pastylkowe, które mogą zostać wymienione przez użytkownika.

Wszelkie problemy, które są spowodowane przez użytkownika, nie są objęte gwarancją w tym z systemu operacyjnego, nie są objęte gwarancją.

W zależności od zakupionego modelu, faktyczny wygląd produktu może różnić się od ilustracji użytych w tym podręczniku.

## Ogólny widok

Widok z przodu

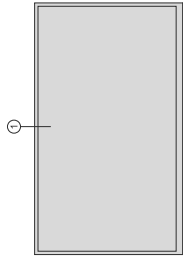

1. Panel LCD

## Panel tylny (1)

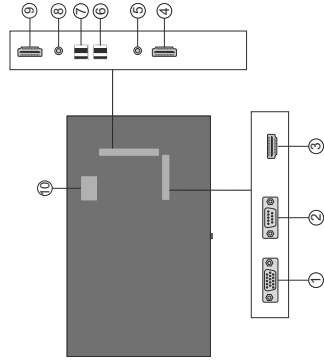

1. VGA
2. RS232
3. HDMI3 (wejście)
4. HDMI1 (wejście)
5. Słuchawki
6. USB (2.0)
7. USB (3.0)
8. Wejście IR
9. HDMI2 (wyjście)
10. Przedział wewnętrzny USB

## Panel tylny (2)

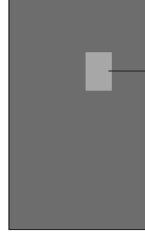

1. Wyjście dźwięku
2. Wejście dźwięku
3. Ethernet
4. Port szeregowy RJ12 (RS232 wejście)
5. Wejście wideo
6. Y/PbPr
7. Wyjście koncentryczne SPDIF

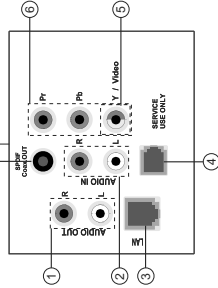

## Przyciski kontrolne na wyświetlaczu



**Aby włączyć wyświetlacz:** Naciśnij środek dżojszki, aby włączyć wyświetlacz.

**Aby wyłączyć wyświetlacz:** Naciśnij środek dżojszki i przytrzymał przez kilka sekund - wyświetlacz przełączy się w tryb oczekiwania.

**Aby zmienić źródło:** Po dwukrotnym naciśnięciu środka dżojszki, na ekranie pojawi się lista źródeł. Przewijaj dostępne źródła popychając dżojszk do góry lub w dół.

**Aby zmienić głośność:** Zwiększ głośność: popychając dżojszk do góry. Zmniejsz głośność: popychając dżojszk w dół.

**Uwaga:** Menu główne nie może być wyświetlone na ekranie przy użyciu joysticka.

## Podłączenie odbiornika podczerwieni

Przed podłączeniem wyświetlacza do zasilania sieciowego, podłącz odłączony odbiornik podczerwieni do wejścia IR na wyświetlaczu. Umieść odbiornik IR w zasięgu pilota. Wyświaczny korzystając z pilota kierując go na odbiornik podczerwieni i będzie on przekazywać sygnał sterujący do wyświetlacza.

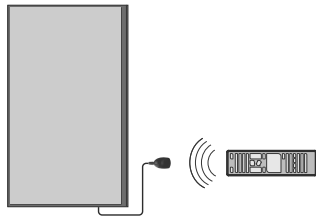

## Włączanie/wyłączanie wyświetlacza

Naciśnij przycisk **Oczekiwania** na pilocie lub naciśnij środek joysticka w znajdującemu się na tylnie) lewej stronie wyświetlacza, aby włączyć go ze stanu oczekiwania. Naciśnij środek dżojsztika i przytrzymaj przez kilka sekund lub naciśnij przycisk **Oczekiwania** na pilocie, aby przekłączyć wyświetlacz w tryb oczekiwania.

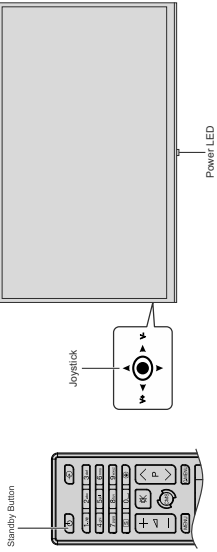

Dioda statusu	Status monitora
Dioda zasilania nie świeci się	Włączony
Dioda zasilania świeci się	Wyłączony (tryb czuwania)
Dioda zasilania miga (powoli)	Aktywny harmonogram
Dioda zasilania miga (szybko)	Wiązanie i/łączanie i aktualizacja oprogramowania

## Pilot

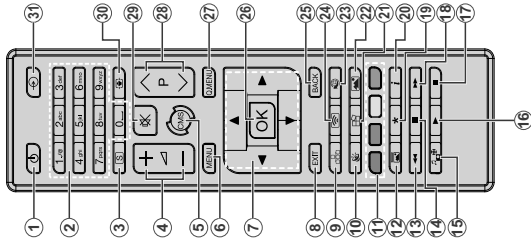

1. Tryb oczekiwania: Włącza/wyłącza wyświetlacz
2. Przyciski numeryczne: Wprowadza liczby lub litery do pola tekstowego na ekranie.
3. Telewizor informacyjno-reklamowy: Wyświetla menu ustawień graficznej prezentacji
4. Głośność +/- Zwiększa lub zmniejsza głośność
5. CMS: Otwiera predefiniowany początkowy adres URL (w Ustawieniach graficznej prezentacji) > Menu ustawień graficznej prezentacji > Menu ustawień > Ustawieniach graficznej prezentacji > Menu opcji Link).
6. Menu: Wyświetla główne menu
7. Przyciski kierunkowe: Pomagają poruszać się po menu, treściach, itp.
8. Wyjdz: Zamyka i wychodzi z wyświetlanych menu lub powraca do poprzedniego ekranu
9. Sieć: Wyświetla menu ustawień sieciowych/internetowych
10. Dźwięk: Wyświetla menu ustawień dźwięku
11. Kolorowe Przyciski: Posługują zgodnie ze wskazówkami wyświetlanymi na ekranie, aby skorzystać z funkcji kolorowych przycisków
12. Tryb obrazu: Przechodzi pomiędzy trybami obrazu
13. Szybkie przewijanie do tyłu: Przewija klatki do tyłu w mediach takich, jak filmy
14. Pauza: Wstrzymuje odtwarzanie mediów
15. Przeglądarka mediów: Otwiera ekran przeglądarki mediów
16. Odtwarzanie: Rozpoczyna odtwarzanie wybranych mediów
17. Zatrzymaj: Zatrzymuje odtwarzanie mediów
18. Szybkie przewijanie do przodu: Przewija klatki do przodu w mediach takich, jak filmy
19. Brak funkcji
20. Info: Wyświetla informacje o oglądanych audycjach
21. Sciana wideo: Wyświetla menu ustawień ściany wideo
22. Obraz: Wyświetla menu ustawień obrazu
23. Internet: Otwiera predefiniowaną stronę początkową > Menu opcji Link > Menu opcji Link
24. Wyświetlacz bezprzewodowy: Otwiera ekran połączenia wyświetlacza bezprzewodowo
25. Walecz/Powrót: Powrót do poprzedniego ekranu
26. OK: Powieterza wybór
27. Szybkie menu: Wyświetla listę menu dla szybkiego do niego dostępu
28. Brak funkcji
29. Wyświetlenie: Całkowicie wyłącza dźwięk wyświetlacza
30. Ekran: Zmienia aspekt ekranu
31. Źródło: Wyświetla wszystkie dostępne źródła

## Wkładanie baterii do pilota

Napiętny wykręć śrubkę zabezpieczającą przesuwnicę na baterie, znajdującą się z tyłu pilota. Delikatnie podnieś pokrywę. Włóż dwie baterie AAA. Upewnij się, że + i - są skierowane we właściwą stronę. Zamocuj klipskę z powrotem. Następnie, przykręć śrubkę z powrotem.

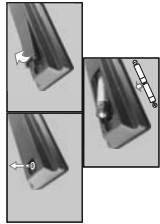

## Pierwsza instalacja

Przy pierwszej włączeniu pojawi się ekran wyboru języka. Wybrać żądany język i nacisnąć **OK**. Na następnym ekranie, ustaw preferowany kraj i nacisnąć **OK**, aby kontynuować.

Następnie, zostanie poproszony o ustawienie i potwierdzenie numeru PIN. Dla niektórych opł. kraju, PIN nie można ustawić na **0000**, w tym przypadku trzeba wprowadzić inną 4-cyfrową kombinację cyf. Musisz wprowadzić ten PIN, jeśli później zostaniesz poproszony o PIN, w celu dokonania jakichkolwiek zmian w menu.

Następnie zostanie wyświetlone menu **ustawień** prezentacji graficznej. W menu tym można ustawić **ID. orientacji OSD**(\*) oraz skonfigurować **opis**, **model**, **numer seryjny** oraz **wersję oprogramowania** podano wyświetlenie w celach informacyjnych. Będą one nieaktywne i nie można ich będzie wybrać. Więcej informacji na temat dostępnych opcji menu znajduje się w rozdziale **Zawartość menu ustawień prezentacji graficznej**. Gdy menu to jest wyświetlone na ekranie, można skopiować pliki: bazy danych z podłączonego urządzenia USB na wyświetlacz, naciskając **złoty przycisk**. Można również zapisać dane informacyjne modelu wyświetlacza na podłączone urządzenie USB, naciskając **niebieski przycisk**. Po zakończeniu konfiguracji nacisnąć **OK**, aby kontynuować.

(\*) Ta opcja może być dostępna w zależności od modelu.

Na następnym ekranie pojawi się menu **ustawień sieciowych/Internetowych**. Aby skonfigurować łącze bezprzewodowe, zapoznać się z częścią **Łączność**. Po zakończeniu konfiguracji nacisnąć **OK**, aby kontynuować. Aby pominąć następny krok bez robienia czegośkolwiek, nacisnąć przycisk **Szybkiego Przejścia** na płycie.

**Pierwsza instalacja zakończy się**.

Aby powrócić do ten proces i przyczołow, ustawienia wyświetlacza do domyślnych ustawień fabrycznych, wejdź do menu **ustawień prezentacji graficznej**, **podświetl** **menu**, **ustawienia instalacji i naciśnij OK**. **Zostanie poproszony o wprowadzenie numeru PIN, zdefiniowanego podczas pierwszej instalacji**. Jeśli zostanie wprowadzony prawidłowy PIN, wyświetlony zostanie komunikat z zapamiętaniem, czy chcesz usunąć wyświetlacz ustawienia i zresetować wyświetlacz. Wyświetli się pytanie, czy chcesz potwierdzić.

**Uwaga:** Nie wyświetlać wyświetlacza podczas uruchamiania pierwszej instalacji. Należy zwrócić uwagę, iż niektóre opcje mogą być niedostępne, zależnie od wybranego kraju.

## Odtwarzanie mediów poprzez wejście USB

**Uwaga:** Jeśli włożone jest zarówno wewnętrzne urządzenie USB jak i zewnętrzne, odtwarzacz multimediów będzie używać tylko urządzenia zewnętrznego.

Używać wejście USB wyświetlacza można podłączyć urządzenia takie jak: dyski twarde 2.5" i 3.5" (z zasilaniem zewnętrznym) lub pamięć masową USB.

**WAŻNE!** Przed podłączeniem nosnika danych do wyświetlacza wykonaj kopię zapasową znajdujących się na nim danych. Producent nie ponosi żadnej odpowiedzialności za uszkodzenie plików lub utratę danych. Pewnie ty urządzeń USB (np. odtwarzacz MP3), lub dyski twarde/pendrive'y mogą nie być kompatybilne z tym wyświetlaczem. Wyświetlacz obsługiwać formatowane dyski FAT32 i NTFS.

Odczekaj chwilę przez każdy podłączeniem i odczekaniem, gdyż odtwarzacz może nadal czytać pliki. Nie zastawianie się do tej wskazówki może spowodować uszkodzenie fizyczne odtwarzacza USB, oraz samego urządzenia USB. Nie wyjmuj napędu podczas odtwarzania pliku.

Do wejść USB wyświetlacza można podłączyć hub USB. W tym przypadku zalecamy huby USB z zewnętrznym zasilaniem.

Jeśli zamierzasz podłączyć dysk twardy USB zalecamy podłączyć go bezpośrednio do wejścia USB wyświetlacza.

**Uwaga:** Podczas odtwarzania plików graficznych, menu przeglądarki mediów może wyświetlać tylko 1000 plików przechowywanych na podłączonym urządzeniu USB.

## Menu przeglądarki mediów

Można wyświetlać zdjęcia, odtwarzać muzykę i filmy przez odtwarzanie na dysku USB po tego podłączeniu do wejścia odtwarzacza dysku USB. Aby wyświetlić menu USB w tym trybie, nacisnąć **Przeglądarki mediów** uzyskasz dostęp do opcji menu **obrazu dźwięku ustawień**. Ponowne naciśnięcie przycisku **Menu** spowoduje wyjście z tego ekranu. Możesz zmienić ustawienia przeglądarki mediów przy pomocy menu ustawień.

Obsługa trybu pełna/osowe	
Rozpoznać odtwarzanie. Używać przycisku odtwarzania i unahout	Wszystkie pliki wykasuj, będą niszczone i niepowinno odtwarzane w pamięćno kopirodno
Rozpoznać odtwarzanie. Używać przycisku odtwarzania i unahout	Plik, będzie odtwarzany bez przerywania (potwierdzą)
Rozpoznać odtwarzanie. Używać przycisku odtwarzania i unahout	Wszystkie pliki w folderze odtwarzane raz w kolejności (bawowe)
Rozpoznać odtwarzanie. Używać przycisku odtwarzania i unahout	Wszystkie pliki wykasuj, będą niszczone i niepowinno odtwarzane w tej samej kolejności (bawowe)

## Funkcja automatycznego odtwarzania USB

Funkcja automatycznego odtwarzania USB pozwala na automatyczne rozpoczęcie odtwarzania treści multimediów z urządzenia przenośnego. Funkcja wykorzystuje **przełącznik multimedialny**, w celu odtwarzania tryb zawartości multimedialnej. W celu odtwarzania tryb zawartości multimedialnej mają być przytoczone. Mają być priorytet to zdjęcie, wideo i audio. Oznacza to, że jeśli w katalogu głównym urządzenia wymiennego znajdują się zdjęcia, przedziałką mediów będzie odtwarzane zdjęcia, sekwencyjnie (w kolejności wg nazwy pliku) zamiast plików wideo lub audio. Jeśli nie, należy będzie sprawdzony pod kątem zawartości wideo i na tohty audio.

Funkcja ta działa tylko wtedy, gdy wystąpią wszystkie z poniższych okoliczności:

- Urządzenie USB jest podłączone.
- Opcja **automatycznego odtwarzania** jest włączona i ma ustawiona w menu **przełącznika mediów-ustawienia**.

## Funkcja pracy awaryjnej

Jeśli opcja **braku sygnału w menu ustawień prezentacji graficznej** jest ustawiona jako **praca awaryjna**, telewizor sprawdzi połączone urządzenie USB i szuka dostępnych plików do odtworzenia. Jeśli USB nie jest podłączone, lub gdy urządzenie wyświetlony obraz braku sygnału, a wyświetlacz wyłączy się samooczynie po upływie 5 minut. Jeśli nie jest dostępny żaden obraz, braku sygnału, na ekranie zostanie wyświetlony komunikat OSD o braku sygnału, a wyświetlacz wyłączy samooczynie się po upływie 5 minut.

**Uwaga:** Ustawienie opcji **automatycznego odtwarzania w menu przeglądarki mediów-ustawienia** nie jest ważne, *tyło pracy awaryjnej będzie funkcjonowało i tak*.

## CEC i CEC RC Passthrough

Ta funkcja pozwala na sterowanie urządzeniami z aktywnym CEC, połączonymi portami HDMI przy pomocy pilota wyświetlacza.

Opcję CEC w menu **System>Ustawienia>Wpłoc** należy najpierw ustawić jako **Aktywny**. Naciśnij przycisk **Zródło** i wybierz wejście HDMI podłączonego urządzenia CEC z menu **Lista źródeł**. W przypadku podłączenia nowego urządzenia źródłowego CEC, zostanie ono wymienione w menu **Zródło z nazwą** widensz zamast nazwą podłączonego portu HDMI (jak np. **Odtwarzacz DVD, Rejestrowar 1, itp.**).

Pilot wyświetlacza jest automatycznie zdalny do wykonania głównych funkcji po wybraniu podłączonego źródła HDMI.

Aby wyłączyć tę funkcję i obsługiwać przycisk Quick Menu na pilocie, podświetl **CEC RC Passthrough**, a następnie **wyłącz** tę funkcję naciskając przycisk

kierunkowy w lewo lub prawo. Jeśli przycisk **Quick Menu** jest niedostępny, naciśnij i przytrzymaj przycisk **CEC** na pilocie przez 3 sekundy. Tę funkcję (CEC) można także wyłączyć lub włączyć w menu **System>Ustawienia>Wpłoc**.

Wyświetlacz obsługuje także funkcje ARC (kanał audio zwrotny audio). Ta funkcja oznacza łącze audio mające zasilanie inne kable pomiędzy wyświetlaczem a systemem audio (odbiornikiem AV lub układem głośnikowym).

Przy aktywnej funkcji ARC wyświetlacz nie wysyca automatycznie funkcji swoich wyjść audio. Dlatego zachodzi konieczność ręcznego zmniejszenia głośności wyświetlacza do zera, jeśli użytkownik Zyczy sobie słuchać ścieżki dźwiękowej jako z podłączonego urządzenia audio (tak samo jako w przypadku innych optycznych czy koaksjalnych wyjść audio). Jeśli zdjęcie potrzeba zmiany poziomu głośności podłączonego urządzenia, należy wywrócić do urządzenia listy źródeł. W takim przypadku klawisz kontrolny poziomu głośności zostanie przyporządkowane do podłączonego urządzenia audio.

**Uwaga:** ARC obsługuje jest tylko poprzez wejście HDMI.

## Sterowanie systemem audio

Pozwala na użycie z wyświetlaczem wzmacniacz/odbiornika dźwięku. Głośnością można sterować pilotem wyświetlacza. Aby uruchomić tę funkcję, należy ustawić opcję głośników w menu **System>Ustawienia>Wpłoc jako Wzmacniacz**. Głośnik wyświetlacza zostana wyłączone, a dźwięk z oglądanego źródła będzie wydobywał się z podłączonego systemu audio.

**Uwaga:** Urządzenie audio powinno obsługiwać funkcję System Audio Control, a opcja CEC powinna być włączona.

## Używanie startowego URL

- Utwórz plik o nazwie **starturl.txt** w katalogu głównym dolnej paneli USB. Upewnij się, że plik ma rozszerzenie „.txt”.
- Otwórz plik w edytorze tekstu (np. w Notatniku).
- Wpisz żądany adres URL (np. www.starturl.com) do pliku i zapisz zmiany.

• Podłącz pamięć USB do Wyświetlacza. Zarazec opcję **Opcje USB** w menu **Ustawień prezentacji graficznej>menu USB** i naciśnij przycisk **OK**.

• Wyłącz Wyświetlacz i włącz go ponownie. **Uwaga:** Możesz sprawdzić, czy **startowy adres URL** zawiera żądane łącze w menu **Ustawienia prezentacji graficznej>Opcje link**.

Zawartość menu wyświetlacza	
<b>System - Zawartość menu obraz</b>	Tryb obrazu może zostać dopasowany do indywidualnych upeobnień. Tryb obrazu może zostać ustawiony wg jednej z tych opcji: <b>Tekst, Gry, Sport, Prezentacja graficzna Naturalny</b> .
<b>Kontrast</b>	Dopasowanie wartości jasności i ciemności obrazu.
<b>Jasność</b>	Dopasowanie wartości jasności ekranu.
<b>Ostrość</b>	Ustawia wartość ostrości dla obiektów wyświetlanych na ekranie.
<b>Kolor</b>	Ustawia wartości kolorów, dopasowując je. Wyświetlacz ten jest skonstruowany tak, aby być przyjaznym dla środowiska. Jeśli ustawisz tę opcję na <b>Minimalna</b> , <b>Środkie</b> , <b>Maksimum</b> lub <b>Auto</b> , wyświetlacz zmniejszy zużycie energii, odpowiednio regulując poziom podświetlenia. Jeśli chcesz, możesz ustawić podświetlenie na określoną wartość, ustawioną jako <b>osobista</b> i ustawić <b>podświetlenie</b> (umiejscowione w ustawieniach podświetlenia) ręcznie, korzystając z przycisków lewo/prawo na pilocie. Ustaw jeśli zostało naciśnięte przycisk tenurkowy w prawo, aby wybrana jest opcja <b>Auto</b> lub w lewo, aby wybrana jest opcja <b>Osobista</b> , na ekranie pojawi się wiadomość, że <b>ekran wyłączy się za 15 sekund</b> . Wybierz, wykonaj i naciśnij <b>OK</b> , aby wyłączyć ekran od razu. Jeśli nie naciśniesz żadnego przycisku, ekran wyłączy się po 15 sekundach. Naciśnij dowolny przycisk na pilocie lub telewizorze, aby ponownie włączyć ekran. Wybierz, wykonaj i naciśnij <b>OK</b> , aby ponownie włączyć go albo odłączyć wybrany zasilenia z gniazdzka. To także zredukuje zużycie energii.
<b>Oszczędzanie energii</b>	Wybierz, wykonaj i naciśnij <b>OK</b> , aby włączyć funkcję oszczędzania energii. Wyłączyć ją można także z menu <b>Ustawienia</b> , wybierając go albo odłączyć wybrany zasilenia z gniazdzka. To także zredukuje zużycie energii.
<b>Podświetlenie</b>	To ustawienie kontroluje poziom podświetlenia. Funkcja podświetlenia będzie wyłączona, jeśli <b>oszczędzanie energii</b> jest ustawione na opcję inną niż <b>osobiste</b> .
<b>Ustawienia zaawansowane</b>	
<b>Kontrast dynamiczny</b>	Wartość kontrastu dynamicznego może zostać zmieniona zgodnie z upeobnieniami.
<b>Redukcja szumów</b>	Jeżeli sygnał jest słaby i występują zakłócenia obrazu, użyj ustawienia <b>Redukcji Szumów</b> , aby zredukować tła szumów.
<b>Temperatura koloru</b>	Ustawia poziom temperaturę koloru. Dostępne są opcje zimny (1300K), normalny (6500K) i ciepły (6500K).
<b>Powiększenie obrazu</b>	Ustawia żądany format rozmiaru obrazu.
<b>Movie Sense</b>	Wywołaj lewego/prawego przycisku, aby ustawić <b>Movie Sense</b> jako niską, średnią, wysoką lub wyłączoną. Gdy funkcja <b>Movie Sense</b> jest aktywna, optymalizuje ona ustawienia wideo wyświetlacza, umożliwiając uzyskanie lepszej jakości obrazów ruchomych. Gdy funkcja <b>Movie Sense</b> jest wyłączona, obraz jest wyświetlany w trybie <b>Wypoczynkowy</b> . <b>Movie Sense Pro</b> wywołaj ten przycisk i naciśnij <b>OK</b> , aby włączyć funkcję <b>Movie Sense</b> . Pro wywołaj ten przycisk i naciśnij <b>OK</b> , aby wyłączyć funkcję <b>Movie Sense</b> . Gdy tryb demo jest aktywny, ekran podzielony jest na dwie części - w jednej wyświetlany jest obraz funkcji <b>movie sense</b> , a w drugiej normalne ustawienia dla ekranu wyświetlacza. <b>Uwaga:</b> Ta funkcja może być niedostępna w zależności od modelu urządzenia.
<b>Tryb filmu</b>	Filmy są nagrywane z różną liczbą ramek wyświetlanych na sekundę. Włącz tę funkcję w trakcie oglądania filmu, aby lepiej widzieć sceny z szybkim ruchem.
<b>Wzmocnienie RGB</b>	Regulacja siły czerwonych, zielonych i niebieskich kolorów. Możesz użyć tej funkcji do dodatkowej regulacji barwności obrazu.
<b>Pełny zakres HDMI</b>	Podczas oglądania ze źródła HDMI, funkcja ta będzie widoczna. Można użyć tej funkcji, aby poprawić czerni w obrazie.
<b>Pozycja PC</b>	Pojawia się, gdy źródło wejścia jest ustawione na VGAPC.
<b>Automatyczne pozycjonowanie</b>	Automatycznie optymalizuje wyświetlanie. Naciśnij <b>OK</b> , aby zoptymalizować.
<b>Pozycja pozioma</b>	Ten element przesunie obraz poziomo w prawą lub lewą stronę na ekranie.
<b>Pozycja pionowa</b>	Ten element przesunie obraz pionowo w górę lub w dół na ekranie.

<b>Zegar punktów</b>	Zegar punktów pozwala na wyregulowanie zakłóceń, które pojawiają się jako pasma pionowe przy intensywnym wyświetlaniu punktów np. na arkuszu kalkulacyjnym lub w panelach lub tekście z mniejszą czcionką.
<b>Faza</b>	Zależnie od źródła wejścia (komputer, itp.) obraz na ekranie może być zamglony lub zaszumiony. Możesz użyć tej opcji, aby wykryć czystszy obraz metodą prób i błędów.
<b>Reset</b>	Resetuje ustawienia obrazu do ustawień fabrycznych (za wyjątkiem trybu gry).
	W trybie VGA (PC), niektóre opcje w menu obrazu będą niedostępne. Zaraz za tego, ustawienia trybu VGA zostaną dodane do ustawień obrazu podczas trybu PC.
<b>System - zawartość menu dźwięku</b>	
<b>Głośność</b>	Ustawia głośność.
<b>Equalizer</b>	Wybiera tryb equalizera. Ustawienia indywidualne są dostępne tylko w trybie <b>Użytkownika</b> .
<b>Balans</b>	Dopasowuje głośność dźwięku dochodzącego z lewego lub prawego głośnika.
<b>Suchawki</b>	Ustawia głośność słuchawek. Przed użyciem słuchawek proszę się upewnić, że dźwięk w słuchawkach jest ustawiony na niskim poziomie w celu uniknięcia uszkodzenia słuchu. Opcja dostępna tylko w przypadku jeśli opcja <b>Suchawki/Wyjście</b> jest ustawiona na <b>Suchawki</b> .
<b>Audio Link</b>	Naciśnij <b>OK</b> aby otworzyć menu Audio Link. Na tym ekranie, możesz wykonać i podłączyć do swojego wyświetlacza bezprzewodowo urządzenie kontroli zdalnej. <b>Uwaga:</b> Aby móc skorzystać z tej funkcji, wymagany jest klucz sprzętowy USB (sprzedawany osobno).
<b>AVL (Funkcja automatyczne ograniczania głośności)</b>	Ustawia określony poziom głośności dla źródeł.
<b>Suchawki/Wyjście audio</b>	Podłączając zewnętrzny wzmacniacz do wyświetlacza, korzystając z wyjścia słuchawkowego, możesz wybrać tę opcję jako <b>Lineout</b> . Jeśli podłączysz słuchawkę do wyświetlacza, ustaw tę opcję jako <b>Suchawki</b> . Przed użyciem słuchawek, upewnij się, że ten element menu jest ustawiony na <b>Suchawki</b> . Jeśli jest ustawiony na <b>Lineout</b> , sygnał wyjściowy w gniazdku słuchawkowym będzie ustawiony na maksimum, co może uszkodzić słuch.
<b>Wyjście cyfrowe</b>	Ustawia tryb audio wyjścia cyfrowego. Dostępne są opcje <b>PCM</b> i <b>Skompresowany</b> .
<b>Dźwięk przestrzenny</b>	Dźwięk przestrzenny może być Włączony lub Wyłączony.
<b>Wzmocnienie basów</b>	Kontroluje poziom wzmocnienia basów. Proszę wosić przycisk w lewo lub w prawo, aby ustawić element. <b>Uwaga:</b> Ta funkcja może być niedostępna w zależności od modelu urządzenia.



System - Zawartość menu ustawień	
Język	Ustawia preferowany język menu OSD.
Data/Godzina	Ustawia datę i godzinę.
Źródła	Włącza lub wyciąga opcje wybranych źródeł. Dla źródeł HDMI dostępne są opcje <b>Regulame</b> , <b>Rozszerzenie i Wyłączenie</b> , jeśli Twój wyświetlacz obsługuje technologię Ultra HD. Opcje <b>Regulame i Wzmocnienie</b> wpływają na ustawienia koloru wybranych źródeł HDMI. Aby móc oglądać obraz 4K ze źródła HDMI, odnośne źródło, jeśli urządzenie jest kompatybilne z HDMI 2.0, powinno być ustawione jako <b>ultrapasmo</b> . Jeśli podłączone urządzenie jest kompatybilne z HDMI 1.4, ustaw jako <b>regulame</b> . Ustaw odpowiednio lub wyłącz odnośne źródło HDMI poprzez ustawienie <b>Wyłączenie</b> . <b>Wyświetla ustawienia sieciowe/internetowe.</b>
Ustawienia sieciowe/Internetowe	Wyświetla ustawienia sieciowe/internetowe.
Więcej	Wyświetla inne opcje wyświetlania menu.
Limit Czasu Menu	Zmienia limit dla czasu wyświetlania menu.
Dioda LED trybu oczekiwania	Włącza lub wyciąga funkcjonalność diody LED funkcji uśpienia. Jeśli funkcja jest wyłączona, dioda nie będzie się świecić.
Aktualizacja oprogramowania	Zapewnia najnowsze oprogramowanie fabryczne wyświetlacza. Naciśnij <b>OK</b> , aby wyświetlić opcje menu.
Wersja Aplikacji	Wyświetla aktualną wersję oprogramowania.
Automatyczne wyłączenie wyświetlacza	Ustawia godzinę, o której wyświetlacz ma automatycznie wejść w tryb oczekiwania gdy jest nieużywany.
Współdzielenie audio i wideo	Opcja <b>współdzielenia audio i wideo</b> pozwala na współdzielenie się plikami przechowywanymi na Twoim smartfonie lub tablecie PC. Jeśli posiadasz kompatybilny smartfon lub tablet, i zainstalowane odpowiednie oprogramowanie, możesz współdzielić wyświetlacz z zgodą na swoim wyświetlaczu. Więcej informacji znajdziesz w instrukcji oprogramowania do współdzielenia plików.
Tryb włączania	Ustawione to konfiguruje preferencje trybu uruchamiania. Dostępne są opcje <b>ostatni stan</b> , <b>zawsze włączony</b> i <b>tryb oczekiwania</b> .
Ustawienia ściany wideo	Naciśnij <b>OK</b> aby otworzyć menu <b>ustawień ściany wideo</b> . Dostępne są opcje <b>liczby wierszy</b> , <b>liczby kolumn</b> , <b>komórki</b> i <b>offsetu</b> .
CEC	Ustawienie to pozwala na całkowite włączenie lub wyłączenie funkcji CEC. Naciśnij przycisk w Lewo lub w Prawo, aby włączyć lub wyłączyć tę funkcję.
Automatyczne włączanie CEC	Funkcja ta pozwala podłączonemu urządzeniu kompatybilnemu z HDMI-CEC na automatycznie włączenie wyświetlacza przetrzymane na swoje własne źródło. Naciśnij przycisk w lewo lub w prawo, aby włączyć lub wyłączyć tę funkcję.
Głośniki	Abi uzyskać dźwięk wyświetlacza poprzez podłączenie kompatybilne urządzenie audio, ustaw jako <b>wzmocniacz</b> . Możesz rozłączyć z pilota wyświetlacza do sterowania głośnością urządzenia audio.
Ustawienia strumieniowania DP (*)	Ustawia rozdział strumienia DP. Dostępne są opcje <b>MST</b> , <b>ISST</b> . (* Ten element menu pojawia się tylko wtedy, gdy źródło sygnału jest ustawione na DP.

Zawartość menu ustawień prezentacji graficznej	
Informacje o urządzeniu	Ustawia ID urządzenia. Można wybrać wartość z przedziału 0-99 za pomocą przycisków numerycznych na pilocie w celu identyfikacji wyświetlacza.
Ustawianie ID	Wyświetla aktualną wersję oprogramowania. Naciśnij <b>OK</b> , aby wyświetlić menu <b>opcji aktualizacji</b> . Można korzystać z tych opcji, aby rozpoznać ręczne wyszukiwanie aktualizacji oprogramowania i ustawić swoje preferencje automatycznego wyszukiwania.
Numery serijny	Wyświetla numer seryjny urządzenia. (Nie może być zmieniona przez użytkownika)
Nazwa modelu	Wyświetla nazwę modelu urządzenia. (Nie może być zmieniona przez użytkownika)
Zapisz informacje o modelu	Kopiuje informacje o modelu jednostki na podłączone urządzenie USB.
Ustawienia temperatury	Naciśnij <b>OK</b> aby otworzyć menu <b>ustawień temperatury</b> . Zostanie wyświetlona bieżąca temperatura systemu. Można również zmienić maksymalną temperaturę wyłączenia systemu przy użyciu odpowiedniej opcji. <i>Uwaga: Ta funkcja może być niedostępna w zależności od modelu urządzenia.</i>
Okres eksploatacji wyświetlacza	Wyświetla czas życia urządzenia.
Kontroli	
Orientacja OSD	Ustawia obrót OSD (komunikaty na ekranie) na ekranie. Dostępne są opcje <b>poziwy</b> i <b>portret</b> .
Przesunięcie pikseli	Włącza lub wyciąga przesunięcie pikseli. Opcja ta może być slesbowana w celu uniknięcia zatrzymancia obrazu (efekt powidoku), który może wystąpić podczas wyświetlania niecolornego obrazu lub obrazów przez dłuższe okresy czasu. Po włączeniu tej opcji obraz i OSD (komunikaty na ekranie) zostaną przesunięte w określonych odstępach czasu.
Brak sygnału	Ustawia preferencje zachowania wyświetlacza, gdy nie zostanie wykryty żaden sygnał z aktualnie ustawionego źródła sygnału. Dostępne są opcje <b>pracy awaryjnej</b> i <b>wyszukiwania wejścia awaryjnego</b> . Jeśli wybrano <b>pracy awaryjnej</b> , wyświetlacz sprawdzi podłączone urządzenie USB w trybie awaryjnym. Jeśli nie zostanie wykryty żaden sygnał z urządzenia USB, wyświetlacz lub gdy urządzenie USB nie jest podłączone do wyświetlacza, zostanie wyświetlony obraz braku sygnału. Jeśli nie ma żadnego obrazu braku sygnału, na ekranie zostanie wyświetlony komunikat OSD o braku sygnału. Ustawienie opcji <b>automatycznego odzwierciana</b> w menu <b>przełączarki mediów-ustawienia</b> nie jest ważne, tryb pracy awaryjnej będzie funkcjonował tak. Jeśli wybrane jest <b>wyszukiwanie sygnału wejściowego</b> , wyświetlacz przeskakuje kolejno wszystkie dostępne źródła w poszukiwaniu sygnału wejściowego. Jeśli nie zostanie wykryty żaden sygnał z dostępnych źródeł, zostanie wyświetlony komunikat OSD o braku sygnału, a wyświetlacz wyłączy samooczynnie się po upływie 30 sekund.
Brak opóźnienia sygnału	Ustawia wartość opóźnienia na preferencje <b>No Signal</b> (Brak sygnał), gdy wyświetlacz znajduje się w stanie No Signal (Brak sygnał). Po upływie ustawionego czasu opóźnienia zostanie czasosownie preferencje <b>No Signal</b> (Brak sygnał).
Wyłączenie z powodu braku sygnału	Po włączeniu, wyświetlacz wyłączy się po upływie 5 minut, jeśli nie zostanie odebrany żaden sygnał z wybranego źródła. Funkcja ta działa tylko wtedy, gdy wystąpią wszystkie z poniższych okoliczności: - Opcja <b>braku sygnału</b> jest ustawiona jako <b>praca awaryjna</b> . - Urządzenie USB nie jest podłączone do wyświetlacza/USB jest podłączone, ale nie ma na nim żadnych grywalnych plików.

<b>Blockada panelu</b>	Ustaw jako „Wyłączona”, aby zapobiec korzystaniu z przycisków umieszczonych na wyświetlaczu.
<b>Zakaz korzystania z pilota</b>	Ustaw jako „Wyłączona”, aby zapobiec korzystaniu z pilota. Pilot będzie funkcjonował w trybie oczekiwania niezasilenie od ustawień tej opcji. Aby wyłączyć tę opcję i móc ponownie korzystać z pilota, naciśnij kolejno przyciski MENU/IR-3-7-3 na pilocie. Pojawi się menu <b>opcji prezentacji graficznej</b> . Wejdź do menu <b>Stworzenia</b> i ustaw tę opcję jako <b>Wyłączoną</b> .
<b>UART 0</b>	Dla UART 0 wybierz protokół ASCII/HEX. Wartość domyślna to ASCII. Aby prawidłowo pracować z protokołami, nie ma potrzeby ponownego uruchamiania Wyświetlacza. Po zmianie wyboru najnowszy wybrany problem zostanie zapisany i uruchomiony po uruchomieniu Wyświetlacza. Należy pamiętać, że wybór ASCII / HEX nie działa z gdy dzieniki debugowania są połączone. Jeśli dokonano nieprawidłowej zmiany na protokół HEX, gdy dzieniki debugowania były połączone, należy przywrócić zaznaczenie ASCII i zresetować Wyświetlacz, aby skorygować dzieniki debugowania i zachowanie protokołu ASCII. Należy również pamiętać, że protokół HEX będzie działał z szybkością transmisji 19200 ds UART0.
<b>UART 1</b>	Dla UART 1 wybierz protokół ASCII/HEX. Wartość domyślna to HEX. Aby prawidłowo pracować z protokołami, nie ma potrzeby ponownego uruchamiania Wyświetlacza. Po zmianie wyboru najnowszy wybrany problem zostanie zapisany i uruchomiony po uruchomieniu Wyświetlacza. Należy pamiętać, że wybór protokołu ASCII / HEX zawsze działa zgodnie z oczekiwaniami. Nie ma znaczenia, czy dzieniki debugowania są połączone, czy nie. Należy również pamiętać, że protokół HEX będzie działał z szybkością transmisji 9600 ds UART1.
<b>Ustawienia zasilania</b>	Konfiguruje preferencje trybu uruchamiania. <b>Dostępne są opcje</b> ostatni stan, zawsze włączony i tryb oczekiwania.
<b>Tryb włączania</b>	Jeżeli ta funkcja jest włączona, wyświetlacz można włączyć ponownie za pomocą komendy RS232 LAN, jeśli obrotownik został w ten sposób wyłączony. Naciśnij przycisk w lewo lub w prawo, aby włączyć lub wyłączyć tę funkcję.
<b>Szybki tryb oczekiwania</b>	Ustawia wartość: opóźnienia po włączeniu zasilania. Tę wartość można ustawić w zakresie od 0 do 2000ms w krokach co 100ms. Wyświetlacz włącza się po upływie ustawionego czasu opóźnienia.
<b>Opóźnienie włączenia</b>	Ustawia wartość: opóźnienia po włączeniu zasilania. Tę wartość można ustawić w zakresie od 0 do 2000ms w krokach co 100ms. Wyświetlacz włącza się po upływie ustawionego czasu opóźnienia.
<b>Automatyczne uruchomienie podczas włączania TV</b>	Konfiguruje preferencje automatycznego uruchamiania. Dostępne są opcje <b>CMS (startowy URL)</b> , <b>otwór przeglądarkę (otwór strony początkowej)</b> i <b>Wyłączone</b> .
<b>Tryb obrazu podczas uruchamiania TV</b>	Ustawia preferencje trybu obrazu podczas włączania zasilania. Jeśli ustawiony jako wyłączony, podczas włączania zasilania zostanie użyty ostatni ustawiony tryb obrazu.
<b>Włączona funkcja HDMI Wake Up (Pobudka)</b>	Jeśli ta opcja jest włączona, wyświetlacz włączy się po podłączeniu i włączeniu źródła sygnału HDMI. Ta funkcja działa w oparciu o sygnał HDMI cv. Gdy ten sygnał jest aktywny, wyświetlacz się obudzi, a gdy sygnał jest nieaktywny, wyświetlacz wyłączy się. Można wyłączyć tę opcję ustawiając ją jako <b>wyłączoną</b> . Jeśli nastawiono jakikolwiek Program planujący lub jednostka OPS jest podłączona do Wyświetlacza, opcja ta nie będzie aktywna i nie będzie ustawiona jako Wyłączona. <b>Uwaga:</b> Ta funkcja może być niedostępna w zależności od modelu urządzenia.
<b>USB</b>	
<b>Klonuj na USB</b>	Kopiuje pliki bazy danych z wyświetlacza na podłączone urządzenie USB.
<b>Klonuj z USB</b>	Kopie pliki bazy danych z podłączonego urządzenia USB na wyświetlacz.
<b>Wewnętrzne operacje USB</b>	Kopiuje pliki z wewnętrzne USB do urządzenia. Opcji dostępna tylko, gdy wewnętrzne urządzenie USB jest podłączone

<b>Kopowanie pamięci podręcznej aplikacji z USB</b>	Kopiuje dane pamięci podręcznej z podłączonego urządzenia USB na wyświetlacz. <b>Uwaga:</b> Ta funkcja może być niedostępna w zależności od modelu urządzenia.
<b>Informacje USB</b>	Naciśnij <b>OK</b> aby otworzyć menu <b>informacji USB</b> . Zostaną pokazane informacje dot. aktualnego obrotownika i wolnego obszaru na podłączonym urządzeniu USB. W menu tym można także sformatować podłączone urządzenie USB za pomocą opcji <b>formatowania dysku</b> (wyłącznie format FAT32).
<b>Obsługa USB</b>	Podświetli i naciśnij <b>OK</b> , aby wykonać operacje USB.
<b>Opcja USB</b>	Ustaw jako „Wyłączoną”, aby wyłączyć gniazdo USB wyświetlacza. Można również ustawić tę opcję jako <b>ON</b> , aby zapewnić zasilanie 5 voltowe poprzez USB. W takiej sytuacji można będzie przegrywać mediaow znajdujących się na USB przy pomocy przycisków mediów Wyświetlacza.
<b>Ustawienia ślany wideo</b>	Naciśnij <b>OK</b> aby otworzyć menu <b>ustawień ślany wideo</b> . Dostępne są opcje <b>liczby kanałów, liczby kolumn, konońki i ostrości</b> . <b>Liczba rzędów:</b> Dostosuj żądaną liczbę „rzędów” ślany wideo naciskając przyciski <b>Lierunek w lewo</b> lub <b>prawy</b> . Maksymalna liczba, jaką można ustawić to 10. <b>Liczba kolumn:</b> Dostosuj żądaną liczbę „kolumn” ślany wideo naciskając przyciski <b>Lierunek w lewo</b> lub <b>prawy</b> . Maksymalna liczba, jaką można ustawić to 10. <b>Konońka:</b> Każda jednostka ślany wideo jest nazywana „konońką”. Dostosuj żądaną liczbę konońek naciskając przyciski <b>Lierunek w lewo</b> i <b>prawy</b> . Maksymalna liczba, jaką można ustawić to 100. <b>Ostrość:</b> Ustawienie przesunięcia ślady do regulacji refrakcji po bokach obrazu w zależności od grubości ramki między modułami ślany wideo (konońka). Maksymalna liczba, jaką można ustawić to 50. <b>Na przykład:</b> dla matrycy ślany wideo w formacie 2x3, opcja <b>Liczby rzędów</b> powinna być ustawiona jako <b>2</b> , a <b>Liczba kolumn</b> należy ustawić jako <b>3</b> . Liczba konońek w matrycy ślany wideo zostanie określona jak pokazano w poniższym szablonie. Jeśli ustawisz wyświetlacz, który jest ustawiony tak samo jak wyświetlacz z numerem 1 w tym szablonie, to konońka dla tego wyświetlacza powinna być ustawiona jako <b>1</b> , aby wyświetlić obraz na pełnym ekranie na wyświetlaczu, opcje konońki powinna być ustawiona na <b>0</b> .
<b>Ustawienia OPS</b>	Naciśnij <b>OK</b> aby otworzyć menu <b>ustawień OPS</b> . Dostępne są trzy opcje podmenu, <b>informacje OPS:</b> Wyświetla informacje tylko do odczytu dot. jednostki OPS, jeśli jest obsługiwana. <b>Status OPS:</b> Wyświetla informacje, czy model OPS jest włączony lub wyłączony. Pozwala na zmianę statusu za pomocą miękkiego sygnału PSON (0.5 s.) <b>Sygnal rozruchowy:</b> Włącza lub wyłącza wysyłanie sygnału PSON (0.5 s.) <b>Sprawdza sygnal stanu OPS</b> podczas uruchamiania, aby po włączeniu, wysyłał sygnal PSON, jeśli jest włączony. Niekiedy OPS wysyła nieprawidłowe informacje o ich statusie podczas uruchamiania urządzenia, więc wydają się być włączone, nawet jeśli są wyłączone. W przypadku takich niestandardowych OPS opcja ta musi być włączona. W takim przypadku sygnał PSON będzie wysyłany dla OPS niezasilene od otrzymanych informacji o stanie podczas uruchamiania. <b>Wyłączenie:</b> Włącza OPS poprzez Tworzy sygnał PSON (5 s.) <b>Uwaga:</b> To menu nie będzie dostępne, jeśli OPS nie jest obsługiwany lub nie jest podłączony do urządzenia.

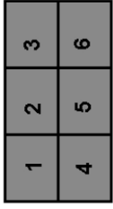

Ustawienia harmonogramu	Naciśnij <b>OK</b> aby otworzyć menu <b>ustawień harmonogramu</b> . Można ustawić do 4 różnych harmonogramów. Podświetli kolumnę <b>Status</b> opcji zaplanowanego harmonogramu i ustaw jako <b>Włączony</b> za pomocą przycisków klawiszowych <b>Lewy/Prawy</b> po naciśnięciu przycisku <b>OK</b> . Korzystając z opcji harmonogramu można ustawić urządzenie, aby włączało się automatycznie co określony czas z określonym ustawieniem zdoła wejściowego. Jeśli opcja <b>Zróżnicowane</b> jest ustawiona jako <b>Włączone</b> , urządzenie może być włączane w określonych godzinach i dniach tygodnia. Aby uzyskać więcej informacji o ustawieniach <b>Włączanie z doładowaniem</b> i <b>Włączanie z multimedialne</b> i urządzenia USB zostają automatycznie otworzone, jak wyjaśniono w części zamykanej, <b>Funkcja automatycznego odzwierciedlania USB</b> . Po zakończeniu, aby zapisać ustawienia, naciśnij <b>Złoty przycisk</b> .
Opcje link	Naciśnij <b>OK</b> aby obaczyć menu <b>opcji link</b> . Zostaną wyświetlone aktualne linki - <b>startowy URL</b> i <b>URL ustawień</b> . Te elementy są jedynie w celach informacyjnych i nie można ich wybrać. <b>Otworz strona startowa przeglądarki internetowej</b> preferencje łącza <b>serwera NTP</b> będzie można skonfigurować przy użyciu odpowiednich opcji.
Ustawienia głośności Przywróć ustawienia domyślne	Naciśnij <b>OK</b> , aby wyświetlić opcje menu.
Pierwsza instalacja	Podświetli tę opcję i naciśnij przycisk <b>OK</b> na pilocie, aby przywrócić wyświetlacz do jego ustawień domyślnych. Zaznacz i naciśnij <b>OK</b> , aby wykonać <b>pierwszą instalację</b> i przywrócić wszystkie ustawienia fabryczne. Trzeba będzie wprowadzić poprawny kod PIN w celu przeprowadzenia tej operacji. <b>Uwaga: Wprowadź PIN określony podczas procesu <a href="#">plurawsa/instalacji</a>.</b>

## Połączenie

Ustawienia kablowe można skonfigurować w ustawieniach sieciowych i internetowych w menu system-ustawienia.

### Połączenie przewodowe

- Aby podłączyć do sieci przewodowej
  - Musisz posiadać modem/router, podłączony do aktywnego łącza szerokopasmowego.
  - Podłączyć swój wyświetlacz do modemu/routera kablem ethernetowym. Z tyłu wyświetlacza znajduje się port LAN.

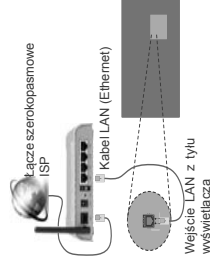

### Konfigurowanie ustawień urządzenia przewodowego

#### Typ sieci

Typ sieci może być ustawiony jako **urządzenie przewodowe, bezprzewodowe** lub **wyłączone**, zgodnie z wybranym połączeniem z wyświetlaczem. Wybierz **Urządzenie Przewodowe**, jeśli korzystasz z kabla ethernetowego.

#### Test prędkości Internetu

Podświetli **test prędkości Internetu** i naciśnij przycisk **OK**. Wyświetlacz sprawdzi prędkość połączenia internetowego i po przeprowadzeniu testu wyświetli rezultaty.

#### Ustawienia zaawansowane

Podświetli **ustawienia zaawansowane** i naciśnij przycisk **OK**. Na następnym ekranie możesz zmienić ustawienia IP i DNS wyświetlacza. Podświetli zaplanuj pozycję i naciśnij przycisk w lewo lub prawo, aby zmienić adres IP. Podświetli **Adres IP** i naciśnij przycisk **OK**. Możesz teraz wprowadzić adres **IP** manualnie lub manualnie **DNS**. Wybierz odpowiedni element z rozwiniętego menu i wprowadź nowe wartości. Użytkując przycisków numerycznych na pilocie. Po zakończeniu, aby zapisać ustawienia, naciśnij przycisk **OK**.

## Połączenie bezprzewodowe

Aby podłączyć do sieci bezprzewodowej **WAŻNE**: Aby móc skorzystać z funkcji sieci bezprzewodowej wymagany jest klucz sprzętowy USB (sprzedawany osobno).

Wyświetlacz nie może podłączyć się do sieci z niewidocznym SSID (nazwa sieci bezprzewodowej). Aby użyć SSID modemu widocznym, powinieneś zmienić swoje ustawienia SSID w oprogramowaniu modemu.

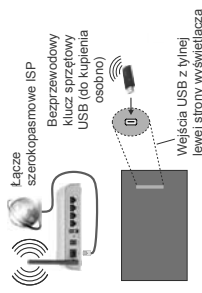

- Router Wireless-N (IEEE 802.11n/b/g/n) z równocześnie pasmami 2,4 i 5 GHz przeznaczony do zwiększania przepustowości. Są one zoptymalizowane dla gładszego i szybszego przesyłu obrazu HD, transferu plików oraz gier bezprzewodowych.
- Częstotliwość i kanał różnią się, w zależności od regionu.

- Prędkość transmisji różni się, w zależności od odległości i liczby przeszkod pomiędzy stacją nadawczą i odbiornikiem, strukturą i warunkami transmisji, konfiguracji produktów, stanu fal radiowych, ruchu na linii oraz produktów, których używasz. Transmisja może zostać również odciążona w zależności od stanu fal radiowych telefonów DECT lub jakichkolwiek innych urządzeń WIFI 11b. Standardowe wartości dla szybkości transmisji to teoretycznie maksymalne wartości sieci bezprzewodowej. Nie są one rzeczywistymi szybkościami transmisji danych.

- Miejsce, gdzie przesył jest najsłabszy należy odroczenia użytkownika.

- Klucz sprzętowy USB powinien być podłączony bezpośrednio do portu USB telewizora. Hub USB nie jest obsługiwany. W przypadku gdy jakość sieci jest słaba i klucz sprzętowy USB może być używany, aby poprawić jakość sygnału, możesz go podłączyć do doku.

- Klucz sprzętowy USB obsługuje modem typu 802.11 a,b,g & n. Zaleca się bardzo używanie protokołu

komunikacyjnego IEEE 802.11n w celu uniknięcia wszelkich problemów podczas oglądania wideo.

- Jeśli pojawił się problem z wydajnością audio/wideo, użyj innego wejścia USB.

- Gdy w pobliżu znajdują się inne modemy z takim samym SSID, zmień SSID swojego modemu. W innym przypadku możesz napotkać problemy z połączeniem bezprzewodowym, skorzystaj z połączenia przewodowego.

### Konfiguracja ustawień urządzenia bezprzewodowego

Aby włączyć funkcję Wi-Fi, podłącz klucz sprzętowy (do kupienia osobno) Wi-Fi do jednego z portów USB internetowych i wybierz **typ sieci jako urządzenie bezprzewodowe**, aby rozpocząć proces łączenia.

Wyświetlacz automatycznie poszuka sieci bezprzewodowych. Wyświetlona zostanie lista dostępnych sieci. Proszę wybrać złądaną sieć z listy. **Uwaga:** Jeśli modem działa w trybie N, powinno się wybrać ustawienia trybu N.

Jeśli wybrana sieć jest zabezpieczona hasłem, proszę go wprowadzić korzystając z wirtualnej klawiatury. Klawiatury tej można używać korzystając z klawiszy kierunkowych i przycisku **OK** na pilocie.

Poczekaj, aż adres IP pojawi się na ekranie. Oznacza to, że ustanowione zostało połączenie. W celu odłączenia się od sieci należy podświetlić **Typ Sieci**, a przyciskami w lewo lub w prawo ustawić połączenie jako **Wyłączone**.

Jeśli router posiada przycisk WPS (Protected Setup), można bezpośrednio podłączyć wyświetlacz do bazy lub dostawcy sieci. Zarejestruj **opcję Naciśnij WPS na routerze wi-fi**, naciśnij przycisk **OK**. Następnie naciśnij przycisk WPS na routerze/modemie, aby się połączyć.

Podświetl **test przycisków Internetowej** i naciśnij przycisk **OK**. Aby sprawdzić, czy połączenia z Internetem, **Podaj OK**, aby ustanowienia **zawieszone** naciśnij przycisk **OK**, aby otworzyć **menu ustawień numeracyjnych** aby usunąć przycisk. Po zakończeniu, aby zapisać ustawienia, naciśnij przycisk **OK**.

### Inne informacje

Stan połączenia zostanie wyświetlony jako **połączony** lub **niepołączony** oraz zostanie wyświetlony aktualny adres IP, jeśli połączenie zostało ustanowione.

### Podłączanie urządzenia przenośnego poprzez Wi-Fi

Jeśli Twoje urządzenie przenośne wyposażone jest w Wi-Fi, możesz je podłączyć do wyświetlacza za pomocą routera, aby móc uzyskać dostęp do zawartości urządzenia. Aby móc to zrobić, urządzenie przenośne musi posiadać odpowiednie oprogramowanie do współpracy/konwena.

- Połącz się z routerem, postępując zgodnie z krokami podanymi powyżej (z części omawiającej **połączenia bezprzewodowe**)

- Następnie, pobrać swoje urządzenie przenośne z routera i uaktywnij oprogramowanie do współpracy/konwena na swoim urządzeniu przenośnym. Wybierz następnie pliki, które chcesz podłączyć ze swojego urządzenia.
- Jeśli połączenie zostanie ustanowione, poprawnie uzyskasz dostęp do współdzielonych plików na swoim urządzeniu przenośnym przy pomocy **przełącznika mediów** lub na swoim wyświetlaczu.

- Wejść do menu **przełącznik mediów** i wyświetlić menu OSD wyboru urządzenia dołączającego. Wybierz **opcję urządzenie przenośne** i naciśnij przycisk **OK** aby kontynuować.

- Jeśli dostępne, możesz pobrać z serwera dostawcy aplikacji swojego urządzenia przenośnego aplikację wirtualnego pilota.

*Uwaga: Funkcja ta może nie być obsługiwana przez wszystkie urządzenia przenośne.*

### WYŚWIETLACZ BEZPRZEWODOWY

Wyświetlacz bezprzewodowy jest standardem sformułowania obrazu dźwięku przez Wi-Fi Alliance. Funkcja ta umożliwia wyłączenie z wyświetlacza jako bezprzewodowego ekranu.

### Używanie w połączeniu z urządzeniami przenośnymi

Istnieje różne standardy umożliwiające współdzielenie ekranów pomiędzy Twoim urządzeniem mobilnym a wyświetlaczem, w celu wyświetlania plików graficznych, odtwarzania filmów i dźwięku.

Najlepiej podłączyć dongle USB Wi-Fi do wyświetlacza, jeśli nie posiada on wbudowaną opcję Wi-Fi. Następnie, naciśnij przycisk **Zródło** na pilocie i pojawi się ekran informujący o gotowości wyświetlacza do nawiązania połączenia.

Otwórz aplikację do współdzielenia plików na swoim urządzeniu przenośnym. Różne firmy tworzą nazywają

swoje aplikacje, proszę więc sprawdzić w instrukcji obsługi swojego urządzenia przenośnego odnośnie szczegółów.

Wyświetlaj urządzenia. Po wybraniu swojego wyświetlacza (dokonano połączenia, ekran Twojego urządzenia przenośnego zostanie wyświetlony na wyświetlaczu.

*Uwaga: Funkcja ta może korzystać wyłącznie, jeśli urządzenie przenośne obsługuje tę funkcję. Proszę wydzielić w Android powinnym posiadać oprogramowanie w wersji V4.2 lub nowszej.*

### Podłączanie innych urządzeń bezprzewodowych

**WAŻNE:** Aby móc skorzystać z tych funkcji sieci bezprzewodowej wymagany jest inny klucz sprzętowy USB (sprzedawiany osobno). Napięcie zasilania: klucz sprzętowy Wi-Fi-10pinowego portu USB technologia.

Wyświetlacz obsługuje również inną technologię łączności bezprzewodowej (krótkiego zasięgu). Przed korzystaniem z tego typu urządzeń bezprzewodowych w połączeniu z wyświetlaczem wymagane jest ich sparowanie. Aby sparować urządzenie z wyświetlaczem należy wykonać następujące czynności:

- Przełącz urządzenie w tryb parowania
- Włącz wykrywanie urządzeń do wyświetlacza
- Uwaga: Informacje o tym, jak ustawić swoje urządzenie bezprzewodowe w tryb parowania odnajdziesz w tego instrukcji obsługi.*

Można bezprzewodowo podłączyć do wyświetlacza urządzenia audio lub piloty. Odłącz lub wyłącz wszelkie inne podłączone urządzenia audio, aby funkcja połączenia bezprzewodowego działała poprawnie. Dla urządzeń audio skorzystaj z opcji **Audio Link** w menu **System-Dźwięk**, dla pilotów skorzystaj z opcji **Inteligentnego pilota** w menu **System-Ustawienia-Więcej**. Wybierz **opcję menu i naciśnij przycisk OK**, aby wybrać wybrane menu. Korzystając z tego menu możesz wykryć i podłączyć urządzenia i zaproponać ich używanie. Postronie bezprzewodową i zaproponuj ich używanie. Ekran zgodzi z instrukcjami pojawiającymi się na ekranie. Włącz wykrywanie urządzeń. Zostanie wyświetlona lista dostępnych urządzeń bezprzewodowych. Wybierz z listy urządzenie, które chcesz podłączyć i naciśnij przycisk **OK**, aby je podłączyć. Jeśli wyświetli się informacja **Urządzenie podłączone**, połączenie zostało pomyślnie ustanowione. Jeśli połączenie nie powiodło się, spróbuj ponownie.

*Uwaga: Urządzenia bezprzewodowe mogą działać w tym samym zakresie częstotliwości radiowych i mogą się zakłócać. Aby uzyskać więcej informacji, sprawdź metra od innych urządzeń bezprzewodowych.*

### Rozwiązywanie podłączenia

#### Sieć bezprzewodowa niedostępna

- Upewnij się, że systemy firewalli zezwalają na bezprzewodowe połączenie wyświetlacza.
- Upewnij się, że klucz bezprzewodowy USB jest wsuwany do końca.

- Spróbuj ponownie uzyskać sieci bezprzewodowe. Używać ekranu menu **ustawień sieciowych/Internetowych**.

Jeśli sieć bezprzewodowa nie funkcjonuje poprawnie, spróbuj skorzystać z sieci przewodowej w swoim domu. Wycepi informacja na ten temat znajdziesz w części dotyczącej **połączeń przewodowych**.

Jeśli wyświetlacz nie działa korzystając z połączeniem przewodowym, sprawdź modem (router). Jeśli nie ma problemów z routerem, sprawdź połączenie internetowe swojego modemu.

#### Połączenie sieci wolne

Sprawdź informacje obsługi swojego modemu, aby uzyskać informacje na temat zaległego, wewnątrz budynków, szybkości połączenia, jakości sygnału i innych ustawień. Będzie potrzebować szybkiego łącza dla swojego modemu.

#### Przerywy podczas odtwarzania lub zwolnienie reakcje

W taki przypadku powinieneś spróbować następujących kroków:

Zachowaj odległość od najmniej trzech metrów od kuchenek mikrofalowych, telefonów komórkowych, urządzeń Bluetooth i jakichkolwiek innych urządzeń kompatybilnych z Wi-Fi. Spróbuj zmienić aktywny kanał routera WLAN.

#### Połączenie z Internetem jest niedostępne/Współdzielenie audio i wideo nie działa

Jeśli adres MAC (unikalny identyfikator) Twojego PC lub modemu został zarejestrowany permanentnie, możliwe jest, że Twój wyświetlacz nie może połączyć się z Internetem. W takim przypadku adres MAC będzie się pomierzony za każdym razem, kiedy połączysz się z Internetem. Jest to odrona przez brama dostępu. Jako, że wyświetlacz ma swój własny adres MAC, Twój dostawca usług Internetowych nie może potwierdzić adresu MAC Twojego wyświetlacza. Z tego powodu połączenie wyświetlacza z Internetem nie będzie możliwe. Skontaktuj się ze swoim dostawcą usług Internetowych i poproś o informację, jak połączyć inne urządzenie - Twój wyświetlacz, z Internetem.

Możliwe również, że problem z systemem firewalli uniemożliwia połączenie z Internetem. Skontaktuj się, że to który przyczyną problemu, skonsultuj się ze swoim dostawcą usług Internetowych. Firewall może być przyczyną problemu z połączeniem i

odkryć, podczas użytkowania wyświetlacz w trybie współdzielenia audio i wideo lub podczas wyszukiwania poprzez funkcję współdzielenia audio i wideo.

#### Niewłaściwa domena

Upewnij się, że zalogowałeś się do PC z używaniem ważnej nazwy użytkownika/hasłem oraz upewnij się, że twój domena jest aktywna przed udostępnieniem jakichkolwiek plików z Twojego PC na serwer mediów. Jeśli domena jest niewłaściwa, może spowodować problemy podczas przeglądania plików w trybie współdzielenia audio i wideo.

#### Korzystanie z usługi sieciowej współdzielenia audio i wideo

Funkcja współdzielenia audio i wideo korzysta ze standardu, który ułatwia proces oglądania w elektronicznej cyfrowej oraz sprawa, że jest on zgodniejszy z użyciu w sieci domowej.

Standard ten umożliwia oglądanie i odwzorzenie zdjęć, muzyki oraz filmów wideo przechowywanych na serwerze mediami DLNA podłączonym do Państwa sieci domowej.

#### 1. Instalacja oprogramowania serwera

Funkcja udostępniania audio i wideo nie może być używana, jeśli oprogramowanie serwera nie jest zainstalowane na komputerze lub jeśli wymagane oprogramowanie serwera multimedialnego nie jest zainstalowane na urządzeniu bawiącym. Proszę przygotować swój komputer za pomocą odpowiedniego programu serwera.

#### 2. Podłącz do sieci przewodowej lub bezprzewodowej

Szczegółowe informacje odnajdziesz w rozdziałach dotyczących połączenia przewądowego lub bezprzewodowego.

#### 3. Odtwarzanie plików współdzielonych poprzez przeglądarkę mediów

Wybierz przeglądarkę mediów z menu głównego, wybierając przycisków kierunkowych, a następnie naciśnij OK. Wyświetli się przeglądarka mediów.

#### Współdzielenie audio i wideo

Wybierz żądany typ nośnika w menu głównym przeglądarki mediów naciśnij OK. Jeśli dzielenie się plikami jest poprawnie skonfigurowane, po wybraniu żądanego typu mediów na ekranie wyświetli się wiadomość o **wyborze urządzenia**, jeśli zostanie znaleziona odpowiednie sieci, będą one wyświetlane na ekranie. Wybierz serwer mediów lub sieć, do której chcesz się podłączyć, używając przycisków góra lub dół, a następnie naciśnij OK. Jeśli chcesz odświeżyć listę urządzeń, naciśnij Zielony przycisk. Można naciśnąć przycisk Menu aby wyjść.

Jeśli wybierzesz typ mediów jako **Wideo**, a następnie urządzenie z menu wyboru. Następnie, na następnym ekranie wyświetli się ekran z plikami wideo - pokaże się lista wszystkich dostępnych plików wideo.

Aby odwzorzać inne typy mediów z tego ekranu, należy wrócić do ekranu **przeglądarki mediów** i wybrać żądane typy mediów, a następnie ponownie wybrać sieć lub sieć naciśnij przycisk. Aby przejść szybko do następnego typu mediów bez zmiany sieci, więcej informacji na temat odwzorowania plików znajdziesz w części menu **przeglądarki mediów**.

Jeśli wystąpi problem z siecią, proszę wyłączyć wyświetlacz poprzez wyciągnięcie wtyczki z gniazda elektrycznego, a następnie proszę włączyć go ponownie. Tryb tryk i przesek nie są obsługiwane przez funkcję współdzielenia audio i wideo.

Dla lepszej jakości odwzorwania, korzystając z połączenia kablowego należy używać odzworacza mediów/PC/HDD lub innych kompatybilnych urządzeń.

Skorzystaj z połączenia LAN dla szybkiego dzielenia się plikami pomiędzy urządzeniami takimi, jak komputer.

**Uwaga:** W niektórych PC nie będzie można używać funkcji współdzielenia audio i wideo z powodu ustawień administratora lub zabezpieczeń (takich, jak komputery firmowe).

#### Przeglądarka internetowa

Aby korzystać z przeglądarki internetowej, należy najpierw wejść do menu głównego przez naciśnięcie przycisku **MENU**. Następnie uruchom aplikację **przeglądarki internetowej** z menu **Internet**.

*(\*) Wygląd logo przeglądarki internetowej może się zmienić. Ekran początkowy przeglądarki, miniaturki, przedmiotowych (jeśli są takowe) wyświetlone jako doświetlonych stron www zostanie wyświetlone jako*

**opcje szybkiego wybierania** razem z **edycją szybkiego wybierania i dodawania do szybkiego wybierania**.

Aby otworzyć stronę początkową przeglądarki internetowej, można naciśnąć przycisk Internet na pilocie. Jeśli adres URL strony startowej **przeglądarki** jest zdefiniowany w menu **ustawień prezentacji graficznej** opcje **linków** przeglądarki przycisk ten na tej stronie. W przeciwnym razie otworzy się na tej stronie.

Aby poruszać się po przeglądarce internetowej, korzystaj z przycisków kierunkowych na pilocie lub przycisków **góra**, **dół**, **lewo** i **prawy** przycisk opcji **przeglądarki** przez kursor góra. Dostępne są opcje **historii**, **kart** i **zakładki** oraz pasek przeglądarki, zawierający przyciski porządkowania

następna, odświeżanie, pasek adresu/szukania, przyciski **szybkiego wybierania i Opcji**.

**wyberania** w celu uzyskania do listy **szybkiego dostępu**, przesuń kursor na górę strony. Pojawi się pasek **przeglądarki**. Podświetl przycisk **szybkie wybierania** - [ ] naciśnij przycisk OK. Następnie wybierz opcję dodawania do szybkiego wybierania, podświetli OK i naciśnij przycisk OK. Wyświetli się pole na **nowy adres**, zaznacz OK. Wyświetli się pole na **adres**. Podczas gdy jesteś na stronie, którą chcesz dodać do listy **szybkiego wybierania**, zaznacz przycisk **Operacje**, a następnie naciśnij przycisk OK.

Następnie podświetl opcję **dodawania do szybkiego wybierania** i ponownie naciśnij przycisk OK. Naciśnij przycisk **OK** Nowy adres automatycznie pojawi się zgodnie z danymi odwzorzenia strony. Podświetl OK i naciśnij przycisk OK, aby dodać.

Z przycisku **Operacje**, również: korzystając do zarządzania **przeglądarki**. Podświetl przycisk **Opcje** - [ ] naciśnij przycisk OK, aby wyświetlić szczegółowy strony i ogólne opcje.

Isbnęją różne sposoby na wyszukiwanie lub odwzorzenie stron www przy użyciu przycisków.

Wprowadź adres strony www (URL) w pasku szukania/adresu i podświetl przycisk **Wyjść** na wirtualnej klawiaturze (lub naciśnij przycisk OK, aby wyświetlić stronę).

Wprowadź słowa kluczowe w pasku szukania/adresu i podświetl przycisk **Wyjść** na wirtualnej klawiaturze oraz naciśnij przycisk OK, aby rozpocząć szukanie odnośnych stron.

Podświetl miniaturkę szybkiego wybierania i naciśnij przycisk OK, aby wyświetlić odnoszącą stronę.

Twoj wyświetlacz jest kompatybilny z myszką i klawiaturą USB. Podłącz swoje urządzenie do wejścia USB wyświetlacza dla łatwiejszego nawigacji.

Niektóre strony internetowe zawierają elementy flash. Nie są one obsługiwane przez przeglądarkę.

Twoj wyświetlacz nie obsługuje żadnych procesów pobierania danych z Internetu poprzez przeglądarkę.

Niektóre strony internetowe mogą być obsługiwane w zależności od strony; mogą wystąpić problemy z treściami. W niektórych przypadkach zawartość wideo może być niemożliwa do odwzorzenia.

#### Wewnętrzne operacje USB

Twoj wyświetlacz posiada pamięć wewnętrzną. Dostępne są 4 porty USB, które można wykorzystać z pamięci wewnętrzną: **Koplowanie z USB**, **koplowanie na USB**, **usuwanie i formatowanie dysku** tylko FAT32.

Opcje te znajdują się w menu Ustawienia prezentacji graficznej/ Wewnętrzne operacje USB.

Wewnętrzna pamięć wyświetlacza posiada domyślny folder w katalogu głównym o nazwie **int\_usb**. Wyszczą operacje **koplowania z USB** wykorzystują ten folder. Jeśli chcesz skopiować z pamięci wewnętrznego urządzenia pamięć masową USB do pamięci wewnętrznego urządzenia, klik teś dane, które chcesz skopiować. Następnie klik o nazwie **copy to int\_usb** w katalogu głównym wewnętrznego urządzenia pamięci masowej USB. Jeśli chcesz skopiować dane z pamięci wewnętrznego wyświetlacza na zewnętrzne urządzenie pamięci masowej USB, folder o nazwie **copy from int\_usb** powinien zostać utworzony w katalogu głównym wewnętrznego urządzenia pamięci masowej USB.

Operacje **koplowania z USB** będą możliwe tylko wtedy, gdy urządzenie pamięci masowej USB będzie podłączone do wyświetlacza. Opcje **usuń i formatuj dysk** będą nadal dostępne, nawet jeśli żadne urządzenie pamięci USB nie jest podłączone.

Domyślny folder „int\_usb” w katalogu głównym pamięci wewnętrznego zostanie automatycznie odwzorzony po każdorazowym wykonaniu operacji **usuń i formatuj dysk**.

#### Obsługa orientacji OSD (\*)

Możesz zmienić orientację OSD (komunikaty na ekranie) na ekranie. Podczas wykonania **przełącz** ustawień, używaj opcje **Ustawienia OSD** lub **wyświetl** ustawień przy użyciu przycisków **prawy** i **górny** przycisk. Możliwość zmiany ustawienia dotyczy tylko **Ustawienia prezentacji graficznej** i **Stwierzenie**. Dostępne są następujące opcje: **Pełna** i **Portret**.

(\*) Ta funkcja może być niedostępna w zależności od modelu wyświetlacza.

#### Wyjście HDMI

Port HDMI2 znajduje się z tyłu po lewej stronie wyświetlacza działając jako port wyjściowy (główny port HDMI). Ten port nie będzie działał jako port wyjściowy (drugiego nie należy podłączać do innego urządzenia zdołnego do wysyłania treści) odbierane z portu wejściowego HDMI2. Aby uzyskać więcej informacji, kliknij przycisk **Wyjście HDMI** (dla HD) lub **Wyjście HDMI** (dla SD) w menu **Ustawienia prezentacji graficznej** z tego portu. Nie można wyprodukować również treści odbieranych z wejścia innego urządzenia, np. VGA, DisplayPort. Jest to funkcja dodatkowa i nie można jej włączyć i wyciąć za pomocą dowolnej opcji menu Port Wyjściowy HDMI. Będzie zawsze działając, jeśli urządzenie zdołowane zostanie podłączone do wejścia HDMI.

## Stworzenie za pomocą zewnętrznego komputera

Niniejszy Wyświetlacz posiada funkcję RTC. Służy ona do zarchiwiania rzeczywistych informacji o dacie i czasie przez pewien czas, jest nastąpi brzozenia w celu i sianiu poprzez oddzielenie Wyświetlacza do sieci lub z portu Wyświetlacz bezprzewodowo. W tym przypadku Wyświetlacz będzie wysyłał informacje o dacie i czasie przechowywanych przez funkcję RTC.

- Wszystkie źródła czasu mogą zaspisać datę / czas RTC.
- Wyświetlacz próbuje nawiązać połączenie z serwerem NTP (6 godzin po ostatniej aktualizacji), aby uzyskać bieżącą datę i godzinę. Jeśli Wyświetlacz źródła pomylśnie pobiera te informacje z serwera NTP, uaktualni zarówno siebie jak i funkcję RTC przy pomocy uzyskanych informacji o dacie i godzinie. Wyświetlacz użyje czasu i daty RTC w procesie własnej aktualizacji.
- Bateria RTC zapewnia zintegrowanego zegara czasu rzeczywistego i kalendara. Bez zewnętrznego źródła zasilania, RTC może pracować przez co najmniej 14 dni.
- Jeśli RTC jest używany jako źródło czasu, ręczne ustawianie daty/czasu można włączyć z poziomu opcji Data/Czas w menu System-Ustawienia.

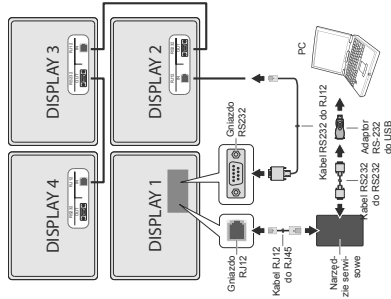

Urządzenie można kontrolować za pomocą zewnętrznego komputera poprzez interfejs RS-232 (port COM lub port Ethernet LAN) komputera. Na przykład, zrodo system może być zmienione zdalnie przez RS-232 z komputera. Gdy polecenie jest wysłane z komputera do urządzenia, wyświetlacz działa zgodnie z otrzymanymi poleceniami i wysyła odpowiedź do komputera.

### Wyposażenie/narzędzia:

- Narzędzie serwisowe
- Kabel RJ12 do RJ45
- Kabel RS-232 do RJ12
- Kabel RS-232 Adapter do RS-232 do USB
- Kabel RS-232 (żeński) do RS-232(męski)
- Adapter RS-232(męski) do USB
- Kabel LAN (podłączony przez router)
- Notebook lub PC, który posiada port USB LAN
- Zainstalowany program na komputerze zdalnym do wysyłania poleceń:

Generalnie, komendy RS-232 są wysyłane w celu obsługi zaimplementowanych funkcji przez port szeregowy i odpowiednie narzędzie. Odpowiednie narzędzie może być wykorzystywane tak, jak opisano poniżej.

### Podłączenie do portu LAN wyświetlacza

Pobierz i zainstaluj oprogramowanie PuTTY z tego linku: <http://www.putty.org/>. Uruchom program i wpisz adres IP wyświetlacza w polu **Nazwa hosta**. Wprowadź **1986**, jako domyślną wartość w polu **Port**. Następnie wybierz **Telnet** jako **typ połączenia** i kliknij przycisk **Otwórz**. **Uwaga:** Przeczą część funkcjęs niniejszej instrukcji po więcej informacji dotyczących podłączania wyświetlacza do sieci / wysyłania adresu IP wyświetlacza.

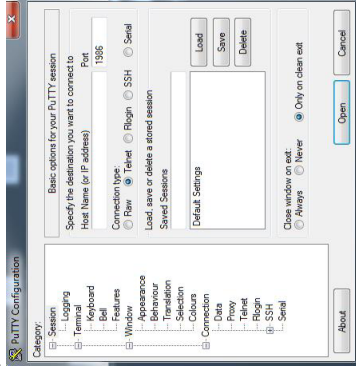

Zapoznaj się z komendami zawartymi w **Tabeli poleceń RS32**. Na przykład, jeśli zostanie wprowadzone polecenie „GETVOLUME”, aktualny poziom głośności powinien być wyświetlony w oknie putty, jak pokazano na poniższych ilustracjach.

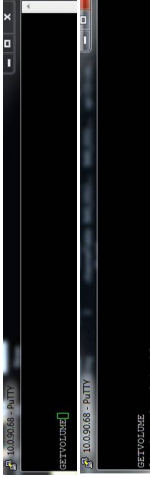

Inny przykład:

Poziom głośności można zmienić za pomocą polecenia „VOLUME”. Po wysłaniu tego polecenia można sprawdzić zmiany na wyświetlaczu.

## Korzystanie ze listwy przylącz-zeniowej zdalnego sterowania

Funkcja listwy przylącz-zeniowej zdalnego sterowania polega na przekazywaniu sygnałów zdalnego sterowania do wszystkich urządzeń do niej podlącz-zonych. W ten sposób wszystkie podlącz-zone urządzenia mogą być sterowane za pomocą jednego zdalnego polecenia.

Umieść listwę w zasięgu pilota. Podlącz-z urządzenia do listwy, jak pokazano na ilustracji poniżej. Użyj pilota skierowanego w stronę listwy.

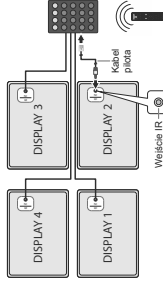

Aby sterować jednostkami za pomocą listwy, należy je najpierw aktywować, naciskając odpowiednie przyciski na listwie.

**Uwaga:** Listwa przylącz-zeniowa zdalnego sterowania nie jest dołącz-zana z urządzeniem.

## Połącz-zenie łącz-zowe IR

Ten typ połączenia służy do przesyłania sygnałów pilota do podlącz-zonych urządzeń. Umieść przelącz-z IR w zasięgu pilota. Podlącz-z urządzenia do siebie, jak pokazano na ilustracji poniżej. Użyj pilota skierowanego w stronę przelącz-zu IR.

Identyfikator wyświetlacza, do którego podlącz-zony jest przelącz-zacz podczewien (tzw. Master ściany), powinien być najpierw ustawiony jako „1”.

Umieść przelącz-zacz podczewien (tzw. Master ściany) w menu <b>Ustawień telewizora informacyjno-reklamowego</b> <b>Ustaw ID</b>. Na ekranie zostanie wyświetlony numer, gdy przyciś-niesz następujący przelącz-zacz. Identyfikator telewizora informacyjno-reklamowego urządzenia, które może być sterowane za pośrednictwem pilota. Aby sterować konkretnym ekranem w matrycy ściany wideo, należy nacisnąć przycisk <b>ściany wideo</b>, a następnie wprowadzić ID telewizora informacyjno-reklamowego za pomocą przycisków numerycznych na pilocie. Aby kontrolować wszystkie podlącz-zone wyświetlacze, wartość ta powinna być ustawiona jako „0”. Jeśli ustawiono jako „1”, tylko Master ściany może być sterowany za pomocą pilota.

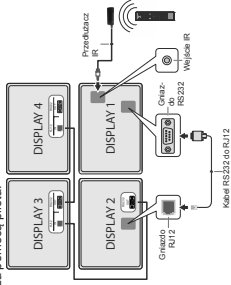

Ostatni przykład:  
Jeśli zostanie wprowadzone polecenie „GETSOURCE” źródło powinno być wyświetlone w oknie putty, jak pokazano na poniższych ilustracjach.



W przypadku zestawu ściany wideo, polecenia będą wysyłane do wszystkich podlącz-zonych ekranów. Aby wysłać polecenie do określonego ekranu w zestawie ściany wideo, polecenie powinno być w następującej formie:

### POLECENIE [#signa\_l\_dj]PARAMETR

Identyfikator ekranu powinien pojawić się po poleceniu, a jeśli jest jakiś parametr, należy wprowadzić go na końcu.

Niektóre przykłady poleceń dla konkretnego ekranu w zestawie ściany wideo:

STANDEY {#01}

VOLUME {#01} 15

**Uwaga:** Zauważ, że jeśli polecenie zostanie wprowadzone bez (identyfikatora ekranu, polecenie zostanie wysłane do wszystkich podlącz-zonych wyświetlaczy).

### Podłącz-zenie do wyświetlacza (port RS232)

Uruchom program i wybierz szeregowy port szeregowy wyświetlacza w polu linii szeregowej (w poniższym przykładzie jest to COM4) i „115200” w polu prędkości. Następnie kliknij przycisk <b>Otwórz</b>.



Tabela poleceń RS232/LAN

Polecenie		POLECENIA DŹWIĘKOWE		Wzrost
Opis	Parametry			
GETVOLUME	Informacje o poziomie głośności.	brak parametru	# "poziom głośności to...	
HEADPHONEVOLUME	Ustaw głośność słuchawek.	liczba całkowita n (0 ≤ n ≤ 100)	# "ustaw głośność słuchawek na n	
GETHEADPHONEVOLUME	„Informacje o poziomie głośności słuchawek.”	brak parametru	# "poziom głośności w słuchawkach wynosi..."	
GETMUTE	Włączanie / wyłączanie wyszczelnienia.	brak parametru	# "WYŁĄCZ WYCISZENIE" lub # "WŁĄCZ WYCISZENIE"	
SETMUTE	Ustawienie wartości wyszczelnienia.	brak parametru	# "WYŁĄCZ WYCISZENIE" lub # "WŁĄCZ WYCISZENIE"	
SETSOUNDMODE	„Ustawianie trybu dźwięku SETEQUSERFREQ 100 Hz 10”	liczba całkowita n (0 = mono I, 1 = stereo, 2 = dual II, 3 = dual II, 4 = mono lewy, 5 = mono prawy)	# "ustaw tryb dźwięku() ustaw na n" lub # "wyprowadź tryb dźwięku"	
SETBALANCE	Ustawienie balansu dźwięku.	liczba całkowita n (-50 < n < 50)	# "ustawić poziom balansu na n" lub # "wyprowadź poziom balansu"	
GETBALANCE	Wartość balansu.	brak parametru	# "poziom balansu to..."	
SETAVL	Ustawienie stanu AV/L.	liczba całkowita n (0 = wyl., 1 = wł)	# "Ustaw stanAV/L na n"	
GETAVL	Poziom stanu AV/L.	brak parametru	# "Stan av l to..."	
SETDYNAMICBASS	Ustawienie dynamicznego stanu niskich tonów.	liczba całkowita n (0 = wyl., 1 = wł)	# "Ustaw dynamiczny stan niskich tonów na n"	
SETEQUSERFREQ	Ustawienie wartości korektora na dowolne pasmo.	ciąg n (120 Hz, 500 Hz, 1,5 kHz, 5 kHz, 10 kHz) liczba całkowita n -13 < n < 13 Przykład: SETEQUSERFREQ 120 Hz 10	# "ustaw wartość częstotliwości korektora () ustaw na n" lub # "wyprowadź parametry systemu dźwięku" lub # "Niewłaściwy tryb korektora. Powinien to być tryb USER (użytkownika)"	
GETDIGITALOUT	Cyfrowy dźwięk wychodzący z wychodzący.	brak parametru	# "Cyfrowy dźwięk wychodzący jest w trybie pcm lub # "cyfrowy dźwięk wychodzący jest skompresowany"	

SETEQMODE	Ustawianie trybu korekora.	ciąg n (Muzyka, Film, Mowa, Piaski, Klasyczny, Użytkownika)	# "ustawianie trybu korektora () ustaw na n" lub # "wyprowadź parametry korektora"
SETDIGITALOUT	Ustawianie cyfrowego dźwięku wychodzącego.	ciąg n (skompresowany, pcm)	# "ustawianie cyfrowego dźwięku wychodzącego () ustaw na n" lub # "wyprowadź parametry cyfrowego dźwięku wychodzącego"
VOLUMEUP	Zwiększ poziom głośności o 1 kroku (maksymalny poziom głośności o 1 krok)	brak parametru	# "ZWIĘKSZ głośność" lub # "POZIOM głośności zwiększono do..." # "Nie można bardziej zwiększyć poziomu głośności. Powierzony poziom maksymalnej głośności to..."
VOLUMEDOWN	Zmniejsz poziom głośności o 1 krok	brak parametru	# "POZIOM głośności zmniejszono do..." # "Nie można bardziej zmniejszyć poziomu głośności. Aktualny poziom głośności to..."
SETHEADPHONEOUTPUT	Ustaw wyjście słuchawkowe	ciąg n (słuchawki, wyjście linowe)	# "ustaw wyjście słuchawkowe na n" lub # "Niewłaściwy parametr"
GETHEADPHONEOUTPUT	Wyjście słuchawkowe	brak parametru	# "WYJŚCIE LINOWE" lub # "SŁUCHAWKI"
GETDYNAMICBASS	Dynamiczny stan niskich tonów.	brak parametru	# "Dynamiczny stan niskich tonów jest... (0 = wyl., 1 = wł.)"
GETBASSGAIN	Wzmocnienie niskich tonów	brak parametru	# "poziom wzmocnienia niskich tonów to n" Uwaga: powyższa liczba n ma wartość: -6 < n <= 6"
GETEQUSERFREQ	Wartość częstotliwości korektora w konkretnym paśmie.	ciąg n (120 Hz, 500 Hz, 1,5 kHz, 5 kHz, 10 kHz)	# "wartość częstotliwości korektora dla pasma wynosi n" lub # "wyprowadź parametry systemu dźwięku" Uwaga: powyższa liczba n ma wartość: -13 < n <= 13"
GETEQMODE	Tryb korektora	brak parametru	# "tryb korektora to n" Uwaga: powyższa wartość n to tryb Muzyka, Film, Mowa, Piaski, Klasyczny lub Użytkownik"

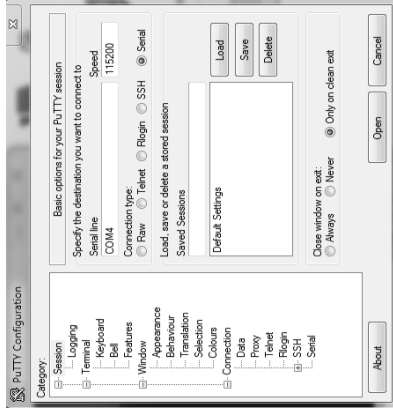

		<p>#*Głośność: ustalona jest ustawiona na...</p> <p>#*Dostępność: głośności ustalona na...</p> <p>#*Dostępność: sterowania poziomem głośności: słuchawek jest ustalona na...</p> <p>#*Dostępność: głośności początkowej jest ustalona na...</p> <p>#*Limit głośności początkowej jest ustalony na...</p> <p>#*Limit głośności początkowej słuchawek jest ustalony na...</p> <p>#*Dolny limit głośności jest ustalony na...</p> <p>#*Górny limit głośności jest ustalony na...</p> <p>#*Limit głośności słuchawek jest ustalony na...</p> <p>#*Czas budzenia jest ustalony na...</p> <p>#*Wizytki pasma korektora są ustalony jest ustalona na...</p> <p>#*Głośność: jest ustalona na...</p> <p>#*Głośność: słuchawek jest ustalona na...</p> <p>#*Balans: słuchawek jest ustalony na...</p> <p>#*Poziom niskich tonów ustalony jest ustalony na...</p> <p>#*Poziom wysokich tonów słuchawek jest ustalony na...</p> <p>#*Cyfrowy dźwięk wyjściowy jest ustalony na...</p> <p>#*Sześćca opisu wyjścia audio ustalony jest ustalony na...</p> <p>#*TO... ustalony jest ustalony na...</p> <p>#*Wzajemny poziom opisu audio jest ustalony na...</p> <p>#*Język opisu audio jest ustalony na...</p> <p>#*Głośność: dźwięku jest ustalony na...</p> <p>#*Cyfrowy tryb dźwięku jest ustalony na...</p> <p>#*Tryb dźwięku jest ustalony na...</p> <p>#*Subwoofer dźwięku jest ustalony jest ustalony na...</p> <p>#*Wzrost: SPDIF to...</p> <p>#*DTS to...</p> <p>#*Wzmocnienie niskich tonów jest ustalona na ... lub ustalony jest ustalony na ...</p> <p>#*Dynamiczne niskie tony to...</p>
	Resetowanie ustawień dźwięku	
<b>SOUNDRESET</b>	brak parametru	

Polaczenie	Opis	Parametr	Wrodc
OPENURL	Uruchamia dany adres URL bezpośrednio zwraca stan słuchawek i kanału stereo	ciąg - liczba całkowita n <= 4048 url(n) />	#*Status= ... url(n)
GETURL	Pobiera adres URL bez parametrów, jeśli portal jest aktywny.	brak parametru	#*URL: ...
GETUSERAGENT	Pobiera agenta portalu użytkownika.	brak parametru	#*Bieżący agent użytkownika: ...
GETCOURSEPOSITION	Pobiera pozycję kursora w przyspiłajce.	brak parametru	#*X: ... Y: ...
SETCOURSEPOSITION	Ustawia pozycję kursora w przyspiłajce.	ciąg-liczba całkowita a b	#*X: a Y: b
SETSETTINGURL	Ustawia adres URL ustawień	ciąg	#*Ustawiono adres URL ustawień
GETSETTINGURL	Pobiera adres URL ustawień	brak parametru	#*Adres URL ustawień to...
SETSTARTURL	Ustawia startowy adres URL	ciąg	#*Ustawiono startowy adres URL
GETSTARTURL	Pobiera startowy adres URL	brak parametru	#*Startowy adres URL to...

Polaczenie	Opis	Parametr	Wrodc
SETRC	Włącza/wyłącza zdalne polecenia sterowania.	ciąg-liczba całkowita n (n = WYL., n = WYL.)	Ustaw zła stan WYL lub ustaw zdalny stan WYL.
SETSOURCE	Ustawia źródło jako włączone/wyłączone.	*ciąg n, liczba całkowita b (n = SCART15, SCART25, FAV, n = SVAS, n = HDMI1, n = HDMI2, n = HDMI3, n = HDMI4, n = YPBPR, n = VGA, n = SCART15, n = SCART25) (b = 1(więcej), b = 2(więcej))	#*Wybrane źródło n #*Stan Włączony/Wyłączony: b
GETSOURCE	Pobierz źródło.	brak parametru	#*źródło to...
GETCOUNTRY	Pobierz kraj w stanie kanałów.	brak parametru	#*KRAJ TO: ...
GETSWVERSION	Zwraca wersję oprogramowania telewizora.	brak parametru	#*V: ...
KEY	Wysyła klucz do Eclipse.	ciąg-liczba całkowita n (n = 0, n = 1, ..., n = up, ..., n = menu, ..., ext.)	klucz n wysłano do Eclipse
RESET	Resetuje urządzenie.	brak parametru	Proces resetowania zakończony pomyślnie. Należy ponownie ustawić połączenie.

	Przełącz wyświetlacz na twardy tryb głosowy. (Uwaga: Nie używaj tego polecenia w urzędzeniu z OPS. Możesz użyć innego polecenia JET (stanby / )	brak parametru	*#*wprowadź tryb niskiego poboru mocy) (powrót zakończony pomyślnie. or #*wprowadź tryb niskiego poboru mocy) (powrót zakończony niepomyślnie.!) or #*wprowadź tryb uspienia) (powrót zakończony pomyślnie. or or #*wprowadź tryb uspienia) (powrót zakończony niepomyślnie!)					
<b>STANBY</b>								
<b>MENTIMEOUT</b>	Ustaw tryb wygaśnięcia menu.	liczba całkowita n (n = 0, n = 15, n = 30, n = 60)						
<b>GETMODELNO</b>	Pobierz nr modelu	brak parametru						
<b>GETSERIALNO</b>	Pobierz numer seryjny	brak parametru						
<b>GETLED</b>	Pobierz stan diod LED w wył.	brak parametru						
<b>GETRC</b>	Użytkowanie włączonego statusu polecenia zdalnego sterowania	brak parametru						
<b>USBOPERATIONS</b>	Przeprówadź operację USB	brak parametru						
<b>GETMENTIMEOUT</b>	Pobierz tryb wygaśnięcia menu.	brak parametru						
<b>GETTLIFETIME</b>	Drukujle zwiadczość monitora w minutach.	brak parametru						
<b>SETPOWERONDELAY</b>	Ustaw poziom opóźnienia włączenia	liczba całkowita n (n = 0, n = 10, n = 20, n = 30, n = 40, n = 50, n = 60, n = 70, n = 80, n = 90, n = 100ms/n)						
<b>GETPOWERONDELAY</b>	Pobierz poziom opóźnienia włączenia	brak parametru						

<b>SIGNAGERSET</b>	Usun wszystkie elementy w menu ustawień prezentacji graficznej na wartości domyślne.	brak parametru	*#*Wszystkie ustawienia w menu ustawień prezentacji graficznej usunęto na wartości domyślne.				
<b>SELECTSOURCE</b>	Wybierz źródło (0=telewizor, inne indeksy źródła (niektóre z nich nie są włączone))	liczba całkowita n (0=FAV, 7=HDMI1, 8=HDMI2, 11=YPbPr, 12=Vga, 18=DVI, 19=DP, 20=OPS)	*#*Wybierz źródło TV lub #*wybierz źródło zwępnitane...*				
<b>PRZYCSIK TRYBU GOTOWOŚCI</b>	Przełącz ekran na tryb gotowości (dla szybkiego uruchomienia trybu gotowości)	brak parametru	klucz trybu gotowości wysłano do Eclipsa				
<b>TIME</b>	Wyświetl bieżącą datę i czas.	brak parametru	Czas = ...				
<b>GETSTANBY</b>	Pobierz tryb gotowości w wył.	brak parametru	*#*tryb gotowości wył.				
<b>STARTPTI</b>	Rozpoczni   piewszą instalację.	brak parametru	*#*Piewszą instalację zostala zainicjalizowana.				
<b>CHANGELOG</b>	Zmień aktywny język.	Zmień aktywny język.	Jedna całkowita-liczba wył. #*Wybierz język x = rodzaj języka (0 = język systemu, 1 = język wydarzenia, 2 = podstawowy język dźwięku, 3 = wtrymny język napisów; 5 = wtrymny podstawowy język teletekstu, 7 = wtrymny język teletekstu, 8 = angielski, 4 = hiszpański, niemiecki, 2 = estoński, 3 = francuski, 6 = niemiecki, 9 = włoski, 10 = kiewski, 11 = fiński, 12 = węgierski, 13 = holenderski, 14 = norweski, 15 = polski, 16 = portugalski, 17 = rosyjski, 18 = hiszpański, 19 = szwedzki, 20 = słowacki, 21 = słowacki, 22 = serbski, 23 = fiński, 24 = szwedzki, 25 = turecki, 26 = ukraiński, 27 = ukraiński, 28 = bułgarski, 29 = arabski, 30 = japoński, 31 = koreański, 32 = japoński, 33 = japoński, 34 = czamogodski, 35 = kazachski, 36 = tajski) Przykład: CHANGELOG 0 25 (aby ustawić język systemu na turecki)				

SETCOUNTRY	Ustaw kraj w stannie kanałów.	ciąg:liczba całkowita n(TURCJA, NIEMCY,...)	#* ustaw kraj() ustawiana lub #Kraj należy ustawić tylko w trybie pierwszej inicjacji (brak stanu kanałów)
SETQUICKSTANDBY	SETQUICKSTANDBY n, gdzie n jest jednym z (tytuł, wt).	ciąg:liczba całkowita n (n = Wt, n = WVL)	#*Ustaw szybki tryb gotowości lub jako wt. #*Ustaw szybki tryb gotowości jako wt. or #*Szybki tryb gotowości nie jest włączony
GETQUICKSTANDBY	Powrót z szybkiego trybu gotowości n (wt. lub wyt)	brak parametru	#*Szybki tryb gotowości jest ustawiony na n
USBOPERATIONS	Przeprowadź operacje USB	brak parametru	Możesz obserwować wydruki Bank 0, Bank 1 itd. Ustawij się, że obserwujesz wydruki debugowania. *MFC: ISP: gotowe* zostanie napisane... Może to potrwać dłużej niż 10 minut.

SETDEFAULTGATEWAY	ustaw bramkę domyślną (wartość bramki domyślnej powinna być n.n.n.n.n) (np. SETDEFAULTGATEWAY n.n.n.n.n.n.n.n)	ciąg: n.n.n.n.n.n.n.n	#*ustaw bramkę domyślną n.n.n.n.n.n.n.n
GETDEFAULTGATEWAY	pobierz bramkę domyślną (np. GETDEFAULTGATEWAY)	brak parametru	#*Wartka domyślna to n.n.n.n.n.n.n
GETDNS1	pobierz serwer DNS1 (np. GETDNS1)	brak parametru	#*serwer DNS1 to n.n.n.n.n.n.n.n
GETDNS2	pobierz serwer DNS2 (np. GETDNS2)	brak parametru	#*serwer DNS1 to n.n.n.n.n.n.n.n
INTERNET SPEED	rozpocznij test prędkości Internetu	brak parametru	Rozpoczęto test prędkości. Wypróbuje się połączenia w kierunku i z powrotem. Nie odwołano połączenia internetowego. *

POLECENIA SIECIOWE			
Polecenie	Opis	Parametr	Wróć
set_IP_address	Ustaw stały adres IP interfejsu sieci eth0.	str:im n Przykład: set_IP address 192.168.0.15	#*ustawienie adresu IP zakończone pomyślnie #*ustawienie adresu IP nie powiodło się*
get_IP_address	Pobierz stały adres IP interfejsu sieci eth0. Wykorzystanie: get_IP_address	brak parametru	# adres IP: ...
SETNETWORKTYPE	ustaw rodzaj sieci (np. SETNETWORKTYPE podstaw: „przewodowy”, „beprzewodowy” lub „wyłączony” w formie diphy)	ciąg n („przewodowy”, „beprzewodowy” lub „wyłączony”)	#*Rodzaj sieci ustawiono na: <network-type>
GETNETWORKTYPE	Pobierz rodzaj sieci (np. GETNETWORKTYPE)	brak parametru	#*rodzaj sieci to <network-type>
SETSUBNETMASK	ustaw maskę podsieci (wartość maski podsieci musi być n.n.n.n.n) (np. SETSUBNETMASK n.n.n.n.n)	ciąg „n.n.n.n.n.n.n.n”	#*ustaw maskę podsieci: n.n.n.n.n.n.n. #*ustawienie maski podsieci nie powiodło się*
GETSUBNETMASK	pobierz maskę podsieci (np. GETSUBNETMASK)	brak parametru	#*maska podsieci to n.n.n.n.n.n.n

POLECENIA VGAPPC			
Polecenie	Opis	Parametr	Wróć
HPOS	Ustaw pozycję poziomą.	liczba całkowita n (25 ≤ n ≤ 255)	Ustaw pozycję poziomą na... #*wartość nieprawidłowa wartość*
VPOS	Ustaw pozycję pionową.	liczba całkowita n (25 ≤ n ≤ 255)	#*Ustaw pozycję pionową na... (zakres procentowy) #*wartość nieprawidłowa wartość*
DOTLOCK	Ustaw zegar punktów.	liczba całkowita n (50 ≤ n ≤ 50)	#*Ustaw zegar punktów na... (zakres procentowy) #*wartość nieprawidłowa wartość*
AUTOPOS	Ustaw pozycję automatyczną	brak parametru	#*Ustaw pozycję automatyczną
GETSDORIENTATION	Ustaw orientację OSD	brak parametru	#*orientacja OSD to...
GETHPOS	Pobierz pozycję poziomą.	brak parametru	#*Pozycja pozioma to...
GETVPOS	Pobierz pozycję pionową.	brak parametru	#*Pozycja pionowa to...
GETDOTCLOCK	Pobierz zegar punktów.	brak parametru	#*Zegar punktów to...

SETPOWER	Ustaw status mocy OPS	parametr ciągu „wt.” lub „wyl.”	„#”Włączanie OPS # Wylączanie OPS # OPS jest już włączony # OPS jest już wyłączony # OPS nie jest włączony # OPS jest niepodłączony do parametr	„#”Włączanie OPS # Wylączanie OPS # OPS jest już włączony # OPS jest już wyłączony # OPS nie jest włączony # OPS jest niepodłączony do parametr
POLECENIA OBRAZU				
Polecenie	Opis	Parametr	Wzrost	
COLOURTEMP	Ustaw temperaturę kolorów	ciąg:liczba całkowita (n = normalna, ciepła, chłodna)	# "setColour(Temp)/ustaw na n	
GETPICTUREMODE	Pobierz tryb obrazu.	brak parametru	# "Dla bieżącego źródła tryb obrazu to...	
PICTUREMODE	Wybierz tryb obrazu.	liczba całkowita n (1 = dynamiczny, 2 = naturalny, 3 = kinowy, 4 = gry)	# "ustawianie trybu obrazu/ustaw na n # "Wprowadzono niewłaściwy parametr trybu obrazu"	
GETCONTRAST	Pobierz wartość kontrastu obrazu.	brak parametru	# "WARTOŚĆ KONTRASTU OBRAZU: ..."	
SETCONTRAST	Ustaw wartość kontrastu obrazu.	liczba całkowita n (0 ≤ n ≤ 100)	# "Wartość kontrastu obrazu ustawiono na n # "Ustawiono taką samą wartość. Nie podjęjmy działania. # "Niewłaściwa wartość: musi być zdefiniowana w zakresie 0-100"	
GETBRIGHTNESS	Pobierz wartość jasności obrazu.	brak parametru	# "WARTOŚĆ JASNOŚCI OBRAZU: ..."	
SETBRIGHTNESS	Ustaw wartość jasności obrazu.	liczba całkowita n (0 ≤ n ≤ 100)	# "Wartość jasności obrazu ustawiono na n # "Ustawiono taką samą wartość. Nie podjęjmy działania. # "Niewłaściwa wartość: musi być zdefiniowana w zakresie 0-100"	
GETSHARPNESS	Pobierz wartość ostrości obrazu.	brak parametru	# "WARTOŚĆ OSTROŚCI OBRAZU: ..."	
SETSHARPNESS	Ustaw wartość ostrości obrazu.	liczba całkowita n (0 ≤ n ≤ 100)	# "Wartość jasności obrazu ustawiono na n # "Ustawiono taką samą wartość. Nie podjęjmy działania. # "Niewłaściwa wartość: musi być zdefiniowana w zakresie 0-100"	
GETCOLOUR	Pobierz wartość koloru obrazu.	brak parametru	# "WARTOŚĆ KOLORU OBRAZU: ..."	
SETCOLOUR	Ustaw wartość koloru obrazu.	liczba całkowita n (0 ≤ n ≤ 100)	# "Wartość koloru obrazu ustawiono na n # "Ustawiono taką samą wartość. Nie podjęjmy działania. # "Niewłaściwa wartość: musi być zdefiniowana w zakresie 0-100"	

SETSKINTONE	Ustaw ciecien skórki obrazu.	liczba całkowita n (5 ≤ n ≤ 9)	# "Wartość odcienia skórki obrazu ustawiono na n # "Ustawiono taką samą wartość. Nie podjęjmy działania. # "Niewłaściwa wartość: musi być zdefiniowana w zakresie 0-9"
PICTUREZOOM	Ustaw tryb zbliżenia obrazu.	ciąg:liczba całkowita n (n = automatyczny, 16:9, pełnoklatkowy, 14:9 zoom, 4:3, 16:10) i parametryzacja (kanałów HD), porównawczy, kinowy)	# "ustawianie trybu zbliżenia obrazu/ustaw na n # "Wprowadzono niewłaściwy parametr trybu zbliżenia obrazu"
SETWB	Ustaw wartość balansu bieli.	ciąg:liczba całkowita (rodzaj, wartość) = wzromnienie czerwieni, wzromnienie niebieskiego, wzromnienie zieleni, wyrównanie czerwieni, wyrównanie niebieskiego (0 = niebieskiego) (0 ≤ wartość ≤ 255)	# "Balans bieli ustawiono na wartość # "Niewłaściwa wartość balansu bieli (0-255) # "Niewłaściwy rodzaj balansu bieli"
GETWB	Pobierz wartość balansu bieli.	ciąg:liczba całkowita (rodzaj, wartość) = wzromnienie czerwieni, wzromnienie niebieskiego, wzromnienie zieleni, wyrównanie czerwieni, wyrównanie niebieskiego	# "rodzaj... # "ustawianie trybu 3D/ustaw na n lub # "Wprowadzono niewłaściwy parametr trybu 3D"
SET3DMODE	Ustaw wartość trybu 3D (wartości: wyl. automatyczny, obok siebie, górę-dół oraz gry)	liczba całkowita n (n = wyl. automatyczny, obok siebie, górę-dół oraz gry)	# "ustawianie trybu 3D/ustaw na n lub # "Wprowadzono niewłaściwy parametr trybu 3D"
SETVIRTUAL3D	Ustaw wirtualne wartości 3D.	liczba całkowita n (0 = wyl., 1 = niska, 2 = średnia, 3 = wysoka)	# "ustawianie wirtualnej wartości trybu 3D/ustaw na n # "Wprowadzono niewłaściwy parametr wirtualnego trybu 3D"
CONTRASTUP	Zwiększ poziom kontrastu o 1 krok	brak parametru	Wartość kontrastu obrazu ustawiono na...
CONTRASTDOWN	Zmniejsz poziom kontrastu o 1 krok	brak parametru	Wartość kontrastu obrazu ustawiono na...
GETENERGYSAVING	Pobierz tryb energii (jeśli włączono w profilu)	brak parametru	# "Tryb oszczędzania energii to..."
GETPOWERSAVE	Pobierz tryb oszczędzania mocy.	brak parametru	Wl... # "Tryb oszczędzania mocy jest WYL."

<b>GETCOLOURTEMP</b>	Pobierz temperaturę kolorów	brak parametru	# Temperatura koloru to...
<b>GETHUE</b>	Pobierz wartość odcienia obrazu.	brak parametru	# Poziom odcienia to...
<b>GETSKINTONE</b>	Pobierz odcień skóry obrazu	brak parametru	# Odcień skóry obrazu to...
<b>GETPATTERN</b>	Pobierz wzór obrazu ekranu Monitora.	brak parametru	Wzór to...
<b>POLECENIA ŚCIANY WIDEO</b>			
Polecenie	Opis	Parametr	Wrót
<b>SETROWCOUNT</b>	Ustaw liczbę wierszy.	liczba całkowita n (0 ≤ n ≤ 100)	
<b>GETROWCOUNT</b>	Pobierz liczbę wierszy	brak parametru	# Ustaw liczbę wierszy na n
<b>SETCOLUMNCOUNT</b>	Ustaw liczbę kolumn.	liczba całkowita n (0 ≤ n ≤ 100)	# Liczba wierszy to...
<b>GETCOLUMNCOUNT</b>	Pobierz liczbę kolumn.	brak parametru	# Ustaw liczbę kolumn na n
<b>SETCELL</b>	Ustaw komórkę.	liczba całkowita n (0 ≤ n ≤ 100)	# Liczba kolumn to...
<b>GETCELL</b>	Pobierz komórkę.	brak parametru	# Ustaw komórkę na n
<b>SETOFFSET</b>	Ustaw wyrównanie.	liczba całkowita n (0 ≤ n ≤ 100)	# Komórka to...
<b>GETOFFSET</b>	Pobierz wyrównanie.	brak parametru	# Ustaw wyrównanie na n wszystkich czterech stron.
<b>SETVIDEOWALL</b>	Ustaw parametry ściany wideo.	parametry dla elementów w następującym formacie: Liczba wierszy:liczba kolumn:wyrównanie kontrast	# wyrównanie to... # Ustaw liczbę wierszy na... # Ustaw liczbę kolumna na... # Ustaw wyrównanie na... # Ustaw wyrownanie kontrast
<b>GETVIDEOWALL</b>	Pobierz parametry ściany wideo.	brak parametru	# Liczba wierszy to... # Liczba kolumn to... # Liczba komórka to... # wyrównanie to...
<b>SETALLVIDEOWALL</b>	Ustaw wszystkie parametry ściany wideo.	parametry dla elementów w następującym formacie: jasność:ostrosz-kolor:tryb obrazu:kontrast: jasność:ostrosz-kolor:tryb oczyszczania mocy:tryb obrazu:tryb przyciągania homi:trybblack-odcien obrazu:głośność:głośność słuchawek*	#... (ustawiono nie dla każdego parametru w kolejności)

<b>GETALLVIDEOWALL</b>	Pobierz wszystkie parametry ściany wideo.	brak parametru	# Tryb obrazu:kontrast- jasność:ostrosz-kolor:tryb oczyszczania mocy:tryb światła w tle:temperatura kolorów:tryb przyciągania homi:tryb przyciągania:tryb black-odcien obrazu:głośność:głośność słuchawek
<b>SETPIXELSHIFT</b>	Ustaw przesunięcie pixeli względnie do nie	ciąg liczb całkowita n (n = Wx, n = WxL)	#*ACK #*NACK
<b>GETPIXELSHIFT</b>	Pobierz przesunięcie pixeli	brak parametru	# Przesunięcie pixeli to...
<b>SETSIGNAGED</b>	Ustaw identyfikator ustawień prezentacji graficznej	liczba całkowita n (1 ≤ n ≤ 100), n to identyfikator prezentacji graficznej	#*ACK #*NACK
<b>GETSIGNAGEID</b>	Pobierz identyfikator ustawień prezentacji graficznej	brak parametru	# Identyfikator prezentacji graficznej to... (jeśli wartość zwrócona to 0, oznacza to, że nie przypisano identyfikatora prezentacji graficznej. 0 jest wartością domyślną.)

<b>POLECENIA PRZEGLĄDARKI MEDIÓW</b>			
Polecenie	Opis	Parametr	Wrót
<b>SETVIEWSTYLE</b>	Ustaw tryb przeglądania (Plaski lub Folder)	ciąg n (Plaski\Folder)	# Stył przeglądania ustawiony jest na... (Plaski lub Folder)
<b>GETVIEWSTYLE</b>	Pobierz trył przeglądania (Plaski lub Folder)	brak parametru	# Stył przeglądania to... (Plaski lub Folder)
<b>SETSLIDESHOWINTERVAL</b>	Ustaw odstęp czasu w pokazie slajdów.	liczba całkowita n (5, 10, 15, 20, 25, 30)	# Odstęp czasu w pokazie slajdów jest ustawiony na... sekund.
<b>GETSLIDESHOWINTERVAL</b>	Pobierz odstęp czasu w pokazie slajdów.	brak parametru	# Odstęp czasu w pokazie slajdów jest ustawony na... sekund.
<b>SETSUBAUTOPLAY</b>	Ustaw tryb automatycznego odtwarzania pamięci USB	ciąg n (WŁ, WYŁ)	# Tryb automatycznego odtwarzania pamięci USB ustawiony jest na... (WŁ, WYŁ.)
<b>GETSUBAUTOPLAY</b>	Pobierz tryb automatycznego odtwarzania pamięci USB	brak parametru	# Tryb automatycznego odtwarzania pamięci USB ustawiony jest na... (WŁ, WYŁ.)

POLECENIA PANELU ADMINISTRATORA		
Polecenie	Opis	Wrac
RST	Unuchom ponownie	#Monitor unuchomi się ponownie
STV	Ustawia głośność monitora, wartość parametru zostanie ustawiona dla poziomu głośności	#Ustawiony poziom głośności=#...
STL	Ustaw język monitora	#Język zmieniono na...
STWA	Zatrzymać alarm pobudki	#Alarm pobudki zatrzymany!!
STEA	Zatrzymać sygnał alarmowy	#Sygnał alarmowy zatrzymany!!
UNP	Wyślij wiadomość	#Wiadomość wysłano pomyślnie!! #Adres URL rozruchowy to...
GTSURL	Pobierz adres URL portalu monitora	#Adres URL rozruchowy to...

KOMENDY USTAWIEN PREZENTACJI GRAFICZNEJ		
Polecenie	Opis	Wrac
GETTOTALSPACE	Pobierz całkowity rozmiar pamięci USB (w MB)	#Całkowity rozmiar pamięci USB to.. MB
GETFREESPACE	Pobierz wolny rozmiar pamięci USB (w MB)	#Całkowity rozmiar pamięci USB to.. MB LUB #Zaplano informacje o modelu
SAVEMODELINFO	Zapisz nazwę modelu i wersję programu do pamięci wymiennym	brak parametru
SETSCHEDULER	Wykaza / wyłóżza harmonogram	ciąg ( Wt.. WYtL ) #Opis harmonogram ustawiono na.. (Wt.. WYtL)
GETSCHEDULER	Pobierz włączony / wyłączony opis harmonogram	brak parametru #Opis harmonogram jest.. (Wt.. WYtL)
SETSCHEDULEOP	Ustaw parametry opisy harmonogram	ciąg n ( czas_wl_czas_wy.._zrodle w formacie: hh:mm_hh:mm_zrodle ) #Parametry opisy harmonogram to.. (ustawiono/nie ustawiono)
GETSCHEDULEOP	Pobierz parametry opisy harmonogram	brak parametru #Opis harmonogram jest wygenerowany/zrodle to: (hh:mm_hh:mm_zrodle)

## POLECENIA PROTOKOŁU RS232 HEX

### Etapy testów protokołu

- Przed rozpoczęciem testu należy sprawdzić rodzaj płyty. Połączenia UART0 i UART1 tych płyt wyjaśniono poniżej:
    - RJ12 jest podłączona do UART 0, DSUB9 jest podłączona do UART 1. Zatem, UART 0 i UART 1 można testować oddzielnie dla tego rodzaju płyty.
    - Zarówno RJ12 jak i DSUB9 są podłączone do UART 0, UART 1 jest obsługiwany przez moduł OPS, ale nie jest obsługiwany. Zatem, tylko UART 0 można testować dla tego rodzaju płyty.
      - Włącz protokół HEX na wyświetlaczu.
      - Węjdź w Menu ustawień graficznej prezentacji.
      - Zmień opcję protokołu ASCII na HEX w podmenu UART 0 lub UART 1.
      - Otwórz dowolny program komunikacyjny portu szeregowego (np. Realterm). Skonfiguruj ustawienia komunikacji szeregowej, jak poniżej:
        - Szybkosc transmisji : 19200 dla UART0, 9600 dla UART1
        - Parzyst : Brak
        - Bity danych : 8
        - Stopnia : 1
        - Uzgodnienie : Brak
      - Należy pamiętać, że wartość domyślna UART0 to ASCII i Wartość domyślna UART1 to HEX
  - W poniższych tabelach XY oznacza bil zmienny. Wszystkie wartości bajtów są szesnastkowe.
- Odpowiedzi na błędy**
- Odpowiedź NAK: 15 Gdy wyświetlacz nie może zrozumieć otrzymanego polecenia, zwraca te wartość. W takim przypadku sprawdzić kod wysłania i powrócić do samo polecenia.
  - Odpowiedź Błąd: 1C 00 00 Gdy wyświetlacz nie może wykonać otrzymanego polecenia, zwraca te wartość. W takim przypadku sprawdzić kod ustawień i status ustawień wyświetlacza.

Polecenie odbierane przez wyświetlacz												Czynności wykonywane przez wyświetlacz (zależnie od operacji)					
Numer bajtowy	Data											0	1	2	Uwagi		
	Nagłówek	Kod nagłówka	Wzrost danych	Flaga CRC	Czynność	Typ	Kod ustawienia	8	9	10	11					12	
Nazwa	Opisacja	L	H	L	H	L	H	L	H	L	H	L	H	L	H		
	WYKAZOWNY OFF	BE	EF	03	06	00	19	03	02	00	00	60	02	00	06		
	POBERZ	BE	EF	03	06	00	19	08	03	00	00	60	07	00	10	00	XY może wykonać albo 00 albo 01, 00 czynnika OFF, 01 czynnika ON.
	WYKAZOWNY OFF	BE	EF	03	06	00	06	02	01	00	02	20	01	00	06		
	POBERZ	BE	EF	03	06	00	06	03	01	00	02	20	00	00	06		
	WYKAZOWNY OFF	BE	EF	03	06	00	07	03	02	00	02	20	00	00	10	00	XY może wykonać albo 00 albo 01, 00 czynnika OFF, 01 czynnika ON.
	POBERZ	BE	EF	03	06	00	07	04	01	00	02	20	00	00	06		
	WYKAZOWNY OFF	BE	EF	03	06	00	08	01	01	00	20	30	01	00	06		
	POBERZ	BE	EF	03	06	00	08	02	00	00	20	30	00	00	10	00	XY może wykonać albo 03 albo 01, 00 czynnika OFF, 01 czynnika ON.
	OPIS	BE	EF	03	06	00	09	02	01	00	00	20	00	00	06		
	HDR	BE	EF	03	06	00	09	03	01	00	00	20	00	00	06		
	VDA	BE	EF	03	06	00	09	04	02	01	00	20	01	00	06		
	SCART(CVBS)	BE	EF	03	06	00	09	05	01	00	00	20	04	00	06		
	FAV	BE	EF	03	06	00	09	06	01	00	00	20	06	00	06		
	S-Video	BE	EF	03	06	00	09	07	01	00	00	20	06	00	06		
	YUV	BE	EF	03	06	00	09	08	01	00	00	20	06	00	06		
	HDR4	BE	EF	03	06	00	09	09	01	00	00	20	0A	00	06		
	YUV4	BE	EF	03	06	00	09	0A	01	00	00	20	0B	00	06		
	SCART (S-Video)	BE	EF	03	06	00	09	0B	01	00	00	20	00	00	06		
	TV	BE	EF	03	06	00	09	0C	01	00	00	20	0E	00	06		
	SCART(CVBS)	BE	EF	03	06	00	09	0D	01	00	00	20	0F	00	06		
	S-Video (S-Video)	BE	EF	03	06	00	09	0E	01	00	00	20	10	00	06		
	DVD	BE	EF	03	06	00	09	0F	01	00	00	20	11	00	06		
	DVI	BE	EF	03	06	00	09	10	01	00	00	20	12	00	06		
	DP	BE	EF	03	06	00	09	11	01	00	00	20	13	00	06		
	WIFI	BE	EF	03	06	00	09	12	01	00	00	20	15	00	06		
	POBERZ	BE	EF	03	06	00	0D	02	02	00	00	20	00	00	10	00	XY może wykonać albo 03 albo 01, 00 czynnika OFF, 01 czynnika ON.
	WYKAZOWNY OFF	BE	EF	03	06	00	0E	01	01	00	00	20	0A	00	06		
	POBERZ	BE	EF	03	06	00	0E	02	00	00	01	20	00	00	10	00	XY może wykonać albo 03 albo 01, 00 czynnika OFF, 01 czynnika ON.
	WYKAZOWNY OFF	BE	EF	03	06	00	0F	01	01	00	01	20	00	00	06		
	POBERZ	BE	EF	03	06	00	0F	02	00	00	01	20	00	00	06		
	WYKAZOWNY OFF	BE	EF	03	06	00	10	01	01	00	01	20	00	00	06		
	POBERZ	BE	EF	03	06	00	10	02	00	00	01	20	00	00	06		
	WYKAZOWNY OFF	BE	EF	03	06	00	11	01	01	00	01	20	00	00	06		
	POBERZ	BE	EF	03	06	00	11	02	00	00	01	20	00	00	06		
	WYKAZOWNY OFF	BE	EF	03	06	00	12	01	01	00	01	20	00	00	06		
	POBERZ	BE	EF	03	06	00	12	02	00	00	01	20	00	00	06		
	WYKAZOWNY OFF	BE	EF	03	06	00	13	01	01	00	01	20	00	00	06		
	POBERZ	BE	EF	03	06	00	13	02	00	00	01	20	00	00	06		
	WYKAZOWNY OFF	BE	EF	03	06	00	14	01	01	00	01	20	00	00	06		
	POBERZ	BE	EF	03	06	00	14	02	00	00	01	20	00	00	06		
	WYKAZOWNY OFF	BE	EF	03	06	00	15	01	01	00	01	20	00	00	06		
	POBERZ	BE	EF	03	06	00	15	02	00	00	01	20	00	00	06		

## Maksymalny odsetek sprawnych pikseli

W przypadku paneli Ultra HD.

Zródło	Maks. rozdzielczość	Przeznaczenie barw	Bliżykomponent	Odsetek sprawnych pikseli
HDMI	4k@60 Hz	YCbCr4:2:0	12 Bit	445.50MHz
DVI	1080p@60Hz	YCbCr4:4:4	8 Bit	165MHz
OPS	4k@60 Hz	YCbCr4:2:0	12 Bit	445.50MHz
HDMI (opcja DVI)	4k@60 Hz	YCbCr4:2:0	12 Bit	445.50MHz

Dla paneli FHD.

Zródło	Maks. rozdzielczość	Przeznaczenie barw	Bliżykomponent	Odsetek sprawnych pikseli
HDMI	1080p@60Hz	YCbCr4:4:4	12 Bit	227.75MHz
DVI	1080p@60Hz	YCbCr4:4:4	8 Bit	165MHz
OPS	1080p@60Hz	YCbCr4:4:4	12 Bit	227.75MHz
HDMI (opcja DVI)	1080p@60Hz	YCbCr4:4:4	12 Bit	227.75MHz

## Wymiary zestawu do montażu naściennego Vesa

Szablony otworów	Szer.	H
Wymiary (mm)	600	400
Rozmiary śrub		
	min. (mm)	20
Długość (X)	maks. (mm)	
Gwint (Y)	M8	

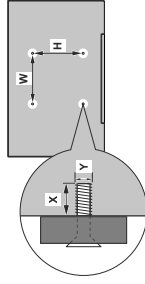

Uwaga: Kliknij poniższy link, aby uzyskać więcej informacji na temat instalacji <http://www.vesavisualsolutions.com/en/> digital-signage-solutions

## Elementy systemu

### Dźwięk

2 x 15 W – Moc wyjściowa dźwięku

### Połączenie sieciowe

Ethernet (LAN) do podłączeń z Internetem.

Obsługa WiFi 802.11 abg/n poprzez klawisz sprzętowy USB (nie dołączony do zestawu)

### Porty wejściowy/wyjściowy

- 1 wejście USB 2.0
- 1 wejście USB 3.0
- 1 wewnętrzne wejście USB 3.0
- 2 wejście HDMI 2.0 (1.4 dla paneli FHD)

1 wyjście HDMI

1 wejście VGA

1 wejście Audio

1 wyjście Audio

1 gniazdo RS232

1 gniazdo RJ12

1 wejście wideo

1 gniazdo YPbPr

1 wyjście koaksjalne SPDIF

1 gniazdo słuchawkowe

1 gniazdo IR

### Zasilanie

110-240V AC 50-60Hz

## Załączone akcesoria

- Pilot
- Baterie: 2 x AAA
- Instrukcja obsługi
- Przedłużacz IR
- Przewodnik RJ
- Kabel zasilania
- Kabel do połączeń łączuchowych wejście/wyjście RS232
- Kabel HDMI
- Zestaw do montażu nasłuchowego

## Informacje dla użytkowników odnośnie użyciażyłych urządzeń i baterii (Tylko dla krajów UE)

Sprzęt noszący ten symbol nie wolno wyrzucać razem ze zwykłymi odpadami komunalnymi.

Aby pozbyć się tych wyrobów, należy poszukać przeznaczonych do tego celu obiektów i systemów.  
**Uwaga:** Likery *Płodek* symbolem baterii oznaczają, że bateria zawiera ołów.



Baterie:

Produkty

## Informacje dotyczące licencji

Termin HDMI, logo HDMI oraz interfejsy HDMI są znakami towarowymi lub zarejestrowanymi znakami towarowymi firmy HDMI Licensing Administrator, Inc. w Stanach Zjednoczonych i innych krajach.

**HDMI**  
LICENSING ADMINISTRATOR

## Specyfikacje elektryczne i optyczne

Nazwa modelu	VW49U4536	VW55X036
Model panelu DID:	4P' FHD DLED	5P' FHD DLED
Format obrazu	16:9	16:9
Rozdzielczość	1920x1080	1920x1080
Zakres pikseli (mm)	0.59526 x 0.59526	0.630017 x 0.630017
Jasność (NI)	450	500
Czas reakcji (ms)	8	8
Współczynnik kontrastu	1300	1400
Kąt patrzenia (poz.pion)	178/178	178/178
Zwyrodniał diod LED (godziny)	60000	60000
Głębokość koloru	100%(D), 1.07 Billion colors	108%(D), 1.06 Billion colors
Typ ramki	Ultra Narrow	Extreme Narrow
Szerokość ramki (mm)	3.8	1.8
Kolor ramki	Black	Black
Zużycie energii (A) (typ.)	1.2A	2A
Wymiar kadru urządzenia (WxSxD) (mm)	1077.6 X 603 X 94.2	1211.4 X 682.2 X 104.6
Aktywny obszar wyświetlania (HxV) (mm)	1073.8 X 604.0	1209.6 X 680.4
Max. rozmiar ekranu wideo	0-50" °	0-50" °
Temperatura pracy	10 x 10	10 x 10
Współczynnik podświetlenia	10:99 %RH	10:99 %RH
Napięcie pracy	110 - 240V AC (50/60Hz)	



Szerokość ramki

OBSZAR AKTYWNY

## Orientacja wyświetlacza

Wyświetlacz można zostać zamontowany zarówno w pozycji pionowej, jak i poziomej.

Zmieniając orientację ekranu, należy go obracać w kierunku zgodnym z ruchem wskazówek zegara z poziomu na pionowy lub odwrotnie z pionowego na poziomy, patrząc z przodu.

W PIONIE

W POZIOMIE











50435976

**VESTEL**